

- SK** Nitovací nadstavec na vrtačku pre nitovacie matice
- CZ** Nýťovací nadstavec na vrtačku pro nýťovací matice
- HU** Szegecs adapter fúrógéphez
- RO** Adaptor de atașat piulițe-nit
- EN** Rivet nut adapter



Preklad originálneho návodu na použitie
Překlad originálním návodu k použití
Az eredeti használati útmutató fordítása
Traducerea manualului de utilizare original
Instruction manual

1



2



3



4

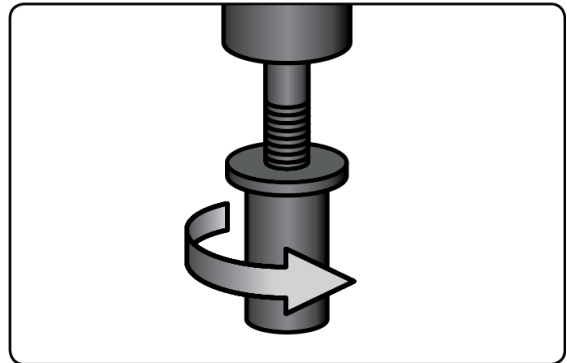

5

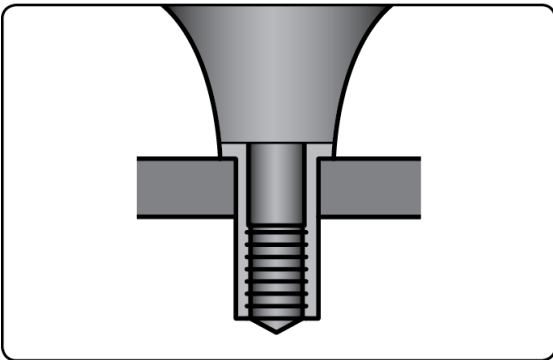

6

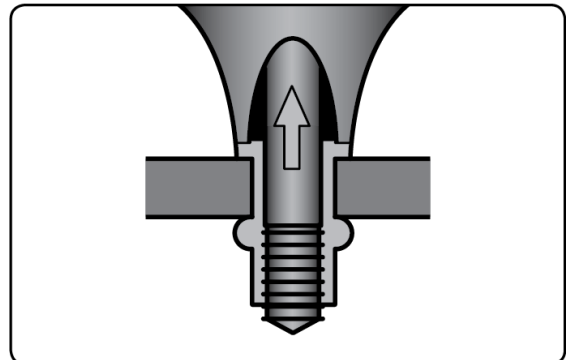

7

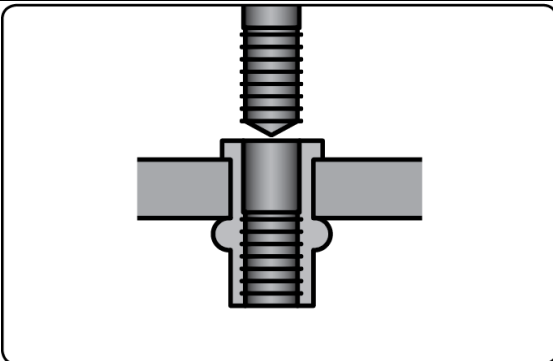



NITOVACÍ NADSTAVEC NA VŘTAČKU PRE NITOVACIE MATICE
POUŽITIE

Nitovací nadstavec je po upnutí do skľučovadla akumulátorovej/elektrickej alebo pneumatickej vřtačky určený na použitie ako nitovačka na usadzovanie nitovacích matíc veľkosti M3, M4, M5, M6, M8 z hliníka, ocele a nehrdzavejúcej ocele.

- **UPOZORNENIE!** Je striktné zakázané na pohon nitovacieho nadstavca používať elektronáradie s akýmkoľvek typom príklepu. V opačnom prípade dôjde k poškodeniu nitovacieho nadstavca.

Zariadenie používajte iba na predpísané účely. Akékoľvek iné použitie je považované ako prípad nesprávneho použitia. Používateľ/obsluha a nie výrobca bude zodpovedný za akékoľvek poškodenie, alebo zranenia spôsobené týmto nesprávaným používaním. Pamätajte si, že toto zariadenie nebolo navrhnuté pre komerčné alebo priemyselné používanie. Záruka nebude platná pokiaľ bude zariadenie používané na komerčné, priemyselné alebo podobné účely.

TECHNICKÉ PARAMETRE

	VHODNÉ NITOVACIE MATICE	hliníkové	M3, M4, M5, M6, M8 a M10
		oceľové/medené	
		z nehrdzavejúcej ocele	
	ROZMERY		
	HMOTNOSŤ	0,43 kg	

ODPORÚČANÉ PARAMETRE VŘTAČKY:
AKUMULÁTOROVÉ VŘTAČKY





- nastaviteľný krútiaci moment

OTÁČKY BEZ ZÁŤAŽE	< 240 min ⁻¹	
SKĽUČOVADLO	1/4"	
NAPÄTIE	min 12 V	hliníkové nitovacie matice
		nitovacie matice M5
		10 - 24 oceľové nitovacie matice
	min 14,4 V	oceľové nitovacie matice M6, M8 1,4" a 5/16"
		nitovacie matice z nehrdzavejúcej ocele M5
	min 18 V	10 - 24 oceľové nitovacie matice
M10 a 3,8" nitovacie matice		
Všetky ostatné veľkosti nitovacích matíc z nehrdzavejúcej ocele		

ELEKTRICKÉ A PNEUMATICKÉ VŘTAČKY*- nastaviteľný krútiaci moment*

OTÁČKY BEZ ZÁŤAŽE	$< 250 \text{ min}^{-1}$	
SKĽUČOVADLO	$1/4''$	
MAX. KRÚTIACI MOMENT	$> 21,5 \text{ Nm}$	Hliníkové matice a matice z nehrdzavejúcej ocele malých rozmerov
	$> 45 \text{ Nm}$	matice z nehrdzavejúcej ocele

VYSVETLIVKY SYMBOLOV

	Prečítajte si návod na použitie.
	Nevyhadzujte do bežného domového odpadu. Namiesto toho, ekologicky prijateľnou cestou sa obráťte na recyklačne strediska. Prosím venujte starostlivosť ochrane životného prostredia.
	Výrobok je v súlade s platnými európskymi smernicami a bola vykonaná metóda hodnotenia zhody týchto smerníc
	Používajte ochranné pracovné okuliare.
	Noste ochranné rukavice.

BEZPEČNOSTNÉ POKYNY

- Pred použitím si prečítajte celý návod na použitie a ponechajte ho priložený pri výrobku, aby sa s ním obsluha mohla oboznámiť. Ak výrobok komukoľvek požičiavate alebo ho predávate, priložte k nemu aj tento návod na použitie. Zamedzte poškodeniu tohto návodu. Výrobca nenesie zodpovednosť za škody či zranenia vzniknuté používaním zariadenia, ktoré je v rozpore s týmto návodom. Pred použitím prístroja sa oboznámte so všetkými jeho ovládacími prvkami a súčastami. Pred použitím skontrolujte upevnenie všetkých súčastí a skontrolujte, či nejaká časť zariadenia nechýba na svojom mieste, či nie je poškodená alebo zle namontovaná. Zariadenie s poškodenými alebo chýbajúcimi časťami nepoužívajte a zaistite jeho opravu či náhradu v autorizovanom servise.
- Noste vhodné ochranné pomôcky vrátane okuliarov a pracovných rukavíc.
- Nitovací nadstavec používajte iba s vrtačkami, ktoré zodpovedajú požiadavkám špecifikovaným v časti „Technické parametre“.
- Pred montážou alebo demontážou nitovacieho nadstavca vypnite vrtačku.
- Pracujte na dobre osvetlenom pracovnom mieste.
- Zaujmite pevný stabilný pracovný postoj.
- Udržujte ruky a všetky časti tela v dostatočnej vzdialenosti a v bezpečnom mieste od pracovného miesta.
- Zaistite, aby sa do blízkosti pracovného miesta nedostali visiace voľné časti oblečenia, retiazky, dlhé vlasy, rukavice a pod., pretože môže dôjsť k ich zachyteniu nitom.
- Nitovací adaptér nepoužívajte na upevňovanie elektrických vedení, pretože môže dôjsť k poškodeniu izolácie vodičov a životu nebezpečné napätie môže byť privedené na kovové súčasti náradia, čo môže viesť k úrazu obsluhy elektrickým prúdom.

NASTAVENIE VŘTAČKY

- Vždy nastavte najnižší rýchlostný stupeň otáčok vrtačky, pretože platí, že pri nižších otáčkach je vyššia krútiaca sila. Inak nemusí byť moment vrtačky dostatočný.
- Ak má vrtačka možnosť nastavenia pracovného režimu ťahovania a ťahovací moment nebude dostatočný ani pri nastavení najvyššieho možného ťahovacieho momentu, nastavte pracovný režim vrtania. Ak nebude ťahovací moment dostatočný ani pri nastavení pracovného režimu vrtania, je nutné zvoliť vrtačku s vyšším

krútiacim momentom

1. POŽIADAVKY NA MIN. HODNOTU KRÚTIACEHO MOMENTU

VEĽKOŠŤ NITU	M3	M4	M5	M6	M8
MATERIÁL					
HLNÍK	1,44 Nm	2,7 Nm	6,3 Nm	9,9 Nm	10,8 Nm
OCEĽ/MEĎ	3,24 Nm	7,2 Nm	9 Nm	15,3 Nm	14,4 Nm
NEHRDZAVEJÚCA OCEĽ	7,2 Nm	9,9 Nm	10,8 Nm	17,1 Nm	16,2 Nm

* Ak nie je krútiaci moment uvedený v tabuľke pre daný rozmer nitovacej matice dostatočný, použite náradie s vyšším krútiacim momentom, pretože uvádzané hodnoty krútiaceho momentu na náradí nemusia byť presné.

POUŽÍVANIE NITOVACIEHO NADSTAVCA**MONTÁŽ:**

- **UPOZORNENIE!** Noste vhodné ochranné pomôcky vrátane okuliarov a pracovných rukavíc.

1. Do nitovacieho nadstavca naskrutkujte nitovací trň s koncovkou. Veľkosť nitovacieho trňa je potrebné zvoliť v závislosti od veľkosti nitovaného maticového nitu. Dĺžka a priemer maticového nitu musia byť zvolené vzhľadom na priemer a hĺbku predvrtaného otvoru v spojovanom materiáli, inak spojovaný materiál nebude riadne spojený a zafixovaný. Nitovací trň a potom aj nitovaciú koncovku utiahnite dodávaným kľúčom.

- **DÔLEŽITÉ:** Uistite sa, že závit na nitovacom trni je čistý a maticový nit úplne zapadá do závitú. Odporúča sa vyčistiť a namazať závit na nitovacom trni pred a po použití.

2. Šesťhranný hriadeľ nitovacieho nadstavca zasuňte dostatočne hlboko do skľučovadla vrtačky a pevne ho zaistite.

NITOVANIE:

- **DÔLEŽITÉ:** Pred použitím nástroja na zamýšľanom obrobku je vhodné ho najprv otestovať na skúšobnom kuse.

1. Jednou rukou uchopte nitovací nadstavec, aby sa nepretáčal a otáčaním skľučovadla vrtačky doľava nechajte vysunúť nitovací trň nadstavca, na ktorý sa následne naskrutkuje nitovaná matica (maticový nit).

2. Nastavte smer otáčania skľučovadla doprava, nitovací nadstavec rukou už nedržte, aby sa mohol otáčať a pri držaní nitovacej matice v ruke nechajte do matice naskrutkovať závit nitovacieho trňa. Nitovaciú maticu je nutné na nitovací trň naskrutkovať v orientácii v opačnom prípade nebude možné nitovaciú maticu stiahnuť.

3. Nitovaciú maticu usadíte do montážneho otvoru.

4. Nastavte vhodný krútiaci moment.

5. Rukou pevne uchopte nitovací nadstavec, zaujmite stabilný postoj a pri otáčaní skľučovadla doprava dôjde k spojeniu dvoch dielov.

6. Zmeňte smer otáčania skľučovadla doľava, nitovací nadstavec uvoľnite, aby sa mohol otáčať a uvedením vrtačky do chodu vyskrutkujte nitovací trň z nitovacej matice.

UPOZORNENIE! Práca s nitovacím nadstavcom pre nitovacie matice (maticové nity) vyžaduje správnu kontrolu a použitie primeranej sily. Ide predovšetkým o voľbu a použitie adekvátneho krútiaceho momentu. Ak má vrtačka možnosť nastavenia obmedzenia krútiaceho momentu, použite ho. Nemenej dôležitým aspektom pri práci je tiež použitie správnych otáčok. Toto platí tak v prvej, ako i najmä v poslednej fáze pri dotiahnutí maticového nitu. Tu dôrazne odporúčame znížiť otáčky do rozmedzia 10 – 30 min⁻¹, tak, aby nedošlo k nadmernému utiahnutiu maticového nitu, prípadne k poškodeniu najviac zaťažených súčastí nitovacieho nadstavca (pri použití najväčších rozmerov nitov M6-M8), prípadne poškodeniu či zničeniu nitovacích trňov (obzvlášť najmenších rozmerov M3-M4).

ÚDRŽBA

- Pred čistením a údržbou odoberte nitovací nadstavec z vŕtačky. Nitovací nadstavec sa dodáva premazaný z výroby. Raz za rok alebo v prípade potreby častejšie nadstavec demontujte a premažte.
- Na čistenie nitovacieho nadstavca nikdy nepoužívajte čistiace prostriedky alebo rozpúšťadlá ako je benzín, alkohol, čpavok a pod.! Tieto rozpúšťadlá môžu poškodiť plastové časti výrobku.
- Pravidelne kontrolujte svoje zariadenie a keď zistíte, že niektoré súčiastky sú opotrebované alebo poškodené, preventívne ich kvôli vlastnej bezpečnosti vymeňte. Opotrebené či poškodené časti stroja sa môžu vymeniť iba v autorizovanom servise alebo ich výmenu zaistí predajca.
- Postarajte sa o to, aby boli použité originálne náhradné súčiastky.

OCHRANA ŽIVOTNÉHO PROSTREDIA



Symbol prečiarknutej nádoby na odpad na produktoch alebo v sprievodných dokumentoch znamená, že použité elektrické a elektronické výrobky nesmú byť pridané do bežného komunálneho odpadu. Pre správnu likvidáciu, obnovu a recykláciu doručte tieto výrobky na určené zberné miesta, kde budú prijaté zdarma. Alternatívne v niektorých krajinách môžete vrátiť svoje výrobky miestnemu predajcovi pri kúpe ekvivalentného nového produktu. Správnou likvidáciou tohto produktu pomôžete zachovať cenné prírodné zdroje a napomáhate prevencii potenciálnych negatívnych dopadov na životné prostredie a ľudské zdravie, čo by mohli byť dôsledky nesprávnej likvidácie odpadov. Ďalšie podrobnosti si vyžiadajte od miestneho úradu alebo najbližšieho zberného miesta. Pri nesprávnej likvidácii tohto druhu odpadu môžu byť v súlade s národnými predpismi udelené pokuty.



NÝTOVACÍ NADSTAVEC NA VRTAČKU PRO NÝTOVACÍ MATICE
POUŽITÍ

Nýtovací nástavec je po upnutí do sklíčidla akumulátorové/elektrické nebo pneumatické vrtačky určen k použití jako nýtovačka pro usazování nýtovacích matic velikosti M3, M4, M5, M6, M8 z hliníku, oceli a nerezavějící oceli.

- **UPOZORNĚNÍ!** Je striktně zakázáno k pohonu nýtovacího nástavce používat elektronářadí s jakýmkoli typem příklepu. V opačném případě dojde k poškození nýtovacího nástavce.

Zařízení používejte pouze k předepsaným účelům. Jakékoli jiné použití je považováno jako případ nesprávného použití. Uživatel/obsluha a nikoli výrobce bude zodpovědný za jakékoli poškození nebo zranění způsobené tímto nesprávným používáním. Pamatujte si, že toto zařízení nebylo navrženo pro komerční nebo průmyslové používání. Záruka nebude platná pokud bude zařízení používáno pro komerční, průmyslové nebo podobné účely.

TECHNICKÉ PARAMETRY

	VHODNÉ NÝTOVACÍ MATICE	hliníkové	M3, M4, M5, M6, M8 a M10
		ocelové/měděné	
		z nerezavějící oceli	
	ROZMĚRY		
	HMOTNOST	0,43 kg	

DOPORUČENÉ PARAMETRY VRTAČKY:
AKUMULÁTOROVÉ VRTAČKY





- *nastavitelný kroutící moment*

OTÁČKY BEZ ZÁTĚŽE	< 240 min ⁻¹	
SKLÍČIDLO	1/4"	
NAPĚTÍ	min 12 V	hliníkové nýtovací matice
		nýtovací matice M5
		10 - 24 ocelové nýtovací matice
	min 14,4 V	ocelové nýtovací matice M6, M8 1,4" a 5/16"
		nýtovací matice z nerezavějící oceli M5
	min 18 V	10 - 24 ocelové nýtovací matice
M10 a 3,8" nýtovací matice		
Všechny ostatní velikosti nýtovacích matic z nerezavějící oceli		

ELEKTRICKÉ A PNEUMATICKÉ VRTAČKY*- nastavitelný kroutící moment*

OTÁČKY BEZ ZÁTĚŽE	< 250 min ⁻¹	
SKLÍČIDLO	1/4"	
MAX. KROUTÍCÍ MOMENT	> 21,5 Nm	Hliníkové matice a matice z nerezavějící oceli malých rozměrů
	> 45 Nm	matice z nerezavějící oceli

VYSVĚTLIVKY SYMBOLŮ

	Přečtěte si návod k použití.
	Nevyhazujte do běžného domovního odpadu. Místo toho, ekologicky přijatelnou cestou se obraťte na recyklační střediska. Prosím věnujte péči ochraně životního prostředí.
	Výrobek je v souladu s platnými evropskými směrnici a byla provedena metoda hodnocení shody těchto směrnic.
	Používejte ochranné pracovní brýle.
	Noste ochranné rukavice.

BEZPEČNOSTNÍ POKYNY

- Před použitím si přečtěte celý návod k použití a ponechte jej přiložený u výrobku, aby se s ním obsluha mohla seznámit. Pokud výrobek komukoli půjčujete nebo jej prodáváte, přiložte k němu i tento návod k použití. Zamezte poškození tohoto návodu. Výrobce nenes zodpovědnost za škody či zranění vzniklé používáním zařízení, které je v rozporu s tímto návodem. Před použitím přístroje se seznamte se všemi jeho ovládacími prvky a součástmi. Před použitím zkontrolujte upevnění všech součástí a zkontrolujte, zda nějaká část zařízení nechybí na svém místě, zda není poškozená nebo špatně namontovaná. Zařízení s poškozenými nebo chybějícími částmi nepoužívejte a zajistěte jeho opravu či náhradu v autorizovaném servisu.
- Noste vhodné ochranné pomůcky včetně brýlí a pracovních rukavic.
- Nýtovací nástavec používejte pouze s vrtačkami, které odpovídají požadavkům specifikovaným v části „Technické parametry“.
- Před montáží nebo demontáží nýtovacího nástavce vypněte vrtačku.
- Pracujte na dobře osvětleném pracovním místě.
- Zaujměte pevný stabilní pracovní postoj.
- Udržujte ruce a všechny části těla v dostatečné vzdálenosti a v bezpečném místě od pracovního místa.
- Zajistěte, aby se do blízkosti pracovního místa nedostaly visící volné části oblečení, řetízky, dlouhé vlasy, rukavice apod., protože může dojít k jejich zachycení nýtem.
- Nýtovací adaptér nepoužívejte k upevňování elektrických vedení, protože může dojít k poškození izolace vodičů a životu nebezpečné napětí může být přivedeno na kovové součásti náradí, což může vést k úrazu obsluhy elektrickým proudem.

NASTAVENÍ VRTAČKY

- Vždy nastavte nejnižší rychlostní stupeň otáček vrtačky, protože platí, že při nižších otáčkách je vyšší kroutící síla. Jinak nemusí být moment vrtačky dostatečný.
- Pokud má vrtačka možnost nastavení pracovního režimu utahování a utahovací moment nebude dostatečný ani při nastavení nejvyššího možného utahovacího momentu, nastavte pracovní režim vrtání. Nebude-li utahovací moment dostatečný ani při nastavení pracovního režimu vrtání, je nutné zvolit vrtačku s vyšším točivým momentem

1. POŽADAVKY NA MIN. HODNOTU TOČÍCIHO MOMENTU

VELIKOST NITU	M3	M4	M5	M6	M8
MATERIÁL					
HLNÍK	1,44 Nm	2,7 Nm	6,3 Nm	9,9 Nm	10,8 Nm
OCEL/MĚĎ	3,24 Nm	7,2 Nm	9 Nm	15,3 Nm	14,4 Nm
NEREZAVĚJÍCÍ OCEL	7,2 Nm	9,9 Nm	10,8 Nm	17,1 Nm	16,2 Nm

* *Není-li točivý moment uvedený v tabulce pro daný rozměr nýtovací matice dostatečný, použijte nářadí s vyšším točivým momentem, protože uváděné hodnoty točivého momentu na nářadí nemusí být přesné.*

POUŽÍVÁNÍ NÝTOVACÍHO NÁSTAVCE**MONTÁŽ:**

- **UPOZORNĚNÍ!** Noste vhodné ochranné pomůcky včetně brýlí a pracovních rukavic.

1. Do nýtovacího nástavce našroubujte nýtovací trn s koncovkou. Velikost nýtovacího trnu je třeba zvolit v závislosti na velikosti nýtovaného maticového nýtu. Délka a průměr maticového nýtu musí být zvoleny vzhledem k průměru a hloubce předvrtaného otvoru ve spojovaném materiálu, jinak spojovaný materiál nebude řádně spojen a zafixován. Nýtovací trn a poté i nýtovací koncovku utáhněte dodávaným klíčem.

- **DŮLEŽITÉ:** Ujistěte se, že závit na nýtovacím trnu je čistý a maticový nýt zcela zapadá do závitu. Doporučuje se vyčistit a namazat závit na nýtovacím trnu před a po použití.

2. Šestihranný hřídel nýtovacího nástavce zasuňte dostatečně hluboko do sklíčidla vrtačky a pevně jej zajistěte.

NÝTOVÁNÍ:

- **DŮLEŽITÉ:** Před použitím nástroje na zamýšleném obrobku je vhodné jej nejprve otestovat na zkušebním kusu.

1. Jednou rukou uchopte nýtovací nástavec, aby se nepřetáčel a otáčením sklíčidla vrtačky doleva nechte vysunout nýtovací trn nástavce, na který se následně našroubuje nýtovaná matice (maticový nýt).

2. Nastavte směr otáčení sklíčidla doprava, nýtovací nástavec rukou již nedržte, aby se mohl otáčet a při držení nýtovací matice v ruce nechte do matice našroubovat závit nýtovacího trnu. Nýtovací matici je nutno na nýtovací trn našroubovat v orientaci v opačném případě nebude možné nýtovací matici stáhnout.

3. Nýtovací matici usaďte do montážního otvoru.

4. Nastavte vhodný točivý moment.

5. Rukou pevně uchopte nýtovací nástavec, zaujměte stabilní postoj a při otáčení sklíčidla doprava dojde ke spojení dvou dílů.

6. Změňte směr otáčení sklíčidla doleva, nýtovací nástavec uvolněte, aby se mohl otáčet a uvedením vrtačky do chodu vyšroubujte nýtovací trn z nýtovací matice.

UPOZORNĚNÍ! Práce s nýtovacím nástavcem pro nýtovací matice (maticové nýty) vyžaduje správnou kontrolu a použití přiměřené síly. Jedná se především o volbu a použití adekvátního točivého momentu. Pokud má vrtačka možnost nastavení omezení točivého momentu, použijte jej. Neméně důležitým aspektem při práci je také použití správných otáček. Toto platí jak v první, tak zejména v poslední fázi při dotažení maticového nýtu. Zde důrazně doporučujeme snížit otáčky do rozmezí 10 – 30 min⁻¹, tak, aby nedošlo k nadměrnému utahení maticového nýtu, případně k poškození nejvíce zatížených součástí nýtovacího nástavce (při použití největších rozměrů nýtů M6-M8), případně poškození či zničení nýtovacích trnů (obzvláště nejmenších rozměrů M3-M4).

ÚDRŽBA

- Před čištěním a údržbou sejměte nýtovací nástavec z vrtačky. Nýtovací nástavec se dodává promazaný z výroby. Jednou za rok nebo v případě potřeby častěji nástavec demontujte a promažte.

- K čištění nýtovacího nástavce nikdy nepoužívejte čisticí prostředky nebo rozpouštědla jako je benzín, alkohol, čpavek apod.! Tato rozpouštědla mohou poškodit plastové části výrobku.

- Pravidelně kontrolujte své zařízení a když zjistíte, že některé součástky jsou opotřebované nebo poškozené, preventivně je kvůli vlastní bezpečnosti vyměňte. Opotřebované či poškozené části stroje se mohou vyměnit pouze v autorizovaném servisu nebo jejich výměnu zajistí prodejce.

-Postarejte se o to, aby byly použity originální náhradní součástky.

OCHRANA ŽIVOTNÍHO PROSTŘEDÍ



Symbol přeškrtnuté nádoby na odpad na produktech nebo v průvodních dokumentech znamená, že použité elektrické a elektronické výrobky nesmí být přidány do běžného komunálního odpadu. Pro správnou likvidaci, obnovu a recyklaci doručte tyto výrobky na určená sběrná místa, kde budou přijata zdarma. Alternativně v některých zemích můžete vrátit své výrobky místnímu prodejci při koupi ekvivalentního nového produktu. Správnou likvidací tohoto produktu pomůžete zachovat cenné přírodní zdroje a napomáháte prevenci potenciálních negativních dopadů na životní prostředí a lidské zdraví, což by mohly být důsledky nesprávné likvidace odpadů. Další podrobnosti si vyžádejte od místního úřadu nebo nejbližšího sběrného místa. Při nesprávné likvidaci tohoto druhu odpadu mohou být v souladu s národními předpisy uděleny pokuty.



SZEGECES ADAPTER FÚRÓGÉPHEZ**HASZNÁLAT**

A szegecselő tartozék, miután az akkumulátoros/elektromos vagy pneumatikus fúró tokmányába került, szegecselőként használható 2,4-es méretű szegecspek beállításához; 3,2; 4,0; 4,8; 6,0 és 6,4 mm alumíniumban, acélban és rozsdamentes acélban.

- **FIGYELMESZTETÉS!** Szigorúan tilos elektromos szerszámokat használni bármilyen kalapáccsal a szegecselő tartozék meghajtására. Ellenkező esetben a szegecselő rögzítés megsérül.

A készüléket csak az előírt célokra használja. Minden más használat visszaélésnek minősül. A felhasználó/üzemeltető, és nem a gyártó felelős a helytelen használatból eredő károkért vagy sérülésekért. Kérjük, vegye figyelembe, hogy ez a készülék nem kereskedelmi vagy ipari használatra készült. A garancia nem érvényes, ha a készüléket kereskedelmi, ipari vagy hasonló célokra használják.

TECHNIKAI PARAMÉTEREK

	MEGFELELŐ SZEGÉSSZEGECSEK	alumínium	M3, M4, M5, M6, M8 a M10
		acél/réz	
		rozsdamentes acélból	
	MÉRET		
	SÚLY	0,43 kg	

AJÁNLOTT FÚRÁSI PARAMÉTEREK:**AKKUMULÁTORFÚRÓK**

- állítható nyomaték





FORDULATOK MEGTERHELÉS NÉLKÜL	< 240 perc ⁻¹	
CSAVARKULCS	1/4"	
FESZÜLTSG	Perc 12 V	alumínium szegecsanyák
		M5 szegecsanyák
		10-24 acél szegecsanyák
	perc 14,4 V	acél szegecsanyák M6, M8 1,4" és 5/16"
		M5 rozsdamentes acél szegecsanyák
		10-24 acél szegecsanyák
perc 18 V	M10 és 3,8" szegecsanyák	

Minden más méretű rozsdamentes acél szegecsanyák

ELEKTROMOS ÉS PNEUMATIKAI FÚRÓK*- állítható nyomaték*

FORDULATOK MEGTERHELÉS NÉLKÜL	< 250 perc ⁻¹	
CSAVARKULCS	1/4"	
MAX. KRÚTIACI MOMENT	> 21,5 Nm	Kis méretű alumínium és rozsdamentes acél anyák
	> 45 Nm	rozsdamentes acél anyák

JELMAGYARÁZAT

	Olvassa el a használati utasítást.
	Ne dobja a normál háztartási hulladék közé. Ehelyett környezetvédelmi szempontból elfogadható vegye fel a kapcsolatot az újrahasznosító központokkal útközben. Kérjük, ügyeljen a környezet védelmére.
	A termék megfelel a vonatkozó európai irányelveknek, és az ezen irányelvek szerinti megfelelőségértékelési módszert is elvégezték
	Használjon munkavédelmi szemüveget.
	Viseljen védőkesztyűt.

BISZTONSÁGI ELŐÍRÁSOK

- Használat előtt olvassa el a teljes használati útmutatót, és tartsa a termékhez csatolva, hogy a kezelő megismerhesse azt. Ha kölcsönadja vagy eladja a terméket bárkinek, csatolja hozzá ezt a használati útmutatót. Kerülje el a kézikönyv sérülését. A gyártó nem vállal felelősséget a készülék használatából eredő károkért vagy sérülésekért, amennyiben ez ellentétes ezzel a kézikönyvvel. A készülék használata előtt ismerkedjen meg minden kezelőszervével és alkatrészével. Használat előtt ellenőrizze az összes alkatrész rögzítését, és győződjön meg arról, hogy a készülék egyik alkatrésze sem volt eltévedve, sérült vagy helytelenül beszerelve. Ne használja a készüléket sérült vagy hiányzó alkatrészekkel, és javíttassa meg vagy cseréltesse ki egy hivatalos szervizközpontban.
- Viseljen megfelelő védőfelszerelést, beleértve védőszemüveget és munkakesztyűt.
- A szegecsrögzítést csak olyan fúrógépekhez használja, amelyek megfelelnek a "Műszaki paraméterek" részben megadott követelményeknek.
- Kapcsolja ki a fúrót, mielőtt fel- vagy leszereli a szegecselő tartozékot.
- Jól megvilágított munkahelyen dolgozzon.
- Vegyén fel határozott, stabil munkaállást.
- Tartsa a kezét és minden testrészét megfelelő távolságban és biztonságos helyen a munkahelytől.
- Ügyeljen arra, hogy a laza ruhadarabok, láncok, hosszú haj, kesztyűk stb. ne kerüljenek a munkahely közelébe, mert beakadhatnak a szegecsbe.
- Ne használja a szegecsadaptert elektromos vezeték rögzítésére, mert a vezeték szigetelése megsérülhet, és életveszélyes feszültség kerülhet a szerszám fém részeire, ami áramütést okozhat a kezelőben.

A FÚRÓ BEÁLLÍTÁSA

- Mindig a legalacsonyabb fokozatba állítsa a fúrót, mert kisebb fordulatszám nagyobb a nyomaték. Ellenkező esetben előfordulhat, hogy a fúró nyomatéka nem lesz elegendő.
- Ha a fúrón van lehetőség a meghúzás üzemmódjának beállítására, és a meghúzási nyomaték a lehető

legnagyobb meghúzási nyomaték beállításakor sem lesz elegendő, állítsa be a fúrás üzemmódját. Ha a meghúzási nyomaték a fúrési üzemmód beállításakor sem elegendő, akkor nagyobb nyomatékú fúrót kell választani

1. KÖVETELMÉNYEK MIN. NYOMATÉK ÉRTÉK

A SZEGECS NAGYSSÁGA	M3	M4	M5	M6	M8
ANYAG					
HLNÍK	1,44 Nm	2,7 Nm	6,3 Nm	9,9 Nm	10,8 Nm
OCEL/MEĎ	3,24 Nm	7,2 Nm	9 Nm	15,3 Nm	14,4 Nm
NEHRDZAVEJÚCA OCEL	7,2 Nm	9,9 Nm	10,8 Nm	17,1 Nm	16,2 Nm

* Ha a táblázatban látható nyomaték nem elegendő a szegecsanyának adott méretéhez, használjon nagyobb nyomatékú szerszámot, mert előfordulhat, hogy a szerszám nyomatékértékei nem pontosak..

A SZEGEGEZŐ TARTOZÉK HASZNÁLATA

SZERELÉS:

- **FIGYELMESZTETÉS! Viseljen megfelelő védőfelszerelést, beleértve védőszemüveget és munkakesztyűt.**

1. Csavarja be a szegecselő tuskét a végével a szegecselő tartozékba. A szegecselő tüske méretét a szegecselő anya méretétől függően kell kiválasztani. A mátrixszegecs hosszát és átmérőjét az összeillesztendő anyagban előfúrt furat átmérőjének és mélységének megfelelően kell megválasztani, ellenkező esetben az összeillesztendő anyag nem lesz megfelelően csatlakoztatva és rögzítve. Húzza meg a szegecstuskét, majd a szegecsvéget a mellékelt villáskulccsal.

- **FONTOS:** Győződjön meg arról, hogy a szegecstüske menete tiszta, és az anyaszegecs teljesen beleilleszkedik a menetbe. Használat előtt és után javasolt a szegecstuskén lévő menetek tisztítása és kenése.

2. Helyezze be a szegecselő tartozék hatszögletű tengelyét elég mélyen a fúró tokmányába, és rögzítse erősen.

SZEGECSELÉS:

- **FONTOS:** Mielőtt a szerszámot a tervezett munkadarabon használná, célszerű először egy próbadarabon tesztelni.

1. Tartsa egy kézzel a szegecselő tartozékot, hogy ne forogjon, és a fúrótokmány balra forgatásával hagyja kicsúszni a tartozék szegecselő tuskéjét, amelyre ezt követően a szegecselő anyát (anyaszegecs) csavarja fel.

2. Állítsa be a tokmány forgásirányát jobbra, ne tartsa kézzel a szegecsfeltétet, hogy el tudjon forogni, és a szegecsanyát a kezében tartva hagyja, hogy a szegecstüske menete becsavaródjon az anyába. A szegecsanyát a szegecstüskére a megfelelő irányban kell felcsavarni, különben nem lehet lehúzni a szegecsanyát.

3. Helyezze a szegecsanyát a rögzítőfuratba.

4. Állítsa be a megfelelő nyomatékot.

5. Fogja meg határozottan a kezével a szegecselő tartozékot, vegyen stabil pozíciót, és a tokmány jobbra forgatásakor a két rész össze lesz kapcsolva.

6. Változtassa meg a tokmány forgásirányát balra, engedje el a szegecselő tartozékot, hogy foroghasson, és a fúró elindításával csavarja le a szegecselő tuskét a szegecselő anyáról.

FIGYELMESZTETÉS! A szegecsanyák (anyák szegecsek) szegecselő tartozékával történő munkavégzés megfelelő ellenőrzést és megfelelő erő alkalmazását igényli. Elsősorban a megfelelő nyomaték kiválasztásáról és használatáról van szó. Ha a fúró rendelkezik nyomatékhatár beállítással, használja azt. Ugyanilyen fontos szempont a munkavégzés során a megfelelő fordulatszám alkalmazása is. Ez vonatkozik az anyaszegecs meghúzásakor az első és különösen az utolsó fázisra. Itt erősen javasoljuk, hogy a fordulatszámot 10-30 min-1 tartományra csökkentsék, hogy ne legyen túlzottan meghúzva az anyaszegecs, vagy ne sérüljenek meg a szegecsfeltét legnehezebben terhelt részei (a legnagyobb méretű szegecsek használatakor M6-M8), vagy a szegecsek sérülése vagy tönkremenetele (különösen a legkisebb M3-M4 méretű).

KARBANTARTÁS

- Tisztítás és karbantartás előtt távolítsa el a szegecsfeltétet a fűrőről. A szegecselő tartozékot gyárilag kenve szállítjuk. Évente egyszer vagy szükség esetén gyakrabban szerelje le és kenje meg a hosszabbítót.
- Soha ne használjon tisztítószerket vagy oldószereket, például benzint, alkoholt, ammóniát stb. a szegecselő tartozék tisztításához! Ezek az oldószerek károsíthatják a termék műanyag részeit.
- Rendszeresen ellenőrizze készülékét, és ha azt tapasztalja, hogy egyes részei elhasználódtak vagy sérültek, saját biztonsága érdekében cserélje ki azokat. A gép kopott vagy sérült részeit csak hivatalos szervizben lehet cserélni, vagy az eladó gondoskodik a cseréről.
- Győződjön meg arról, hogy eredeti alkatrészeket használ.

KÖRNYEZETVÉDELEM



Az áthúzott szászágóló társzál symból a termékeken vagy a prámő dokumentumban azt jelenti, hogy az azázt elektronikai és elektronikai szabók nem szabad a normál kommunális száfához adni. A utómó ártalmatlanítás, hassinosítás és berzúsztatás az a tözétóm súdátsá az észúbát átveszik azolet, ahol ingyenesen átveszik azolet. Alternatív rössökként egys kálösíkban visszáküldheti martükdeit a helyi kiskereksödönek, ha egyenerätts új körötü vásárol. A martök omötöm ártalmatlanításával az égés észétés nótsórti rössésok prásséséséhesé, és segít pröhékni a észégére és az emberi egézségre és az emberi egésségre és azáltal lehétes negatívágát, a nem özömés úszó.kezelésből. Részletesebb információk a hatáságokról. Az észiles típiós szákok szakszerőtlen ártalmatlanítása a nemzeti szászátsának sámátó bírságót vonhat maga után.



ADAPTOR DE ATAȘAT PIULIȚE-NIT**UTILIZARE**

Adaptorul de nituire, după ce a fost prins în mandrina unui burghiu baterie/electric sau pneumatic, este destinat utilizării ca adaptor pentru fixarea piulițelor-nit de dimensiunile M3, M4, M5, M6, M8 din aluminiu, oțel și oțel inoxidabil.

- **AVERTIZARE!** Este strict interzisă utilizarea sculelor electrice cu orice tip de accesoriu pentru a acționa adaptorul de nituire. Astfel, adaptorul de nituire va fi deteriorat.

Utilizați dispozitivul numai în scopurile prescrise. Orice altă utilizare este considerată un caz de utilizare necorespunzătoare. Utilizatorul/operatorul și nu producătorul va fi responsabil pentru orice daune sau vătămări cauzate de această utilizare greșită. Vă rugăm să rețineți că acest dispozitiv nu este conceput pentru uz comercial sau industrial. Garanția nu va fi valabilă dacă dispozitivul este utilizat în scopuri comerciale, industriale sau similare.

PARAMETRI TEHNICI

	PIULIȚE-NIT POTRIVITE	aluminiu	M3, M4, M5, M6, M8 a M10
		oțel/cupru	
		oțel inoxidabil	
	DIMENSIUNI		
	GREUTATE	0,43 kg	

PARAMETRI RECOMANDAȚI PENTRU BURGHIU:**BURGHIU FĂRĂ FIR**

- *cuplu reglabil*





LA RELANTI	< 240 min ⁻¹	
TIJĂ HEXAGONALĂ	1/4"	
VOLTAJ	min 12 V	piulițe-nit din aluminiu
		piulițe-nit M5
		10 - 24 piulițe-nit din oțel
	min 14,4 V	piulițe-nit din oțel M6, M8 1,4" a 5/16"
		Piulițe-nit din oțel inoxidabil M5
	min 18 V	10 - 24 piulițe-nit din oțel
M10 a 3,8" piulițe-nit		
Toate celelalte dimensiuni de piulițe-nit din oțel inoxidabil		

BURGHIE ELECTRICE ȘI PNEUMATICE

- cuplu reglabil

LA RELANTI	< 250 min ⁻¹	
TIJĂ HEXAGONALĂ	1/4"	
CUPLU MAXIM	> 21,5 Nm	Piulițe din aluminiu și piulițe din oțel inoxidabil de dimensiuni mici
	> 45 Nm	piulițe din oțel inoxidabil

NOTA EXPLICATIVĂ A SIMBOLURILOR

	Citiți instrucțiunile de utilizare.
	Nu aruncați la gunoiul menajer obișnuit. În schimb, contactați centrele de reciclare într-un mod ecologic. Vă rugăm să aveți grijă să protejați mediul înconjurător.
	Produsul este conform cu directivele europene aplicabile și a fost efectuată metoda de evaluare a conformității pentru aceste directive.
	Purtați ochelari de protecție pentru lucru.
	Purtați mănuși de protecție.

INSTRUCȚIUNI DE SIGURANȚĂ

- Înainte de utilizare, citiți întregul manual de utilizare și păstrați-l atașat de produs, astfel încât operatorul să se poată familiariza cu acesta. Dacă împrumutați sau vindeți produsul cuiva, atașați acest manual de utilizare. Evitați deteriorarea acestui manual. Producătorul nu este responsabil pentru daune sau vătămări cauzate de utilizarea dispozitivului, care este contrară acestui manual. Înainte de a utiliza dispozitivul, familiarizați-vă cu toate comenzile și componentele acestuia. Înainte de utilizare, verificați fixarea tuturor pieselor și asigurați-vă că nicio parte a dispozitivului nu este deplasată, deteriorată sau instalată incorect. Nu utilizați dispozitivul cu piese deteriorate sau lipsă și solicitați-l reparat sau înlocuit la un centru de service autorizat.
- Purtați echipament de protecție adecvat, inclusiv ochelari de protecție și mănuși de lucru.
- Utilizați adaptorul de nituire numai la burghie care îndeplinesc cerințele specificate în secțiunea „Parametri tehnici”.
- Opriți burghiul înainte de a monta sau demonta adaptorul de nituire.
- Lucrați într-un loc de muncă bine luminat.
- Luați o poziție de lucru fermă și stabilă.
- Țineți mâinile și toate părțile corpului la o distanță suficientă și într-un loc sigur față de locul de muncă.
- Asigurați-vă că părțile largi ale îmbrăcăminteii, lanțurile, părul lung, mănușile etc. nu se apropie de locul de muncă, deoarece acestea pot fi prinse de nituri.
- Nu utilizați adaptorul de nituire pentru a fixa liniile electrice, deoarece izolația firelor poate fi deteriorată și se poate aplica o tensiune care pune viața în pericol pe părțile metalice ale uneltei, ceea ce poate duce la un șoc electric pentru operator.

REGLAREA BURGHIULUI

- Setati întotdeauna burghiul în treapta cea mai joasă, deoarece cuplul este mai mare la viteze mai mici. În caz contrar, cuplul mașinii de găurit ar putea să nu fie suficient.
- Dacă burghiul are opțiunea de a seta modul de lucru de strângere și cuplul de strângere nu va fi suficient chiar și atunci când se stabilește cel mai mare cuplu de strângere posibil, setați modul de lucru de găurire. Dacă cuplul de strângere nu este suficient chiar și la setarea modului de lucru de găurire, este necesar să alegeți un burghiu cu un cuplu mai mare

1. CERINȚE PENTRU VALOAREA MIN. A CUPLULUI

DIMENSIUNE NIT	M3	M4	M5	M6	M8
MATERIAL					
ALUMINIU	1,44 Nm	2,7 Nm	6,3 Nm	9,9 Nm	10,8 Nm
OȚEL/CUPRU	3,24 Nm	7,2 Nm	9 Nm	15,3 Nm	14,4 Nm
OȚEL INOXIDABIL	7,2 Nm	9,9 Nm	10,8 Nm	17,1 Nm	16,2 Nm

* În cazul în care cuplul de reglare indicat în tabel nu este suficient pentru dimensiunea nitului, utilizați o unealtă cu un cuplu de reglare mai mare, deoarece este posibil ca valorile de cuplu indicate pe unealtă să nu fie exacte.

UTILIZAREA ADAPTORULUI DE NITUIRE

- **ASAMBLARE!** Purtați echipament de protecție adecvat, inclusiv ochelari de protecție și mănuși de lucru.

1. Înșurubați mandrina de nituire cu capacul de capăt în adaptorul de nituire. Dimensiunea mandrinei de nituire trebuie selectată în funcție de dimensiunea piuliței-nit. Lungimea și diametrul piuliței-nit trebuie alese în funcție de diametrul și adâncimea orificiului preforat în materialul care urmează să fie îmbinat, în caz contrar materialul care urmează să fie îmbinat nu va fi îmbinat și fixat corespunzător. Strângeți mandrina de nituire și apoi capătul de nituire cu ajutorul cheii furnizate.

- **IMPORTANT:** Asigurați-vă că filetul de pe mandrina de nituire este curat și că piulița-nit se potrivește complet în filel. Se recomandă să curățați și să lubrifiați filetele de pe mandrina de nituire înainte și după utilizare.

2. Introduceți axul hexagonal al adaptorului de nituire suficient de adânc în mandrina burghiului și fixați-l ferm.

NITUIRE:

- **IMPORTANT:** Înainte de a utiliza adaptorul pe piesa de prelucrat dorită, este recomandabil să îl testați mai întâi pe o piesă de probă.

1. Cu o mână, prindeți adaptorul de nituire astfel încât să nu se rotească și rotiți mandrina de găurit spre stânga pentru a permite mandrinei de nituire a adaptorului să alunece în afară, pe care se înșurubează apoi piulița-nit (nit de piuliță).

2. Reglați direcția de rotație a mandrină spre dreapta, nu mai țineți cu mâna adaptorul de nituire pentru a-i permite acestuia să se rotească și, în timp ce țineți în mână piulița de nituire, lăsați filetele mandrinei de nituire să se înșurubeze în piuliță. Piulița de nituire trebuie să fie înșurubată pe mandrina de nituire în această orientare, altfel piulița de nituire nu poate fi îndepărtată.

3. Montați piulița-nit în orificiul de montare.

4. Reglați cuplul de turație corespunzător.

5. Prindeți ferm cu mâna adaptorul de nituire, adoptați o poziție stabilă, iar atunci când rotiți mandrina spre dreapta, cele două piese vor fi conectate.

6. Schimbați direcția de rotație a mandrină spre stânga, slăbiți adaptorul de nituire pentru a-i permite să se rotească și deșurubați mandrina de nituire din piulița-nit prin punerea în mișcare a burghiului.

AVERTIZARE! Lucrul cu adaptorul de nituire pentru piulițe-nit (nituri cu piuliță) necesită un control adecvat și utilizarea unei forțe corespunzătoare. Aceasta este în primul rând o chestiune de selectare și aplicare a unui cuplu adecvat. Dacă burghiul are o setare de limitare a cuplului, folosiți-o. Un aspect la fel de important în timpul lucrului este și utilizarea vitezei corecte. Acest lucru se aplică atât în prima, cât mai ales în ultima etapă, atunci când se strânge nitul cu piuliță. Aici vă recomandăm cu tărie să reduceți viteza la o valoare cuprinsă între 10 și 30 min⁻¹, pentru a nu strânge prea tare nitul cu piuliță sau pentru a nu deteriora componentele cele mai puternic încărcate ale dispozitivului de nituire (atunci când se utilizează cele mai mari dimensiuni de nituri M6-M8) sau pentru a nu deteriora sau distruge mandrinele de nituire (în special cele mai mici dimensiuni de nituri M3-M4).

ÎNTREȚINERE

- Îndepărtați adaptorul de nituire de pe burghiu înainte de curățare și întreținere. Adaptorul de nituire este furnizat lubrifiat din fabrică. O dată pe an, sau mai frecvent dacă este necesar, dezamblați și lubrifiați din nou adaptorul.
- Nu utilizați niciodată agenți de curățare sau solvenți precum benzina, alcoolul, amoniacul etc. pentru a curăța dispozitivul de nituire! Acești solvenți pot deteriora părțile din plastic ale produsului.
- Verificați echipamentul în mod regulat și, atunci când constatați că unele piese sunt uzate sau deteriorate, înlocuiți-le ca măsură de precauție pentru siguranța dumneavoastră. Piese uzate sau deteriorate ale mașinii pot fi înlocuite numai de către un centru de service autorizat sau dealerul va aranja înlocuirea acestora.

PROTECȚIA MEDIULUI ÎNCONJURĂTOR



Simbolul cu containerul marcat pe produse sau în documentele însoțitoare înseamnă că produsele electrice și electronice folosite nu trebuie adăugate în deșeurile menajere generale. Pentru eliminarea, recuperarea și reciclarea corespunzătoare, vă rugăm să luați aceste produse la punctele de colectare desemnate unde vor fi preluate gratuit. În mod alternativ, în unele țări, puteți returna produsele dvs. cu amănuntul local atunci când achiziționați un produs nou echivalent. Eliminarea corectă a acestui produs va ajuta la economisirea resurselor naturale valoroase și va ajuta la prevenirea consecințelor negative potențiale asupra mediului și sănătății umane, care ar putea fi cauzate de manipularea necorespunzătoare a deșeurilor. Pentru mai multe detalii, contactați autoritatea locală sau cel mai apropiat punct de colectare. Se pot impune sancțiuni pentru eliminarea incorectă a acestui tip de deșuri în conformitate cu reglementările naționale.

RIVET NUT ADAPTER



INTENDED USE

The rivet nut adapter, when clamped in the chuck of a cordless/electric or pneumatic drill, is intended for use as a riveter for setting rivet nuts of sizes M3, M4, M5, M6, M8 made of aluminum, steel and stainless steel.

- **WARNING!** It is strictly forbidden to use power tools with any type of impact tool to drive the rivet nut adapter.

Use the device only for the prescribed purposes. Any other use is considered a case of misuse. The user/operator and not the manufacturer will be responsible for any damage or injury caused by this misuse. Please note that this device is not designed for commercial or industrial use. The warranty will not be valid if the device is used for commercial, industrial or similar purposes.

TECHNICAL PARAMETERS

	SUITABLE RIVET NUTS	aluminum	M3, M4, M5, M6, M8 a M10
		steel/copper	
		made of stainless steel	
	DIMENSIONS		
	WEIGHT	0.43 kg	

RECOMMENDED DRILL PARAMETERS:

CORDLESS DRILLS





- adjustable torque

NO LOAD SPEED	< 240 min ⁻¹	
CHUCK	1/4"	
VOLTAGE	min 12 V	aluminum rivet nuts
		rivet nuts M5
		10 - 24 steel rivet nuts
	min 14.4 V	steel rivet nuts M6, M8 1.4" a 5/16"
		stainless steel rivet nuts M5
	min 18 V	10 - 24 steel rivet nuts
M10 and 3.8" rivet nuts		
All other sizes of stainless steel rivet nuts		

ELECTRIC AND PNEUMATIC DRILLS*- adjustable torque*

NO LOAD SPEED	$< 250 \text{ min}^{-1}$	
CHUCK	1/4"	
MAX. TORQUE	> 21.5 Nm	Aluminum nuts and small size stainless steel nuts
	> 45 Nm	stainless steel nuts

EXPLANATIONS OF SYMBOLS

	Read the instructions for use.
	Do not dispose of in normal household waste. Instead, turn to recycling centers in an environmentally acceptable way. Please take care to protect the environment.
	The product complies with the applicable European directives and a conformity assessment method of these directives has been carried out.
	Use protective work glasses.
	Wear protective gloves.

SAFETY INSTRUCTIONS

- Before use, read the entire user manual and keep it attached to the product so that the operator can familiarize himself with it. If you lend or sell the product to anyone, attach this user manual to it. Avoid damaging this manual. The manufacturer is not responsible for damages or injuries caused by the use of the device, which is contrary to this manual. Before using the device, familiarize yourself with all its controls and components. Before use, check the fastening of all parts and make sure that no part of the device is out of place, damaged or incorrectly installed. Do not use the device with damaged or missing parts, and have it repaired or replaced at an authorized service center.
- Wear appropriate protective equipment, including goggles and work gloves.
- Use the rivet nut adapter only with drills that meet the requirements specified in the "Technical parameters" section.
- Switch off the drill before attaching or removing the rivet nut adapter.
- Work in a well-lit workplace.
- Take a firm, stable work stance.
- Keep hands and all parts of the body at a sufficient distance and in a safe place from the workplace.
- Make sure that hanging loose parts of clothing, chains, long hair, gloves, etc., do not come near the workplace, as they may be caught by rivets.
- Do not use the rivet nut adapter to fasten electrical lines, as the insulation of the wires may be damaged and life-threatening voltage may be applied to the metal parts of the tool, which may lead to an electric shock to the operator.

DRILL SETUP

- Always set the drill in the lowest speed gear, as lower speeds have higher torque. Otherwise, the drill torque may not be sufficient.
- If the drill has the option of setting the working tightening mode and the tightening torque will not be sufficient even when the highest possible tightening torque is set, set the working drilling mode. If the tightening torque is not sufficient even when the drilling working mode is set, a drill with a higher torque must be selected

1. REQUIREMENTS FOR MIN. TORQUE VALUE

RIVET SIZE	M3	M4	M5	M6	M8
MATERIAL					
ALUMINUM	1.44 Nm	2.7 Nm	6.3 Nm	9.9 Nm	10.8 Nm
STEEL/COPPER	3.24 Nm	7.2 Nm	9 Nm	15.3 Nm	14.4 Nm
STAINLESS STEEL	7.2 Nm	9.9 Nm	10.8 Nm	17.1 Nm	16.2 Nm

** If the torque shown in the table is not sufficient for the size of the rivet nut, use a tool with a higher torque, as the torque values shown on the tool may not be accurate.*

DIRECTIONS OF USE FOR RIVET NUT ADAPTER**ASSEMBLY:**

- **WARNING!** Wear appropriate protective equipment, including goggles and work gloves.

1. Screw the riveting mandrel with the end cap into the rivet nut adapter. The size of the riveting mandrel should be selected depending on the size of the riveted nut rivet. The length and diameter of the nut rivet must be chosen in relation to the diameter and depth of the pre-drilled hole in the material to be joined, otherwise the material to be joined will not be properly joined and fixed. Tighten the riveting mandrel and then the riveting end with the provided wrench.

- **IMPORTANT:** Make sure that the thread on the riveting mandrel is clean and the nut rivet fits completely into the thread. It is recommended to clean and lubricate the threads on the rivet mandrel before and after use.

2. Insert the hexagonal shaft of the rivet nut adapter sufficiently deep into the drill chuck and secure it firmly.

RIVETING:

- **IMPORTANT:** Before using the tool on the intended workpiece, it is advisable to first test it on a test piece.

1. With one hand, grasp the rivet nut adapter so that it does not rotate and turn the drill chuck to the left to eject the riveting mandrel of the attachment, on which the riveted nut (nut rivet) is then screwed.

2. Adjust the direction of rotation of the chuck to the right, do not hold the rivet nut adapter by hand anymore to allow it to rotate and, while holding the riveting nut in your hand, let the threads of the riveting mandrel screw into the nut. The rivet nut must be screwed onto the riveting mandrel in the orientation; otherwise, the rivet nut cannot be removed.

3. Fit the rivet nut into the mounting hole.

4. Adjust the appropriate torque.

5. Grasp the rivet nut adapter firmly with your hand, take a stable stance, and when turning the chuck to the right, the two parts will be connected.

6. Change the direction of rotation of the chuck to the left, loosen the rivet nut adapter to allow it to rotate and unscrew the riveting mandrel from the rivet nut by setting the drill in motion.

WARNING! Working with the rivet nut adapter for rivet nuts requires proper control and the use of adequate force. This is primarily a matter of selecting and applying adequate torque. If the drill has a torque limit setting, use it. An equally important aspect when working is also the use of the correct speed. This applies both in the first and especially in the last stage when tightening the nut rivet. Here we strongly recommend that you reduce the speed to between 10 and 30 min⁻¹, so as not to over-tighten the nut rivet or damage the most heavily loaded components of the rivet nut adapter (when using the largest rivet sizes M6-M8) or damage or destroy the riveting mandrels (especially the smallest rivet sizes M3-M4).

MAINTENANCE

- Remove the rivet nut adapter from the drill before cleaning and maintenance. The rivet nut adapter is delivered lubricated from the factory. Once a year, or more frequently if necessary, disassemble and relubricate the adapter.

- Never use cleaning agents or solvents such as gasoline, alcohol, ammonia, etc. to clean the rivet nut adapter!

EN English

These solvents can damage the plastic parts of the product.

- Check your equipment regularly and when you find that some parts are worn or damaged, replace them as a precautionary measure for your own safety. Worn or damaged parts of the machine may only be replaced by an authorized service centre or the dealer will arrange for their replacement.

-Ensure that original spare parts are used.

PROTECTION OF THE ENVIRONMENT



The symbol of a crossed-out waste bin on products or in accompanying documents indicates that used electrical and electronic products must not be disposed of in regular household waste. For proper disposal, refurbishment and recycling, please take these products to the designated collection points where they will be accepted free of charge. Alternatively, in some countries, you can return your products to your local retailer when buying an equivalent new product. By disposing of this product correctly, you will help conserve valuable natural resources and help prevent potential negative impacts on the environment

and human health that could result from improper waste disposal. Contact your local authority or nearest collection point for further details. Penalties may be imposed for incorrect disposal of this type of waste in accordance with national regulations.

STREND PRO®

P R E M I U M

ZÁRUČNÝ LIST / ZÁRUČNÍ LIST / JÓTÁLLÁSI JEGY / LISTA DE GARANȚIE / WARRANTY LETTER

Sériové číslo: Sériové číslo: Sorozatszám: Nr. serie: Serial number:	Dátum predaja: Datum prodeje: Eladás dátuma: Data vânzării: Date of sale:	Podpis a pečiatka predajcu: Razitko a podpis prodajce: Az eladó aláírása és bélyegzője: Ștampila vânzătorului: Seller's stamp and signature:

PODMIENKY ZÁRUKY / ZÁRUČNÍ PODMÍNKY / A JÓTÁLLÁS FELTÉTELEI / CONDIȚIILE DE GARANȚIE / WARRANTY TERMS

SK: Na tento výrobok sa poskytuje záruka po dobu 24 mesiacov odo dňa predaja, respektíve odo dňa vyskladnenia. V dobe záruky vám záručný servis vykoná opravy všetkých závad vzniknutých následkom výrobnnej chyby bezplatne. Pri uplatnení požiadavky na záručnú opravu musí byť spolu s prístrojom predložený úplne a čitateľne vyplnený záručný list. Pri odosielaní prístroja do opravy, dopravné náklady hradí zákazník. Originálny obal od výrobku starostlivo uschovajte.

Záruka sa nevzťahuje na

- prístroj poškodený počas dopravy a nesprávneho skladovania
- poruchy spôsobené nesprávnou obsluhou alebo údržbou
- poruchy spôsobené vplyvom opotrebenia výrobku a materiálu
- poruchy spôsobené používaním prístroja na iný účel než na aký je určený
- prístroj, do ktorého bol vykonaný neodborný zásah alebo úprava
- nekompletnosť výrobku, ktorú bolo možné zistiť už pri predaji

CZ: Na tento výrobek se poskytuje záruka po dobu 24 měsíců ode dne prodeje, respektive ode dne vyskladnění. V době záruky vám záruční servis provede opravy všech závad vzniklých následkem výrobní chyby bezplatně. Při uplatnění požadavku na záruční opravu musí být spolu s přístrojem předložen úplně a čitelně vyplněný záruční list. Při odesílání přístroje do opravy, dopravní náklady hradí zákazník. Originální obal od výrobku pečlivě uschovejte.

Záruka se nevztahuje na:

- přístroj poškozen během dopravy a nesprávného skladování
- poruchy způsobené nesprávnou obsluhou nebo údržbou
- poruchy způsobené vlivem opotřebení výrobku a materiálu
- poruchy způsobené používáním přístroje na jiný účel, než na jaký je určen
- přístroj, do kterého byl proveden neodborný zásah nebo úprava
- nekompletnost výrobku, kterou bylo možné zjistit již při prodeji

HU: Erre a termékre az eladás, illetve a kiraktározás dátumától számított 24 hónap jótállás érvényes. A jótállás időtartamán belül a garanciaszerviz Önnek ingyen biztosítja a gyártási hibából származó minden termékhiba javítását. A jótállás érvényesítéséhez a terméken kívül az olvashatóan és teljes körűen kitöltött jótállási jegy leadása is szükséges. A termék küldése esetén a szállítási költségek a vásárlót terhelik. A termék eredeti csomagolását gondosan őrizze meg.

A jótállás nem érvényes:

- ha a készülék a nem megfelelő szállítás vagy tárolás következtében hibásodott
- a helytelen használat vagy karbantartás következtében keletkező hibákra
- a termék vagy az anyag elhasználódása következtében keletkező hibákra
- a készülék nem rendeltetésszerű használata következtében keletkező hibákra
- a készülékre, amelyen nem szakszerű beavatkozást vagy módosítást hajtottak végre
- a termék hiányos voltára, amely az eladás során is már észrevehető volt

RO: Garanția pentru acest produs este 24 luni de la data vânzării, respectiv de la data scoaterii din depozit. În timpul garanției service-ul de garanție va efectua toate reparațiile de defecțiuni apărute ca urmare a greșelilor de producție, în mod gratuit. La revendicarea reparației de garanție solicitate, pe lângă produsul prezentat trebuie depusă și lista de garanție completată corect și citibil. La trimiterea aparatului la reparații, cheltuielile de transport suportă clientul. Păstrați ambalajul original al produsului cu atenție.

Garanția nu se referă la:

- aparatul defectat în timpul transportului și prin depozitare necorespunzătoare
- defecțiunile pricinuite de manipularea sau întreținerea necorespunzătoare
- defecțiunile pricinuite de uzura produsului sau materialului
- defecțiunile pricinuite de folosirea aparatului în alt scop, decât pentru care este destinat
- aparatul în care s-a intervenit sau s-a efectuat reglarea în mod necalificat
- produsul fabricat incomplet, greșeala care putea fi constatată deja la vânzare

EN: This product is guaranteed for 24 months from date of sale or removal from storage. All manufacturing defects found during the warranty period will be repaired at no charge. To submit a request for warranty repairs, fill out the warranty card legibly and completely and attach it to the device. Customers pay the cost of transport when sending a device for repairs. Keep the product's original packaging in a safe place.

The warranty does not cover:

- Damage caused to the device during transit or from improper storage
- Malfunctions caused by incorrect operation or maintenance
- Malfunctions caused by product and material wear
- Malfunctions caused by using the device for purposes other than those intended
- Damage caused by tampering or modifications
- Any incomplete work not discovered on the product when it was sold

SERVISNÉ ZÁZNAMY / SERVISNÍ ZÁZNAMY / JAVÍTÁSI BEJEGYZÉSEK / NOTIFICAREA SERVICE / SERVICE RECORDS

Splnomocnený zástupca výrobcu / Zplnomocnený zástupce výrobcu / A gyártó felhatalmazott képviselője /
Reprezentantul împuternicit al producătorului / Represented by :
Slovakia Trend Export-Import s.r.o., Michalovská 87/1414, 073 01 Sobrance
Fax: (056) 652-2329 Tel: 0915 392 687 E-mail: servis@slovakia-trend.sk