

- SK** Akumulátorové nožnice na plech
- CZ** Akumulátorové nůžky na plech
- HU** Akkumulátoros lemezvágó olló
- RO** Foarfece de tăiat tablă
- EN** Sheet metal shears
- DE** Blechscherer
- PL** Nożycami do blachy

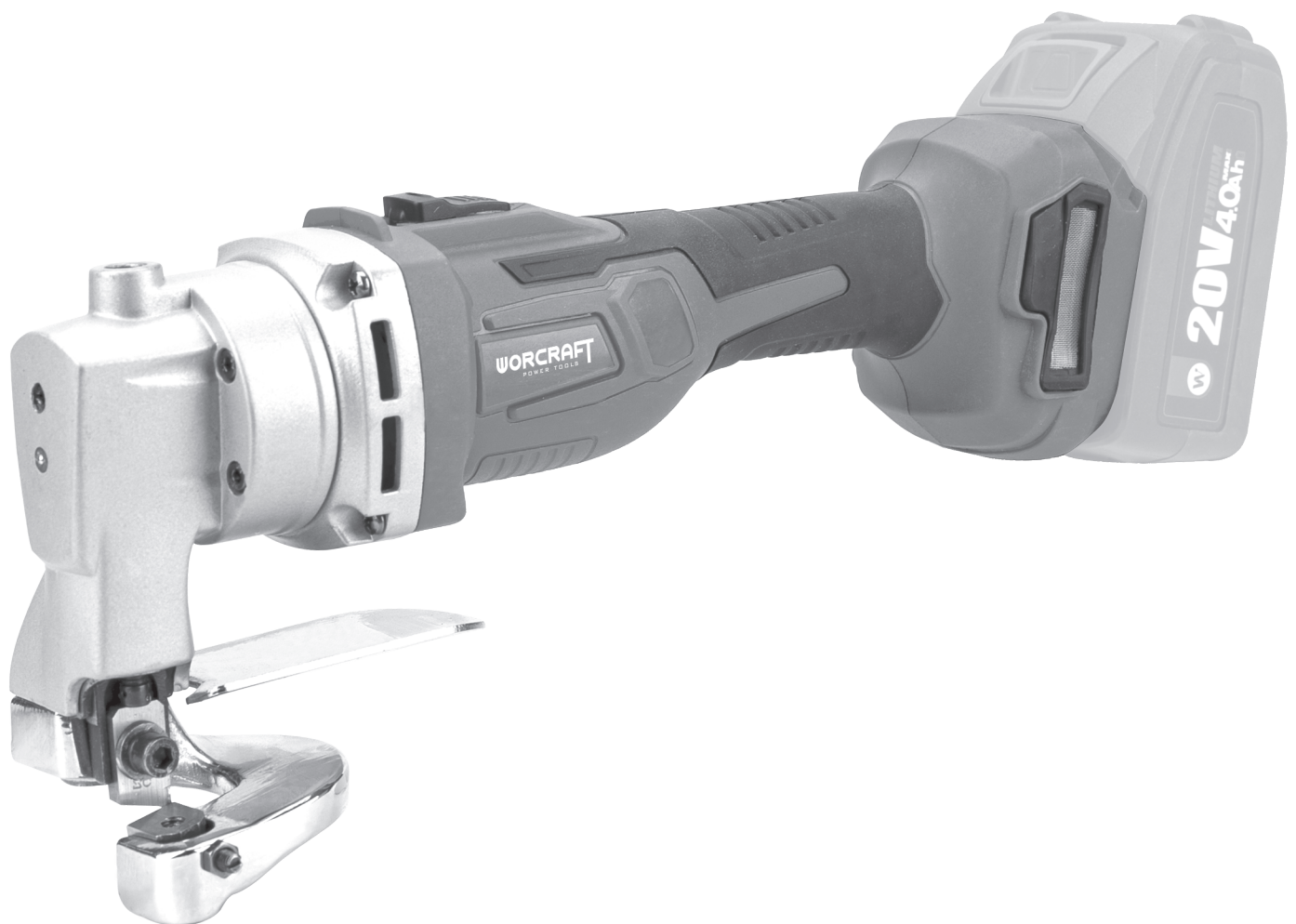

CHMS-S20LiB

Preklad originálneho návodu na použitie
Překlad originálním návodu k použití
Az eredeti használati útmutató fordítása
Traducerea manualului de utilizare original
Instruction manual
Übersetzung der Original-Gebrauchsanweisung
Tłumaczenie oryginalnej instrukcji użytkowania



1

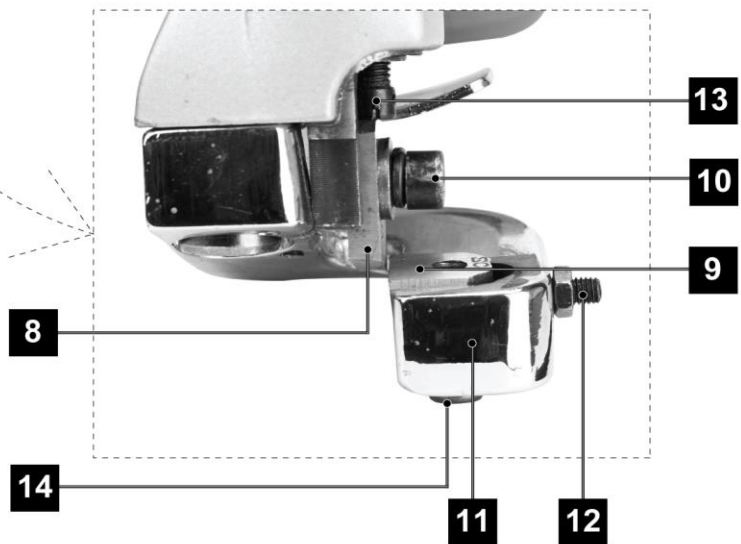
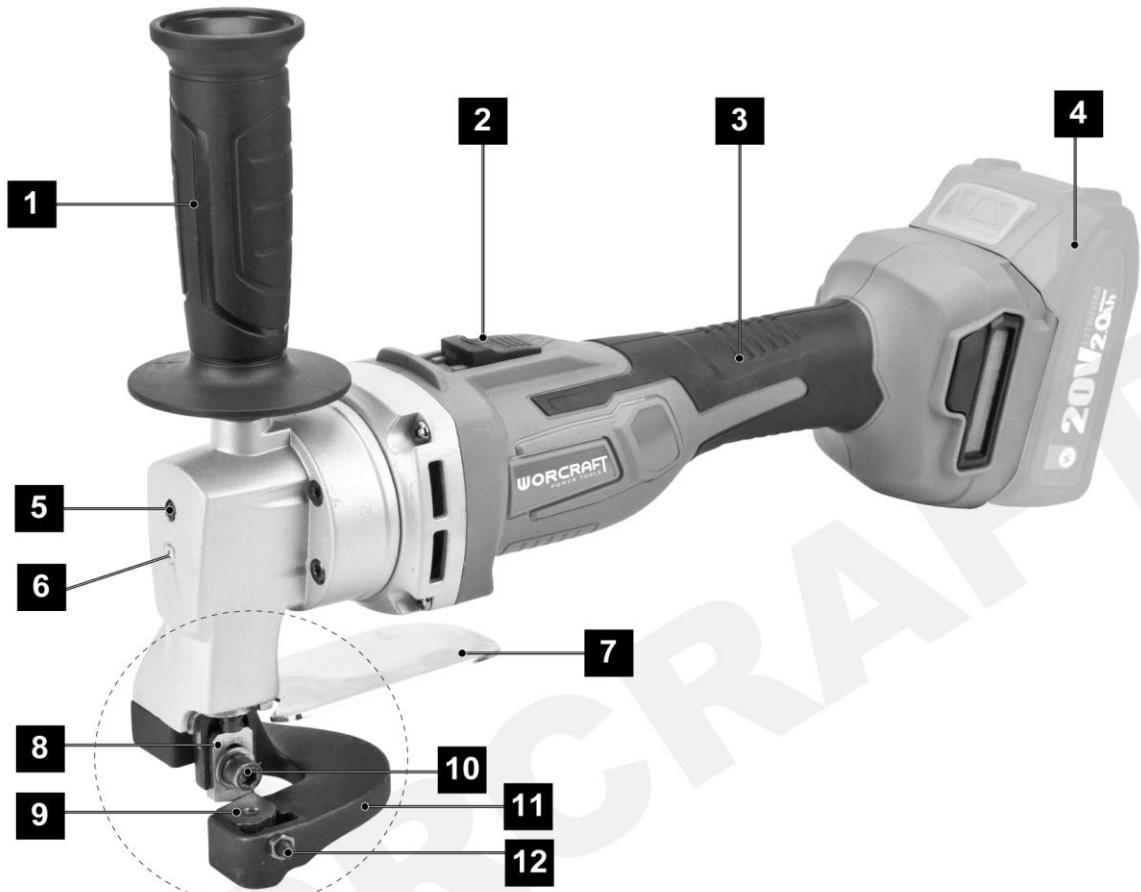
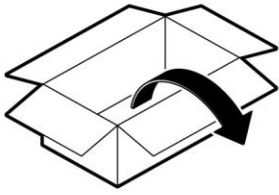

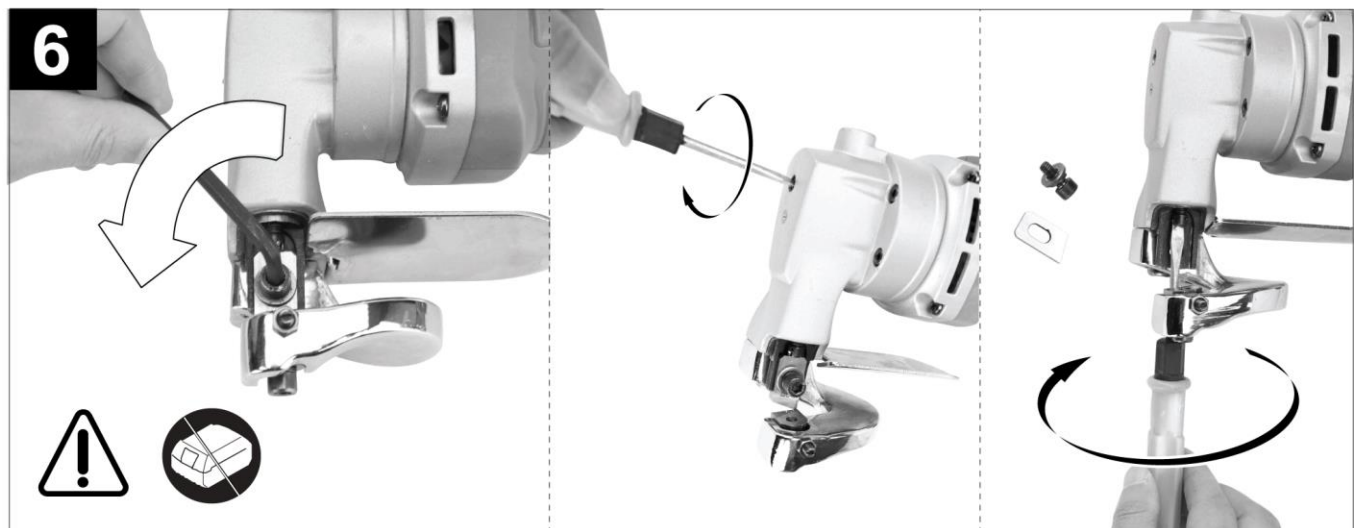
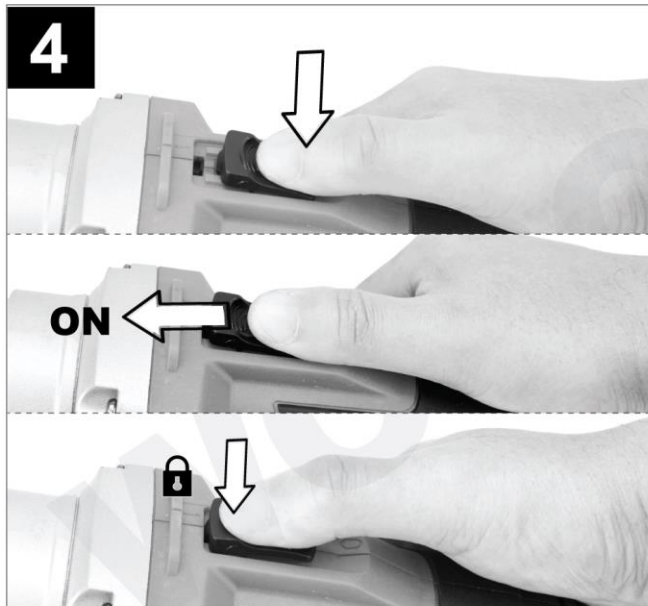
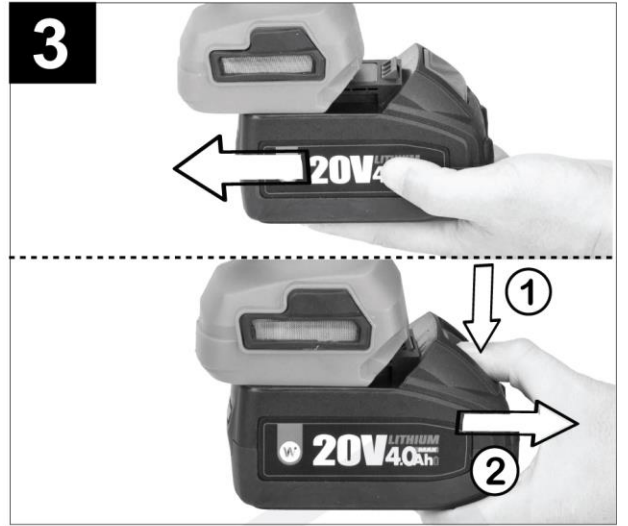

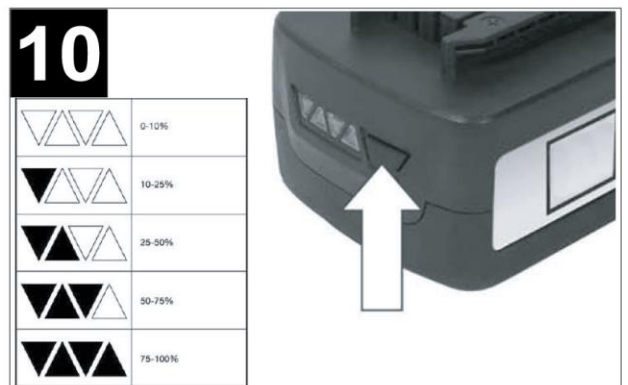
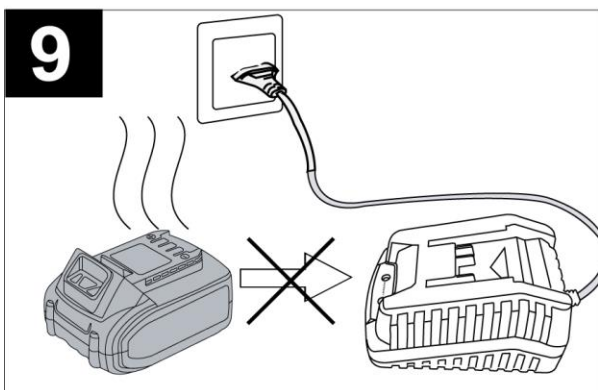
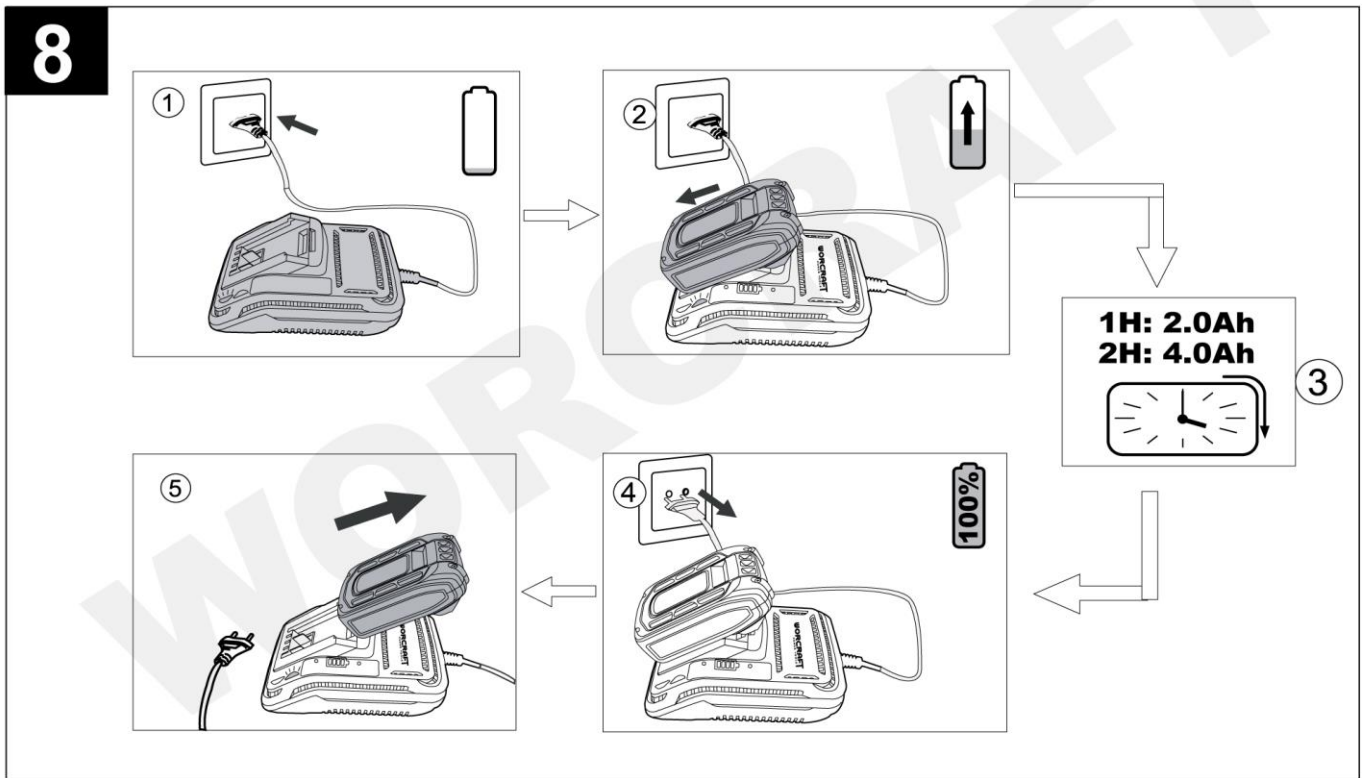

AKUMULÁTOROVÉ NOŽNICE NA PLECH

POUŽITIE

- Akumulátorové nožnice na plech sú určené na rovné a zakrivené rezanie plechov bez deformovania materiálu.

Zariadenie používajte iba na predpísané účely. Akékoľvek iné použitie je považované ako prípad nesprávneho použitia. Používateľ/obsluha a nie výrobca bude zodpovedný za akékoľvek poškodenie, alebo zranenia spôsobené týmto nesprávnym používaním. Pamätajte si, že toto zariadenie nebolo navrhnuté pre komerčné alebo priemyselné používanie. Záruka nebude platná pokiaľ bude zariadenie používané na komerčné, priemyselné alebo podobné účely.





TECHNICKÉ PARAMETRE









	NAPATIE	20 V	
	KAPACITA	4 Ah	
	OTÁČKY BEZ ZAŤAŽE	2 600 min ⁻¹	
KAPACITA REZANIA/HRÚBK A MATERIÁLU MAX V	Hliníku	3,2 mm (200 N/mm ²)	2,5 mm (400 N/mm ²)
		Oceli	2,0 mm (600 N/mm ²)
		1,0 mm (800 N/mm ²)	
	ŠÍRKA VYREZANEJ STOPY	50 mm	
	HLADINA AKUSTICKÉHO VÝKONU (L _{WA})	89 dB(A) Odchýlka (K) = 3 dB(A)	
	HLADINA AKUSTICKÉHO TLAKU (L _{PA})	81 dB(A) Odchýlka (K) = 3 dB(A)	
	VIBRÁCIE	3,41 m/s ² (K) = 1,5 m/s ²	
	HMOTNOSŤ	1,9 kg	

ČASTI VÝROBKU

1	Prídavná rukoväť	8	Pohyblivá čepeľ
2	Prevádzkový spínač	9	Pevná čepeľ
3	Rukoväť	10	Aretačná skrutka pohyblivej čepele
4	Akumulátor (nie je súčasťou balenia)	11	Držiak čepele
5	Skrutka na skúšku zdvihu	12	Aretačná skrutka nastavenia vzdialenosti čepele
6	Otvor pre doplnenie maziva	13	Aretačná skrutka nastavenia polohy pohyblivej čepele
7	Chránič ruky	14	Aretačná skrutka pevnej čepele

VYSVETLIVKY SYMBOLOV

	Všeobecné upozornenie na nebezpečenstvo.
	Prečítajte si návod na použitie.
	Nevyhadzujte do bežného domového odpadu. Namiesto toho, ekologicky prijateľnou cestou sa obráťte na recyklačne strediska. Prosím venujte starostlivosť ochrane životného prostredia.
	Výrobok je v súlade s platnými európskymi smernicami a bola vykonaná metóda hodnotenia zhody týchto smerníc.
	Používajte ochranné pracovné okuliare.

	Noste ochranné rukavice.
	UPOZORNENIE! Pred začatím akejkoľvek kontroly alebo údržby, zariadenie vypnite a vytiahnite z neho akumulátor, aby ste zabránili jeho nechcenému spusteniu a následnému možnému poraneniu.
	Trieda ochrany III.
	Nepracujte v daždi, ani nenechávajte zariadenie vonku ak prší.
	Noste ochrannú dýchaciu masku.
	Noste chránič sluchu.
	Za tento obal bol uhradený finančný príspevok na spätný odber a jeho ďalšie spracovanie recykláciou.
	Obalové materiály sú recyklovateľné. Obalové materiály láskavo nevyhadzujte do komunálneho odpadu, ale odovzdajte ich do zberne druhotných surovín.

VŠEOBECNÉ BEZPEČNOSTNÉ POKYNY PRE ELEKTRICKÉ NÁRADIE

Prečítajte si bezpečnostné upozornenia, inštrukcie, vyobrazenia a technické údaje poskytované s týmto elektrickým náradím. Porušenie dodržiavania všetkých inštrukcií uvedených ďalej v texte môže mať za následok úraz elektrickým prúdom, požiar a/alebo ťažké ublíženie na zdraví.

1) BEZPEČNOSŤ PRACOVNÉHO PROSTREDIA

- Pracovisko je potrebné udržiavať v čistote a dobre osvetlené. Neporiadok a tmavé priestory bývajú príčinou nehôd.
- Nepoužívajte elektrické náradie v prostredí, kde hrozí nebezpečenstvo výbuchu, kde sa vyskytujú horľavé kvapaliny, plyny alebo prach. V elektrickom náradí vznikajú iskry, ktoré môžu zapáliť prach alebo výpary.
- Pri používaní elektrického náradia zabráňte v prístupe deťom a ďalším osobám. Ak budete rušení, môžete stratiť kontrolu nad vykonávanou činnosťou.

2) ELEKTRICKÁ BEZPEČNOSŤ

- Vidlica napájacieho kábla elektrického náradia musí zodpovedať sieťovej zásuvke. Nikdy akýmkoľvek spôsobom neupravujte el. prívodný kábel. Náradie, ktoré má na vidlici prívodnej šnúry ochranný kolík, nikdy nepripájajte rozdvojkami alebo inými adaptérmí. Nepoškodené vidlice a zodpovedajúce zásuvky znížia nebezpečenstvo úrazu elektrickým prúdom. Poškodené alebo zamotané prívodné káble zvyšujú nebezpečenstvo úrazu elektrickým prúdom. Ak sa sieťová šnúra poškodí, musí sa nahradiť osobitou sieťovou šnúrou, ktorú možno dostať u výrobcu alebo jeho obchodného zástupcu.
- Obsluha sa nesmie telom dotýkať uzemnených predmetov, ako je napr. potrubie, teleso ústredného vykurovania, sporáky a chladničky. Nebezpečenstvo úrazu elektrickým prúdom je väčšie, ak je vaše telo spojené so zemou.
- Nevystavujte elektrické náradie dažďu, vlhku alebo vode. Elektrického náradia sa nikdy nedotýkajte mokrými rukami. Elektrické náradie nikdy neumývajte pod tečúcou vodou ani ho neponárajte do vody.
- Kábel sa nesmie nadmerne zaťažovať. Kábel nikdy nepoužívajte na prenášanie, ťahanie alebo vyťahovanie vidlice elektrického náradia. Kábel nesmie byť vystavený pôsobeniu tepla, oleja, ostrých hrán alebo pohyblivých dielov. Poškodené alebo zapletené káble zvyšujú riziko úrazu elektrickým prúdom.
- Nikdy nepracujte s náradím, ktoré má poškodený el. kábel príp. vidlicu, alebo spadlo na zem a je akýmkoľvek spôsobom poškodené.
- Pri používaní elektrického náradia vo vonkajšom prostredí používajte predlžovací kábel vhodný na vonkajšie použitie. Používanie šnúry vhodnej na vonkajšie použitie znižuje riziko úrazu elektrickým prúdom
- Ak používate elektrické náradie vo vlhkých priestoroch, používajte napájanie chránené prúdovým chráničom (RCD). Používanie RCD obmedzuje nebezpečenstvo úrazu elektrickým prúdom. Pojem „prúdový

chránič (RCD)“ môže byť nahradený pojmom „hlavný istič obvodu (GFCI)“ alebo „istič unikajúceho prúdu (ELCB)“.

- Držte el. ručné náradie výlučne za izolované plochy určené na uchopenie, pretože pri prevádzke môže dôjsť ku kontaktu rezacieho či vŕtacieho príslušenstva so skrytým vodičom alebo vlastnou šnúrou.

3) BEZPEČNOSŤ OSÔB

- Pri používaní elektrického náradia buďte pozorní a ostražití, venujte maximálnu pozornosť činnosti, ktorú práve prevádzate. Sústreďte sa na prácu. Nepracujte s elektrickým náradím ak ste unavení, alebo ste pod vplyvom drog, alkoholu alebo liekov. Aj chvíľková nepozornosť pri používaní elektrického náradia môže viesť k vážnemu poraneniu osôb. Pri práci s el. náradím nejedzte, nepite a nefajčite.

- Používajte ochranné pomôcky. Vždy používajte ochranu očí. Používajte ochranné prostriedky odpovedajúce druhu práce, ktorú prevádzate. Ochranné pomôcky ako napr. respirátor, bezpečnostná obuv s protišmykovou úpravou, pokrývka hlavy alebo ochrana sluchu, používané v súlade s podmienkami práce, znižujú riziko poranenia osôb.

- Vyvarujte sa neúmyselnému zapnutiu el. náradia. Neprenášajte el. náradie, ktoré je pripojené k elektrickej sieti, s prstom na vypínači alebo na spúšti. Pred pripojením k elektrickému napätiu sa uistite, či vypínač alebo spúšť sú v polohe „vypnuté“. Prenášanie el. náradia s prstom na vypínači alebo pripájanie vidlice el. náradia do zásuvky zo zapnutým vypínačom môže byť príčinou vážnych úrazov.

- Pred zapnutím el. náradia odstráňte všetky nastavovacie kľúče a nástroje. Nastavovací kľúč alebo nástroj, ktorý zostane pripevnený k otáčajúcej sa časti elektrického náradia môže byť príčinou poranenia osôb.

- Vždy udržiajte stabilný postoj a rovnováhu. Pracujte len tam, kam bezpečne dosiahnete. Nikdy nepreceňujte vlastnú silu. Nepoužívajte elektrické náradie, ak ste unavení.

- Obliekajte sa vhodným spôsobom. Používajte pracovné oblečenie. Nenoste voľné oblečenie ani šperky. Dbajte na to, aby sa vaše vlasy, oblečenie, rukavice alebo iná časť Vášho tela nedostala do prílišnej blízkosti rotujúcich alebo rozpálených častí el. náradia.

- Pripojte el. náradie k odsávaniu prachu. Ak má el. náradie možnosť pripojenia zariadenia na zachytávanie alebo odsávanie prachu, uistite sa, že došlo k jeho riadnemu pripojeniu a používaniu. Použitie takýchto zariadení môže obmedziť nebezpečenstvo vznikajúce prachom.

- Pevne upevnite obrobok. Použite stolársku svorku alebo zverák pre upevnenie obrobku, ktorý budete obrábať.

- Nepoužívajte akékoľvek náradie ak ste pod vplyvom alkoholu, drog, liekov alebo iných omamných či návykových látok. j) Toto zariadenie nie je určené na použitie osobami (vrátane detí) so zníženými fyzickými, zmyslovými alebo mentálnymi schopnosťami alebo s nedostatkom skúseností a znalostí, pokiaľ nie sú pod dozorom alebo nedostali pokyny ohľadom použitia zariadenia od osoby zodpovednej za ich bezpečnosť. Deti musia byť pod dozorom, aby ste sa uistili, že sa nehrajú so zariadením.

4) POUŽÍVANIE A ÚDRŽBA ELEKTRICKÉHO NÁRADIA

- El. náradie vždy odpojte od el. siete v prípade akéhokoľvek problému pri práci, pred každým čistením alebo údržbou, pri každom presune a pri ukončení činnosti! Nikdy nepracujte s el. náradím, ak je akýmkoľvek spôsobom poškodené.

- Ak začne náradie vydávať abnormálny zvuk alebo zápach, okamžite ukončite prácu.

- Elektrické náradie nepreťažujte. Elektrické náradie bude pracovať lepšie a bezpečnejšie, ak s ním budete pracovať v otáčkach, pre ktoré bolo navrhnuté. Používajte správne náradie, ktoré je určené pre danú činnosť. Vhodné náradie bude dobre a bezpečne vykonávať prácu, pre ktorú bolo vyrobené.

- Nepoužívajte elektrické náradie, ktoré nemožno bezpečne zapnúť a vypnúť ovládacím vypínačom. Používanie takého náradia je nebezpečné. Poškodený vypínač musí byť opravený certifikovaným servisom.

- Odpojte náradie od elektrickej siete predtým, než začnete prevádzať jeho nastavenie, výmenu príslušenstva alebo údržbu. Toto opatrenie obmedzí nebezpečenstvo náhodného spustenia.

- Nepoužívané elektrické náradie uschovajte tak, aby bolo mimo dosahu detí a nepovolaných osôb. Elektrické náradie v rukách neskúsených užívateľov môže byť nebezpečné. Elektrické náradie skladujte na suchom a bezpečnom mieste.

- Starostlivo udržiajte elektrické náradie v dobrom stave. Pravidelne kontrolujte nastavenie pohybujúcich sa

častí a ich pohyblivosť. Kontrolujte či nedošlo k poškodeniu ochranných krytov alebo iných častí, ktoré môžu ohroziť bezpečnú funkciu elektrického náradia. Ak je náradie poškodené, pred ďalším použitím zaistíte jeho opravu. Mnoho úrazov je spôsobené nesprávnou údržbou elektrického náradia.

- Rezacie nástroje udržiavajte ostré a čisté. Správne udržiavané a naostrené nástroje uľahčujú prácu, obmedzujú nebezpečenstvo úrazu a práca s nimi sa lepšie kontroluje. Použitie iného príslušenstva než toho, ktoré je uvedené v návode na obsluhu alebo doporučené dovozcom môže spôsobiť poškodenie náradia a byť príčinou úrazu.

- Elektrické náradie, príslušenstvo, pracovné nástroje atď. používajte v súlade s týmito pokynmi a takým spôsobom, ktorý je predpísaný pre konkrétne elektrické náradie a to s ohľadom na dané podmienky práce a druh prevádzanej práce. Používanie náradia na iné účely, než pre aké je určené, môže viesť k nebezpečným situáciám.

5) POUŽÍVANIE AKUMULÁTOROVÉHO NÁRADIA

- Pred vložením akumulátora sa uistite, že je vypínač v polohe „0-vypnuté“. Vloženie akumulátora do zapnutého náradia môže byť príčinou nebezpečných situácií.

- K nabíjaniu akumulátora používajte len nabíjačky predpísané výrobcom. Použitie nabíjačky pre iný typ akumulátora môže mať za následok jeho poškodenie a vznik požiaru.

- Používajte iba akumulátory určené pre dané náradie. Použitie iných akumulátorov môže byť príčinou úrazu alebo vzniku požiaru.

- Ak nie je akumulátor používaný, uschovávajte ho oddelene od kovových predmetov ako sú svorky, kľúče, skrutky a iné drobné kovové predmety, ktoré by mohli spôsobiť spojenie jedného kontaktu akumulátora s druhým. Vyskratovanie akumulátora môže zapríčiniť úraz, popálenie alebo vznik požiaru.

- S akumulátormi zaobchádzajte šetrne. Pri nešetrnom zaobchádzaní môže z akumulátora uniknúť chemická látka. Vyvarujte sa kontaktu s ňou. Ak predsa dôjde ku kontaktu s touto chemickou látkou, vymyte postihnuté miesto prúdom tečúcej vody. Ak sa chemická látka dostane do očí, vyhľadajte ihneď lekársku pomoc. Chemická látka z akumulátora môže spôsobiť vážne poranenie.

- Akumulátor alebo náradie sa nesmie vystavovať ohňu alebo nadmernej teplote. Vystavenie ohňu alebo teplote vyššej ako 130°C môže spôsobiť výbuch.

- Akumulátor alebo náradie, ktoré sú poškodené alebo prestavané, sa nesmie používať. Poškodené alebo upravené akumulátory sa môžu chovať nepredvídateľne, a môžu tak spôsobiť oheň, výbuch alebo nebezpečenstvo úrazu.

6) SERVIS

- Servis elektrického náradia zverte kvalifikovanému opravárovi. Môžu sa používať iba rovnaké náhradné diely. Zaručíte tak, že bude zachovaná bezpečnosť elektrického náradia.

BEZPEČNOSTNÉ POKYNY PRE AKUMULÁTOROVÉ NOŽNICE NA PLECH

- Akumulátorové nožnice na plech nie sú vhodné na stacionárnu prevádzku. Nesmú sa napríklad upínať do zveráka alebo upevňovať na pracovnom stole.

- Obrobok dobre zaistite.

- Pri práci noste ochranné rukavice. Hrany a úlomky obrobku sú ostré a môžete sa na nich poraniť.

- Vždy dbajte na to, aby ste pri práci mali bezpečný postoj. Náradie pevne držte a ruky držte mimo dosahu rotujúcich častí náradia. Pri použití náradia na vysoko položených pracoviskách sa uistite, že sa pod vami nezdržiavajú žiadne osoby.

- Akumulátorové nožnice na plech nenechajte bežať bez dohľadu.

- Akumulátorové nožnice na plech nekladte na triesky obrobku. V opačnom prípade môže dôjsť k poškodeniu a funkčným poruchám náradia.

- V prípade, že je akumulátor poškodený alebo sa s ním zaobchádzalo neodborne môžu z akumulátora vystupovať škodlivé výpary. Akumulátor môže horieť alebo vybuchnúť. Zabezpečte prívod čerstvého vzduchu a v prípade ťažkostí vyhľadajte lekára. Tieto výpary môžu podráždiť dýchacie cesty.

- Akumulátor v žiadnom prípade neotvárajte. Hrozí nebezpečenstvo skratu.

- Špicatými predmetmi, ako napr. klince alebo skrutkovače alebo pôsobením vonkajšej sily môže dôjsť k

poškodeniu akumulátora. Vo vnútri môže dôjsť ku skratu a akumulátor môže začať horieť, môže z neho unikať dym, môže vybuchnúť alebo sa prehriať.

- Vyvarujte sa dotyku čepeli alebo obrobku bezprostredne po obrábaní, pretože diely sú ešte veľmi horúce a môžu spôsobiť poranenia kože.
- Používajte len príslušenstvo a prídavné zariadenia, ktoré sú uvedené v návode na obsluhu, príp. ktorých upnutie je kompatibilné so zariadením.

MONTÁŽ

- **UPOZORNENIE:** Akumulátorové náradie vždy vypnite a vytriahnite z neho akumulátor pred akýmkoľvek úpravami, opravami či údržbou.

MONTÁŽ PRÍDAVNEJ RUKOVÄTE (OBR. 2)

- Prídavnú rukoväť (1) zaskrutkujte do otvoru pre montáž prídavnej rukoväte.
- Počas prevádzky držte jednu ruku na rukoväti (3) a druhú na prídavnej rukoväť (1).

MONTÁŽ A DEMONTÁŽ AKUMULÁTORA (OBR. 3)

- Akumulátor vložte do zariadenia v smeru zobrazenom na obr. 3.
- Pre vybratia akumulátora stlačte uvoľňovacie tlačidlo a následne akumulátor vyberte zo zariadenia potiahnutím smerom dozadu.

ZAPNUTIE A VYPNUTIE NÁRADIA (OBR. 4)

- **Zapnutie:** Pre zapnutie náradia stlačte zadnú časť prevádzkového spínača a posuňte spínač smerom dopredu. Prevádzkový spínač je v prípade dlhodobej prevádzky možné v danej polohe uzamknúť zatlačením prednej časti prevádzkového spínača smerom nadol.
- **Vypnutie:** Pre vypnutie náradia stlačte zadnú časť prevádzkového spínača a následne spínač uvoľnite.

NASTAVENIE VZDIALENOSTI ČEPELI (OBR. 5)

- Medzi pohyblivou a pevnou čepeľou je medzera v horizontálnom smere, veľkosť ktorej bola vo výrobe prednastavená na 0,3 mm.
 - Na dosiahnutie najlepšieho výsledku rezania je potrebné túto vzdialenosť upraviť. Pre mäkkšie a kujnejšie materiály je nutné vzdialenosť zmenšiť. Pri materiáloch tvrdších a krehkejších je nutné vzdialenosť zväčšiť.
- Poznámka:** Uistite sa, že vzdialenosť medzi čepeľami je minimálne 1/10 hĺbky obrobku.

KONTROLA STAVU AKUMULÁTORA (OBR. 10)

- Stlačte tlačidlo na tele zariadenia pre aktiváciu LED ukazovateľa stavu akumulátora, pre zobrazenie kapacity akumulátora.

POČET SVIETIACÍCH LED NA UKAZOVATELI	ZOSTÁVAJÚCA KAPACITA AKUMULÁTORA
0	< 10%
1	10% až 25%
2	25% až 50%
3	50% až 75%
4	75% až 100%

ÚDRŽBA A SKLADOVANIE

- Pred začatím akejkoľvek kontroly alebo údržby, zariadenie vypnite a vytriahnite akumulátor zo zariadenia.
- Akumulátorové nožnice na plech dôkladne vyčistite po každom použití.
- Dôkladne vyčistite vonkajšok stroja. Ak nečistoty nemožno odstrániť, použite mäkkú handričku navlhčenú v mydlovej vode. Nikdy nepoužívajte čistiace prostriedky alebo rozpúšťadlá ako je benzín, alkohol, čpavok a pod.! Tieto rozpúšťadlá môžu poškodiť plastové časti výrobku.
- Pravidelne kontrolujte svoje zariadenie a keď zistíte, že niektoré súčiastky sú opotrebované alebo poškodené, preventívne ich kvôli vlastnej bezpečnosti vymeňte. Opotrebované či poškodené časti stroja sa môžu vymeniť iba v autorizovanom servise alebo ich výmenu zaistí predajca.

- Postarajte sa o to, aby boli použité originálne náhradné súčiastky značky Worcraft.

VÝMENA POHYBLIVEJ ČEPELE (OBR. 6)

1. Pomocou imbusového kľúča uvoľnite a vyskrutkujte aretačnú skrutku pohyblivej čepele.
 2. Demontujte tupú/opotrebovanú pohyblivú čepeľ. Namontujte novú pohyblivú čepeľ a upevnite ju dotiahnutím aretačnej skrutky.
 3. Pomocou plochého skrutkovača otočte skrutkou na skúšku zdvihu (5) a otestujte zdvih pohyblivej čepele.
- Poznámka:** V prípade potreby, otočte aretačnou skrutkou nastavenia polohy pohyblivej čepele (13) a posuňte pohyblivú čepeľ smerom nahor alebo nadol.

VÝMENA PEVNEJ ČEPELE (OBR. 7)

1. Pomocou imbusového kľúča uvoľnite a vyskrutkujte aretačnú skrutku pevnej čepele.
 2. Demontujte tupú/opotrebovanú pevnú čepeľ. Namontujte novú pevnú čepeľ a upevnite ju dotiahnutím aretačnej skrutky.
 3. Uvoľnite aretačnú skrutku nastavenia vzdialenosti čepeli a nastavte vzdialenosť medzi čepeľami. Následne dotiahnite aretačnú skrutku.
- Poznámka:** Uistite sa, že vzdialenosť medzi čepeľami je minimálne 1/10 hĺbky obrobku.

OCHRANA ŽIVOTNÉHO PROSTREDIA



Symbol prečiarknutej nádoby na odpad na produktoch alebo v sprievodných dokumentoch znamená, že použité elektrické a elektronické výrobky nesmú byť pridané do bežného komunálneho odpadu. Pre správnu likvidáciu, obnovu a recykláciu doručte tieto výrobky na určené zberné miesta, kde budú prijaté zdarma. Alternatívne v niektorých krajinách môžete vrátiť svoje výrobky miestnemu predajcovi pri kúpe ekvivalentného nového produktu. Správnou likvidáciou tohto produktu pomôžete zachovať cenné prírodné zdroje a napomáhate prevencii potenciálnych negatívnych dopadov na životné prostredie a ľudské zdravie, čo by mohli byť dôsledky nesprávnej likvidácie odpadov. Ďalšie podrobnosti si vyžiadajte od miestneho úradu alebo najbližšieho zberného miesta. Pri nesprávnej likvidácii tohto druhu odpadu môžu byť v súlade s národnými predpismi udelené pokuty.

WORCRAFT

POWER TOOLS

Záručný list / Warranty

Výrobné číslo:	Dátum predaja:	Podpis a pečiatka predajcu:

Meno zákazníka (názov firmy):	Adresa zákazníka (sídlo firmy):

Zákazník svojím podpisom potvrdzuje, že mu bolo zariadenie predvedené a vysvetlené, že bol oboznámený s návodom na obsluhu, nasadením a užívaním stroja a že mu zariadenie bolo vydané kompletne.	Podpis zákazníka:

Záznamy o reklamáciách- záručných opravách

Dátum prijatia reklamácie:	Dátum ukončenia reklamácie:	Evidenčné číslo reklamácie:	Podpis prevedenej záručnej opravy (Záznam o neoprávnenej reklamácie)	Pečiatka servisného technika:

Podmienky záruky

- Dodávateľ poskytuje na tento výrobok záručnú dobu uvedenú v tomto záručnom liste za podmienok dodržania spôsobu používania a skladovania výrobku v súlade s platnými podmienkami a normami, ako i návodom na obsluhu. Záručná doba začína plynúť od dátumu predaja. Záruka na batérie je 12 mesiacov.
- Predĺžená záručná doba 5 rokov sa poskytuje na výrobok za podmienok, že tento výrobok je dodávateľom označený v zozname výrobkov s predĺženou zárukou, konečným zákazníkom je spotrebiteľ a výrobok nebude používaný na komerčné nasadenie. Predĺžená záruka je podmienená pravidelnými servisnými prehliadkami v autorizovaných servisných strediskách dodávateľa.
- Záručná doba sa predlžuje o dobu, počas ktorej bol výrobok v záručnej oprave a je o tom uvedený záznam v zozname o záručných opravách tohto záručného listu. Právo na záručnú opravu si spotrebiteľ môže uplatniť v niektorom autorizovanom servisnom stredisku, podľa priloženého zoznamu „A“ servisných stredísk. Servisné strediská „B“ prevádzkajú záručné opravy len na výrobky, ktoré boli predané v ich prevádzkach. Zoznam servisných stredísk je pravidelne aktualizovaný u predajcov a na stránke dovozu: www.strendpro.sk.
- Záručné stredisko je povinné zabezpečiť záručnú opravu v zákonom stanovenej lehote. Zákonom stanovená lehota na vybavenie reklamácie začína plynúť nasledujúcim dňom po dátume prijatia reklamácie v servisnom stredisku.
- Bezplatná záručná oprava nemôže byť uplatňovaná ak ide o poruchy, ktoré boli spôsobené používaním výrobku v rozpore s ustanoveniami uvedenými v návode na obsluhu, nesprávnou manipuláciou, mechanickým poškodením, bežným mechanickým opotrebením dielov spôsobeným prevádzkou stroja, vinou obsluhy, živelnou pohromou, neoprávneným zásahom do výrobku, poruchy zapríčinené použitím nevhodných náhradných dielov, použitím nevhodného paliva, a zrejme preťaženie stroja v dôsledku trvalého prekračovania hornej hranice výkonu. Práce spojené s čistením, základnou údržbou, ošetrovaním alebo nastavením zariadenia, ktoré môže viesť k obsluhu a sú uvedené v návode na obsluhu, nespádajú do rozsahu záruky.
- Za bežné opotrebenie dielov sa považuje hlavne opotrebenie: všetkých rotujúcich a pohyblivých častí, rezných častí a ich krytov, strižných skrutiek a klinov, prevodových a klinových remeňov, reťazových prevodov, trecie plochy brzd a spojok, dezény pneumatík a diely bežnej údržby ako sú: vzduchové, hydraulické a olejové filtre, zapalovacie sviečky, olejové a chladiace náplne.
- Z predĺženej záruky sú vyňaté časti strojov a zariadení, na ktoré ich konkrétny výrobca poskytuje kratšiu záruku ako dodávateľ na samotný výrobok, v ktorom sú namontované. Do tejto kategórie častí patria: akumulátory, žiarovky a podobne.
- Právo uplatniť nároky plynúce zo záruky má vlastník výrobku, pokiaľ tak urobí najneskôr v posledný deň záručnej doby.
- Pri reklamáciách sa postupuje podľa príslušných ustanovení Občianskeho zákonníka a Zákona o ochrane spotrebiteľa.
- Servisné prehliadky, ktoré sú podmienkou predĺženej 5 ročnej záruky, musia byť prevádzkané len v autorizovanom servisnom stredisku dodávateľa, v pravidelných intervaloch a obdobie medzi jednotlivými prehliadkami nesmie prekročiť dobu 12 mesiacov. Prvá servisná prehliadka musí byť vykonaná najneskôr do 12 mesiacov od dátumu predaja výrobku. Servisné prehliadky vykonávajú servisné strediská v období posledných troch a prvých dvoch mesiacoch kalendárneho roku. Každá servisná prehliadka musí byť zaznamenaná v tomto záručnom liste s uvedeným dátumom prehliadky, podpisom a pečiatkou servisného strediska. Servisnou prehliadkou sa rozumie kontrola stroja, výmena náplní a filtrov podľa odporúčenia výrobcu, výmena opotrebených a poškodených dielov, ktoré môžu ovplyvniť poškodenie alebo opotrebenie iných dielov a samotné nastavenie stroja. Úkon servisnej prehliadky a použitý materiál sa účtuje podľa platného cenníka servisného strediska.

Pri uplatňovaní reklamácie je reklamujúci povinný predložiť k reklamácií čistý výrobok, doklad o kúpe alebo vyplnený a potvrdený záručný list. V prípade predĺženej záruky, záznamy o servisných prehliadkach a daňové doklady za jednotlivé prehliadky. Pri nesplnení niektorej z podmienok predĺženej záruky uvedenej v tomto záručnom liste, sa na výrobok poskytuje záručná doba 2 roky.

ZÁRUČNÝ A POZÁRUČNÝ SERVIS VYKONÁVA SPLNOMOCNENÝ ZÁSTUPCA VÝROBCU

Splnomocnený zástupca výrobcu: Slovakia Trend Export-Import s.r.o., Michalovská 87/1414, 073 01 Sobrance

Fax: (056) 652-2329 Tel: 0915 392 687 E-mail: servis@slovakia-trend.sk

AKUMULÁTOROVÉ NŮŽKY NA PLECH

POUŽITÍ

- Akumulátorové nůžky na plech jsou určeny pro rovné a zakřivené řezání plechů bez deformování materiálu.

Zařízení použijte pouze k předepsaným účelům. Jakékoli jiné použití je považováno jako případ nesprávného použití. Uživatel/obsluha a ne výrobce bude zodpovědný za jakékoli poškození nebo zranění způsobené tímto nesprávným používáním. Pamatujte si, že toto zařízení nebylo navrženo pro komerční nebo průmyslové používání. Záruka nebude platná pokud bude zařízení používáno pro komerční, průmyslové nebo podobné účely.







TECHNICKÉ PARAMETRY







	NAPĚTÍ	20 V	
	KAPACITA	4 Ah	
	OTÁČKY BEZ ZATÍŽE	2 600 min ⁻¹	
	KAPACITA ŘEZÁNÍ/TLOUBKA MATERIÁLU MAX V	Hliníku	3,2 mm (200 N/mm ²)
		Oceľ	2,5 mm (400 N/mm ²)
			2,0 mm (600 N/mm ²)
			1,0 mm (800 N/mm ²)
	ŠÍŘKA VYŘEZANÉ STOPY	50 mm	
	HLADINA AKUSTICKÉHO VÝKONU (L _{WA})	89 dB(A) Odchylka (K) = 3 dB(A)	
	HLADINA AKUSTICKÉHO TLAKU (L _{PA})	81 dB(A) Odchylka (K) = 3 dB(A)	
	VIBRACE	3,41 m/s ² (K) = 1,5 m/s ²	
	HMOTNOST	1,9 kg	

ČÁSTI VÝROBKU

1	Přídavná rukojeť	8	Pohyblivá čepel
2	Provozní spínač	9	Pevná čepel
3	Rukojeť	10	Aretační šroub pohyblivé čepele
4	Akumulátor (není součástí balení)	11	Držák čepele
5	Šroub pro zkoušku zdvihu	12	Aretační šroub nastavení vzdálenosti čepeli
6	Otvor pro doplnění maziva	13	Aretační šroub nastavení polohy pohyblivé čepele
7	Chráníč ruky	14	Aretační šroub pevné čepele

VYSVĚLIVKY SYMBOLŮ

	Všeobecné upozornění na nebezpečí.
	Přečtěte si návod k použití.
	Nevyhazujte do běžného domovního odpadu. Místo toho, ekologicky přijatelnou cestou se obraťte na recyklační střediska. Prosím věnujte péči ochraně životního prostředí.
	Výrobek je v souladu s platnými evropskými směrnici a byla provedena metoda hodnocení shody těchto směrnic.
	Používejte ochranné pracovní brýle.
	Noste ochranné rukavice.

	UPOZORNĚNÍ! Před zahájením jakékoli kontroly nebo údržby, zařízení vypněte a vytáhněte z něj akumulátor, abyste zabránili jeho nechtěnému spuštění a následnému možnému poranění.
	Třída ochrany III.
	Nepracujte v dešti, ani nenechávejte zařízení venku pokud prší.
	Noste ochrannou dýchací masku.
	Noste chránič sluchu.
	Za tento obal byl uhrazen finanční příspěvek na zpětný odběr a jeho další zpracování recyklací.
	Obalové materiály jsou recyklovatelné. Obalové materiály laskavě nevyhazujte do komunálního odpadu, ale předejte je do sběrný druhotných surovin.

VŠEOBECNÉ BEZPEČNOSTNÍ POKYNY PRO ELEKTRICKÉ NÁŘADÍ

Přečtěte si bezpečnostní upozornění, instrukce, vyobrazení a technické údaje poskytované s tímto elektrickým nářadím. Porušení dodržování všech instrukcí uvedených dále v textu může mít za následek úraz elektrickým proudem, požár a/nebo těžké ublížení na zdraví.

1) BEZPEČNOST PRACOVNÍHO PROSTŘEDÍ

- Pracoviště je třeba udržovat v čistotě a dobře osvětlené. Nepořádek a tmavé prostory bývají příčinou nehod.
- Nepoužívejte elektrické nářadí v prostředí, kde hrozí nebezpečí výbuchu, kde se vyskytují hořlavé kapaliny, plyny nebo prach. V elektrickém nářadí vznikají jiskry, které mohou zapálit prach nebo výpary.
- Při používání elektrického nářadí zabraňte v přístupu dětem a dalším osobám. Pokud budete rušeni, můžete ztratit kontrolu nad vykonávanou činností.

2) ELEKTRICKÁ BEZPEČNOST

- Vidlice napájecího kabelu elektrického nářadí musí odpovídat síťové zásuvce. Nikdy jakýmkoli způsobem neupravujte el. přívodní kabel. Nářadí, které má na vidlici přívodní šňůry ochranný kolík, nikdy nepřipojujte rozdvojkami nebo jinými adaptéry. Nepoškozené vidlice a odpovídající zásuvky snižují nebezpečí úrazu elektrickým proudem. Poškozené nebo zamotané přívodní kabely zvyšují nebezpečí úrazu elektrickým proudem. Pokud se síťová šňůra poškodí, musí být nahrazena zvláštní síťovou šňůrou, kterou lze dostat u výrobce nebo jeho obchodního zástupce.
- Obsluha se nesmí tělem dotýkat uzemněných předmětů, jako je např. potrubí, těleso ústředního vytápění, sporáky a chladničky. Nebezpečí úrazu elektrickým proudem je větší, je-li vaše tělo spojeno se zemí.
- Nevystavujte elektrické nářadí dešti, vlhku nebo vodě. Elektrického nářadí se nikdy nedotýkejte mokřýma rukama. Elektrické nářadí nikdy nemýjte pod tekoucí vodou ani jej neponořujte do vody.
- Kabel se nesmí nadměrně zatěžovat. Kabel nikdy nepoužívejte k přenášení, tahání nebo vytahování vidlice elektrického nářadí. Kabel nesmí být vystaven působení tepla, oleje, ostrých hran nebo pohyblivých dílů. Poškozené nebo zapletené kabely zvyšují riziko úrazu elektrickým proudem.
- Nikdy nepracujte s nářadím, které má poškozený el. kabel příp. vidlici, nebo spadlo na zem a je jakýmkoli způsobem poškozeno.
- Při používání elektrického nářadí ve venkovním prostředí používejte prodlužovací kabel vhodný pro venkovní použití. Používání šňůry vhodné pro venkovní použití snižuje riziko úrazu elektrickým proudem
- Používáte-li elektrické nářadí ve vlhkých prostorách, používejte napájení chráněné proudovým chráničem (RCD). Používání RCD omezuje nebezpečí úrazu elektrickým proudem. Pojem „proudový chránič (RCD)“ může být nahrazen pojmem „hlavní jistič obvodu (GFCI)“ nebo „jistič unikajícího proudu (ELCB)“.
- Držte el. ruční nářadí výlučně za izolované plochy určené k uchopení, neboť při provozu může dojít ke kontaktu řezacího či vrtacího příslušenství se skrytým vodičem nebo vlastní šňůrou.

3) BEZPEČNOST OSOB

- Při používání elektrického nářadí buďte pozorní a ostražití, věnujte maximální pozornost činnosti, kterou právě provádíte. Soustředte se na práci. Nepracujte s elektrickým nářadím jste-li unaveni, nebo jste pod vlivem drog, alkoholu nebo léků. I chvilková nepozornost při používání elektrického nářadí může vést k vážnému poranění osob. Při práci s el. nářadím nejzte, nepijte a nekuřte.
- Používejte ochranné pomůcky. Vždy používejte ochranu očí. Používejte ochranné prostředky odpovídající druhu práce, kterou provádíte. Ochranné pomůcky jako respirátor, bezpečnostní obuv s protiskluzovou úpravou, pokrývka hlavy nebo ochrana sluchu, používané v souladu s podmínkami práce, snižují riziko poranění osob.
- Vyvarujte se neúmyslnému zapnutí el. nářadí. Nepřenášejte el. nářadí, které je připojeno k elektrické síti, s prstem na spínači nebo na spoušti. Před připojením k elektrickému napětí se ujistěte, zda vypínač nebo spoušť jsou v poloze „vypnuto“. Přenášení el. nářadí s prstem na spínači nebo připojování vidlice el. nářadí do zásuvky se zapnutým spínačem může být příčinou vážných úrazů.
- Před zapnutím el. nářadí odstraňte všechny seřizovací klíče a nástroje. Seřizovací klíč nebo nástroj, který zůstane připevněn k otáčející se části elektrického nářadí může být příčinou poranění osob.
- Vždy udržujte stabilní postoj a rovnováhu. Pracujte jen tam, kam bezpečně dosáhnete. Nikdy nepřeceňujte vlastní sílu. Nepoužívejte elektrické nářadí, jste-li unaveni.
- Oblékejte se vhodným způsobem. Používejte pracovní oblečení. Nenoste volné oblečení ani šperky. Dbejte na to, aby se vaše vlasy, oblečení, rukavice nebo jiná část vašeho těla nedostala do přílišné blízkosti rotujících nebo rozpálených částí el. nářadí.
- Připojte el. nářadí k odsávání prachu. Pokud má el. nářadí možnost připojení zařízení k zachytávání nebo odsávání prachu, ujistěte se, že došlo k jeho řádnému připojení a používání. Použití takových zařízení může omezit nebezpečí vznikající prachem.
- Pevně upevněte obrobek. Použijte truhlářskou svorku nebo svěrák pro upevnění obrobku, který budete obrábět.
- Nepoužívejte jakékoli nářadí jste-li pod vlivem alkoholu, drog, léků nebo jiných omamných či návykových látek. j) Toto zařízení není určeno k použití osobami (včetně dětí) se sníženými fyzickými, smyslovými nebo mentálními schopnostmi nebo s nedostatkem zkušeností a znalostí, pokud nejsou pod dozorem nebo nedostaly pokyny ohledně použití zařízení od osoby odpovědné za jejich bezpečnost. Děti musí být pod dozorem, abyste se ujistili, že si nehrají se zařízením.

4) POUŽÍVÁNÍ A ÚDRŽBA ELEKTRICKÉHO NÁŘADÍ

- El. nářadí vždy odpojte od el. sítě v případě jakéhokoliv problému při práci, před každým čištěním nebo údržbou, při každém přesunu a při ukončení činnosti! Nikdy nepracujte s el. nářadím, je-li jakýmkoli způsobem poškozeno.
- Začne-li nářadí vydávat abnormální zvuk nebo zápach, okamžitě ukončete práci.
- Elektrické nářadí nepřetěžujte. Elektrické nářadí bude pracovat lépe a bezpečněji, budete-li s ním pracovat v otáčkách, pro které bylo navrženo. Používejte správné nářadí, které je určeno pro danou činnost. Vhodné nářadí bude dobře a bezpečně provádět práci, pro kterou bylo vyrobeno.
- Nepoužívejte elektrické nářadí, které nelze bezpečně zapnout a vypnout ovládacím spínačem. Používání takového nářadí je nebezpečné. Poškozený vypínač musí být opraven certifikovaným servisem.
- Odpojte nářadí od elektrické sítě předtím, než začnete provádět jeho seřízení, výměnu příslušenství nebo údržbu. Toto opatření omezí nebezpečí náhodného spuštění.
- Nepoužívané elektrické nářadí uschovejte tak, aby bylo mimo dosah dětí a nepovolaných osob. Elektrické nářadí v ruce nezkušených uživatelů může být nebezpečné. Elektrické nářadí skladujte na suchém a bezpečném místě.
- Pečlivě udržujte elektrické nářadí v dobrém stavu. Pravidelně kontrolujte nastavení pohybujících se částí a jejich pohyblivost. Kontrolujte zda nedošlo k poškození ochranných krytů nebo jiných částí, které mohou ohrozit bezpečnou funkci elektrického nářadí. Je-li nářadí poškozeno, před dalším použitím zajistěte jeho opravu. Mnoho úrazů je způsobeno nesprávnou údržbou elektrického nářadí.
- Řezací nástroje udržujte ostré a čisté. Správně udržované a naostřené nástroje usnadňují práci, omezují nebezpečí úrazu a práce s nimi se lépe kontroluje. Použití jiného příslušenství než toho, které je uvedeno v

návodu k obsluze nebo doporučeno dovozcem může způsobit poškození náradí a být příčinou úrazu.

- Elektrické náradí, příslušenství, pracovní nástroje atp. používejte v souladu s těmito pokyny a takovým způsobem, který je předepsán pro konkrétní elektrické náradí a to s ohledem na dané podmínky práce a druh prováděné práce. Používání náradí k jiným účelům, než pro jaké je určeno, může vést k nebezpečným situacím.

5) POUŽÍVÁNÍ AKUMULÁTOROVÉHO NÁRADÍ

- Před vložením akumulátoru se ujistěte, že je vypínač v poloze „0-vypnuto“. Vložení akumulátoru do spuštěného náradí může být příčinou nebezpečných situací.

- K nabíjení akumulátoru používejte pouze nabíječky předepsané výrobcem. Použití nabíječky pro jiný typ akumulátoru může mít za následek jeho poškození a vznik požáru.

- Používejte pouze akumulátory určené pro dané náradí. Použití jiných akumulátorů může být příčinou úrazu nebo vzniku požáru.

- Pokud není akumulátor používán, uschovávejte jej odděleně od kovových předmětů jako jsou svorky, klíče, šrouby a jiné drobné kovové předměty, které by mohly způsobit spojení jednoho kontaktu akumulátoru s druhým. Vyzkratování akumulátoru může zapříčinit úraz, popáleniny nebo vznik požáru.

- S akumulátory zacházejte šetrně. Při nešetrném zacházení může z akumulátoru uniknout chemická látka. Vyvarujte se kontaktu s ní. Pokud přece dojde ke kontaktu s touto chemickou látkou, vymyjte postižené místo proudem tekoucí vody. Pokud se chemická látka dostane do očí, vyhledejte ihned lékařskou pomoc. Chemická látka z akumulátoru může způsobit vážné poranění.

- Akumulátor nebo náradí se nesmí vystavovat ohni nebo nadměrné teplotě. Vystavení ohni nebo teplotě vyšší než 130°C může způsobit výbuch.

- Akumulátor nebo náradí, které jsou poškozené nebo přestavěné, se nesmí používat. Poškozené nebo upravené akumulátory se mohou chovat nepředvídatelně, a mohou tak způsobit oheň, výbuch nebo nebezpečí úrazu.

6) SERVIS

- Servis elektrického náradí svěřte kvalifikovanému opraváři. Mohou se používat pouze stejné náhradní díly. Zaručíte tak, že bude zachována bezpečnost elektrického náradí.

BEZPEČNOSTNÍ POKYNY PRO AKUMULÁTOROVÉ NŮŽKY NA PLECH

- Akumulátorové nůžky na plech nejsou vhodné pro stacionární provoz. Nesmějí se například upínat do svěráku nebo upevňovat na pracovním stole.

- Obrobek dobře zajistěte.

- Při práci noste ochranné rukavice. Hrany a úlomky obrobku jsou ostré a můžete se na ně poranit.

- Vždy dbejte na to, abyste při práci měli bezpečný postoj. Náradí pevně držte a ruce držte mimo dosah rotujících částí náradí. Při použití náradí na vysoko položených pracovištích se ujistěte, že se pod vámi nezdržují žádné osoby.

- Akumulátorové nůžky na plech nenechte běžet bez dohledu.

- Akumulátorové nůžky na plech nepokládejte na třísky obrobku. V opačném případě může dojít k poškození a funkčním poruchám náradí.

- V případě, že je akumulátor poškozen nebo se s ním zacházelo neodborně mohou z akumulátoru vystupovat škodlivé výpary. Akumulátor může hořet nebo vybuchnout. Zajistěte přívod čerstvého vzduchu a v případě potíží vyhledejte lékaře. Tyto výpary mohou podráždit dýchací cesty.

- Akumulátor v žádném případě neotevírejte. Hrozí nebezpečí zkratu.

- Špičatými předměty, jako například hřebíky nebo šroubováky nebo působením vnější síly může dojít k poškození akumulátoru. Uvnitř může dojít ke zkratu a akumulátor může začít hořet, může z něj unikat kouř, může vybuchnout nebo se přehřát.

- Vyvarujte se dotyku čepele nebo obrobku bezprostředně po obrábění, protože díly jsou ještě velmi horké a mohou způsobit poranění kůže.

- Používejte pouze příslušenství a přídatná zařízení, která jsou uvedena v návodu k obsluze, příp. jejichž upnutí je kompatibilní se zařízením.

MONTÁŽ

- **UPOZORNĚNÍ:** Akumulátorové nářadí vždy vypněte a vytáhněte z něj akumulátor před jakýmkoli úpravami, opravami či údržbou.

MONTÁŽ PŘÍDAVNÉ RUKOJETI (OBR. 2)

- Přídavnou rukojeť (1) zašroubujte do otvoru pro montáž přídavné rukojeti.
- Během provozu držte jednu ruku na rukojeti (3) a druhou na přídavné rukojeti (1).

MONTÁŽ A DEMONTÁŽ AKUMULÁTORU (OBR. 3)

- Akumulátor vložte do zařízení ve směru zobrazeném na obr. 2. 3.
- Pro vyjmutí akumulátoru stiskněte uvolňovací tlačítko a následně akumulátor vyjměte ze zařízení potáhnutím směrem dozadu.

ZAPNUTÍ A VYPNUTÍ NÁŘADÍ (OBR. 4)

- **Zapnutí:** Pro zapnutí nářadí stiskněte zadní část provozního spínače a posuňte spínač směrem dopředu. Provozní spínač je v případě dlouhodobého provozu možné v dané poloze uzamknout zatlačením přední části provozního spínače směrem dolů.
- **Vypnutí:** Pro vypnutí nářadí stiskněte zadní část provozního spínače a následně spínač uvolněte.

NASTAVENÍ VZDÁLENOSTI ČEPELI (OBR. 5)

- Mezi pohyblivou a pevnou čepelí je mezera v horizontálním směru, jejíž velikost byla ve výrobě přednastavena na 0,3 mm.
- Pro dosažení nejlepšího výsledku řezání je třeba tuto vzdálenost upravit. Pro měkčí a kujnější materiály je nutno vzdálenost zmenšit. U materiálů tvrdších a křehčích je nutno vzdálenost zvětšit.

Poznámka: Ujistěte se, že vzdálenost mezi čepelími je minimálně 1/10 hloubky obrobku.

KONTROLA STAVU AKUMULÁTORU (OBR. 10)

- Stiskněte tlačítko na těle zařízení pro aktivaci LED ukazatele stavu akumulátoru, pro zobrazení kapacity akumulátoru.

POČET SVÍTÍCÍCH LED NA UKAZATELI	ZŮSTAJÍCÍ KAPACITA AKUMULÁTORU
0	< 10%
1	10% až 25%
2	25% až 50%
3	50% až 75%
4	75% až 100%

ÚDRŽBA A SKLADOVÁNÍ

- Před zahájením jakékoli kontroly nebo údržby, zařízení vypněte a vytáhněte akumulátor ze zařízení.
- Akumulátorové nůžky na plech důkladně vyčistěte po každém použití.
- Důkladně vyčistěte vnějšek stroje. Pokud nečistoty nelze odstranit, použijte měkký hadřík navlhčený v mýdlové vodě. Nikdy nepoužívejte čisticí prostředky nebo rozpouštědla jako je benzín, alkohol, čpavek apod.! Tato rozpouštědla mohou poškodit plastové části výrobku.
- Pravidelně kontrolujte své zařízení a když zjistíte, že některé součástky jsou opotřebované nebo poškozené, preventivně je kvůli vlastní bezpečnosti vyměňte. Opotřebované či poškozené části stroje se mohou vyměnit pouze v autorizovaném servisu nebo jejich výměnu zajistí prodejce.
- Postarejte se o to, aby byly použity originální náhradní součástky značky Worcraft.

VÝMĚNA POHYBLIVÉ ČEPELE (OBR. 6)

1. Pomocí imbusového klíče uvolněte a vyšroubujte aretační šroub pohyblivé čepel.
2. Demontujte tupou/opotřebovanou pohyblivou čepel. Namontujte novou pohyblivou čepel a upevněte ji dotažením aretačního šroubu.
3. Pomocí plochého šroubováku otočte šroubem ke zkoušce zdvihu (5) a otestujte zdvih pohyblivé čepel.

Poznámka: V případě potřeby otočte aretačním šroubem nastavení polohy pohyblivé čepele (13) a posuňte pohyblivou čepel směrem nahoru nebo dolů.

VÝMĚNA PEVNÉ ČEPELE (OBR. 7)

1. Pomocí imbusového klíče uvolněte a vyšroubujte aretační šroub pevné čepele.
2. Demontujte tupou/opotřebovanou pevnou čepel. Namontujte novou pevnou čepel a upevněte ji dotažením aretačního šroubu.
3. Uvolněte aretační šroub nastavení vzdálenosti čepele a nastavte vzdálenost mezi čepelemi. Následně dotáhněte aretační šroub.

Poznámka: Ujistěte se, že vzdálenost mezi čepelemi je minimálně 1/10 hloubky obrobku.

OCHRANA ŽIVOTNÍHO PROSTŘEDÍ



Symbol přeškrtnuté nádoby na odpad na produktech nebo v průvodních dokumentech znamená, že použité elektrické a elektronické výrobky nesmí být přidány do běžného komunálního odpadu. Pro správnou likvidaci, obnovu a recyklaci doručte tyto výrobky na určená sběrná místa, kde budou přijata zdarma. Alternativně v některých zemích můžete vrátit své výrobky místnímu prodejci při koupi ekvivalentního nového produktu. Správnou likvidací tohoto produktu pomůžete zachovat cenné přírodní zdroje a napomáháte prevenci potenciálních negativních dopadů na životní prostředí a lidské zdraví, což by mohly být důsledky nesprávné likvidace odpadů. Další podrobnosti si vyžádejte od místního úřadu nebo nejbližšího sběrného místa. Při nesprávné likvidaci tohoto druhu odpadu mohou být v souladu s národními předpisy uděleny pokuty.

WORCRAFT

POWER TOOLS

Záruční list / Warranty

Výrobní číslo:	Dátum prodeje:	Podpis a razítko prodejce:

Meno zákazníka (název firmy):	Adresa zákazníka (sídlo firmy):

Zákazník svým podpisem potvrzuje, že mu bylo zařízení předvedeno a vysvětleno, že byl seznámen s návodem k obsluze, nasazením a užíváním stroje a že mu zařízení bylo vydáno kompletní.	Podpis zákazníka:

Záznamy o reklamaci – záručních opravách

Dátum přijetí reklamace:	Datum ukončení reklamace:	Evidenční číslo reklamace:	Podpis převedené záruční opravy (Záznam o neoprávněné reklamaci)	Razítko servisního technika:

Podmínky záruky

- Dodavatel poskytuje na tento výrobek záruční dobu uvedenou v tomto záručním listu za podmínek dodržení způsobu používání a skladování výrobku v souladu s platnými podmínkami a normami, jako i návodem k obsluze. Záruční doba začíná běžet od data prodeje. Záruka na baterie je 12 měsíců.
- Prodoužená záruční doba 5 let se poskytuje na výrobek za podmínek, že tento výrobek je dodavatelem označený v seznamu výrobků s prodouženou zárukou, konečným zákazníkům je spotřebitel a výrobek nebude používán na komerční nasazení. Prodoužená záruka je podmíněna pravidelnými servisními prohlídkami v autorizovaných servisních střediscích dodavatele.
- Záruční doba se prodoužuje o dobu, po kterou byl výrobek v záruční opravě a je o tom uveden záznam v seznamu o záručních opravách tohoto záručního listu. Právo na záruční opravu si spotřebitel může uplatnit v některém autorizovaném servisním středisku, podle příloženého seznamu A servisních středisek. Servisní střediska B převádějí záruční opravy pouze na produkty, které byly prodány v jejich provozech. Seznam servisních středisek je pravidelně aktualizován u prodejců a na stránce dovozu: www.strendpro.sk.
- Servisní středisko je povinné zajistit záruční opravu v zákonem stanovené lhůtě. Zákonem stanovená lhůta pro vyřízení reklamace začíná běžet dnem následujícím po datu přijetí reklamace v servisním středisku..
- Bezplatná záruční oprava nemůže být uplatňována pokud jde o poruchy, které byly způsobeny používáním výrobku v rozporu s ustanoveními uvedenými v návodu k obsluze, nesprávnou manipulací, mechanickým poškozením, běžným mechanickým opotřebením dílů způsobeným provozem stroje, vinou obsluhy, živelnou pohromou, neoprávněným zásahem do výrobku, poruchy zapříčiněné použitím nevhodných náhradních dílů, použitím nevhodného paliva, a zřejmě přetížení stroje v důsledku trvalého překračování horní hranice výkonu. Práce spojené s čištěním, základní údržbou, ošetřováním nebo nastavením zařízení, které může převést obsluha a jsou uvedeny v návodu k obsluze, nespádají do rozsahu záruky.
- Za běžné opotřebením dílů se zvaží hlavně opotřebením: všech rotujících a pohyblivých částí, řezných částí a jejich krytů, střížných šroubů a klínů, převodových a klínových řemenů, řetězových převodů, třecí plochy brzd a spojek, dezény pneumatik a díly běžné údržby jako jsou: vzduchové, hydraulické a olejové filtry, zapalovací svíčky, olejové a chladicí náplně.
- Z prodoužené záruky jsou vyjmuty části strojů a zařízení, na které je konkrétní výrobce poskytuje kratší záruku jako dodavatel na samotný výrobek, ve kterém jsou namontovány. Do této kategorie částí patří: akumulátory, žárovky a podobně.
- Právo uplatnit nároky plynoucí ze záruky má vlastník výrobku, pokud tak učiní nejpozději v poslední den záruční doby.
- Při reklamaci se postupuje podle příslušných ustanovení občanského zákoníku a Zákona o ochraně spotřebitele.
- Servisní prohlídky, které jsou podmínkou prodoužené 5 leté záruky, musí být prováděny pouze v autorizovaném servisním středisku dodavatele, v pravidelných intervalech a období mezi jednotlivými prohlídkami nesmí překročit dobu 12 měsíců. První servisní prohlídka musí být provedena nejpozději do 12 měsíců od data prodeje výrobku. Servisní prohlídky provádějí servisní střediska v období posledních tří a prvních dvou měsíců kalendářního roku. Každá servisní prohlídka musí být zaznamenána v tomto záručním listě s uvedeným datem prohlídky, podpisem a razítkem servisního střediska. Servisní prohlídkou se rozumí kontrola stroje, výměna náplní a filtrů dle doporučení výrobce, výměna opotřebených a poškozených dílů, které mohou ovlivnit poškození nebo opotřebením jiných dílů a samotné nastavení stroje. Úkon servisní prohlídky a použitý materiál se účtuje dle platného ceníku servisního střediska.

Při uplatňování reklamace je reklamující povinen předložit k reklamaci čistý a kompletní výrobek, doklad o koupi nebo vyplněný a potvrzený záruční list. V případě prodoužené záruky, záznamy o servisních prohlídkách a daňové doklady za jednotlivé prohlídky. Při nesplnění některé z podmínek prodoužené záruky uvedené v tomto záručním listu, se na výrobek poskytuje záruční doba 2 roky.

ZÁRUČNÍ A POZÁRUČNÍ SERVIS PROVÁDÍ ZÁSTUPCE VÝROBCE

Zplnomocněný zástupce výrobce: Slovakia Trend Export-Import s.r.o., Michalovská 87/1414, 073 01 Sobrance

Fax: (056) 652-2329 Tel: 0915 392 687 E-mail: servis@slovakia-trend.sk

AKKUMULÁTOROS LEMEZVÁGÓ OLLÓ

HASZNÁLAT

- Az akkumulátoros lemezvágó olló fémlamezek egyenes és íves vágására tervezték, az anyag deformációja nélkül.

A készüléket csak az előírt célokra használja. Minden más használat visszaélésnek minősül. A felhasználó/üzemeltető, és nem a gyártó felelős a helytelen használatból eredő károkért vagy sérülésekért. Kérjük, vegye figyelembe, hogy ez a készülék nem kereskedelmi vagy ipari használatra készült. A garancia nem érvényes, ha a készüléket kereskedelmi, ipari vagy hasonló célokra használják.







TECHNIKAI ADATOK







	FESZÜLTSG	20 V	
	KAPACITÁS	4 Ah	
	TERHELÉS NÉLKÜLI SEBESSÉG	2 600 perc ⁻¹	
	VÁGÁSI KAPACITÁS/ANYAGVASTAGSÁG MAX V	Alluminium	3,2 mm (200 N/mm ²)
		Acél	2,5 mm (400 N/mm ²)
			2,0 mm (600 N/mm ²)
			1,0 mm (800 N/mm ²)
	A VÁGÁSI ÍV SZÉLESSÉGE	50 mm	
	AKUSZTIKUS TELJESÍTMÉNYSZINT (LWA)	89 dB(A) Eltérés (K) = 3 dB(A)	
	AKUSZTIKUS NYOMÁSSZINT (LpA)	81 dB(A) Eltérés (K) = 3 dB(A)	
	VIBRÁCIÓK	3,41 m/mp ² (K) = 1,5 m/mp ²	
	SÚLY	1,9 kg	

A TERMÉK RÉSZEI

1	Kiegészítő fogantyú	8	Mozgó penge
2	Működési kapcsoló	9	Rögzített penge
3	Fogantyú	10	Mozgó penge rögzítőcsavar
4	Akkumulátor (nem tartozék)	11	Pengetartó
5	Emelő csavar	12	Pengetávolság állító reteszelő csavar
6	Kenőanyag betöltő nyílás	13	Rögzítőcsavar a mozgó penge állításához
7	Kézvédő	14	Rögzített penge rögzítő csavara

SZIMBÓLUMOK LEIRÁSA

	Általános figyelmeztetés a veszélyre.
	Olvassa el a használati utasítást.
	Ne dobja a normál háztartási hulladék közé. Ehelyett ökológiailag elfogadható útközben vegye fel a kapcsolatot az újrahasznosító központokkal. Kérjük, figyeljenek a környezet védelmére.
	A termék megfelel a vonatkozó európai irányelveknek, és az ezen irányelvek szerinti megfelelőségértékelési módszert is elvégezték.
	Használjon munkavédelmi szemüveget.
	Viseljen védőkesztyűt.

	FIGYELEM! Bármilyen ellenőrzés vagy karbantartás megkezdése előtt kapcsolja ki a készüléket, és vegye ki belőle az akkumulátort, hogy elkerülje a véletlen beindulást és az esetleges sérüléseket.
	Védelmi osztály III.
	Ne dolgozzon esőben, és ne hagyja kint a készüléket esőben.
	Viseljen légzésvédő maszkot.
	Viseljen fülvédőt.
	A visszavételre és az újrahasznosítással történő további feldolgozásra a csomagolásért anyagi hozzájárulást fizettek.
	A csomagolóanyagok újrahasznosíthatók. Kérjük, hogy a csomagolóanyagokat ne dobják a kommunális hulladék közé, hanem adják át a másodnyersanyag gyűjtőbe.

ÁLTALÁNOS BIZTONSÁGI UTASÍTÁSOK AZ ELEKTROMOS SZERSZÁMOKHOZ

Olvassa el a biztonsági figyelmeztetéseket, utasításokat, illusztrációkat és műszaki adatokat, amik az elektromos szerszámmal mellékelve vannak. A továbbiakban feltüntetett biztonsági utasítások és előírások figyelmen kívül hagyása áramütést, tüzet és/vagy súlyos sérüléseket eredményezhet.

1) MUNKAHELYI BIZTONSÁG:

- A munkaterület legyen tiszta, jól megvilágított. A rendetlenség vagy a rosszul megvilágított munkaterület könnyen balesetet okozhat.
- Ne használja az elektromos szerszámot robbanásveszélyes környezetben, éghető folyadék, gáz vagy por közelében. Az elektromos szerszámok szikrát gerjeszhetnek, ami meggyújthatja a port vagy a gőzt.
- Az elektromos szerszám használata közben ne tartózkodjon a közelben gyermek és más személy. Ha elterelik a figyelmét, elveszítheti a szerszám feletti irányítást.

2) ELEKTROMOS BIZTONSÁG:

- Az elektromos szerszám csatlakozódugója illeszkedjen a dugaszolóaljzathoz. A csatlakozót semmilyen módon sem szabad megváltoztatni. A szerszámot, amelynek a hálózati kábel csatlakozódugóján védő dugasz van, soha ne csatlakoztassa elosztókhoz vagy más adapterekhez. Az eredeti csatlakozó és a megfelelő dugaszolóaljzat használata csökkenti az áramütés veszélyét.
- A sérült vagy összegabalyodott kábel növeli az elektromos áramütés veszélyét. Ha a tápkábel sérült, ki kell cserélni a egyéni tápkábelre, amely rendelkezésre áll a gyártónál vagy annak képviselőjénél.
- A kezelő nem érintkezhet földelt felületekkel – például csövekkel, fűtéssel, tűzhellyel, hűtőszekrénnyel. Az áramütés fokozott kockázata áll fenn, ha teste földelt.
- Esőtől, nedvességtől, víztől tartsa távol az elektromos szerszámokat. Az elektromos szerszámokhoz soha ne érjen nedves kézzel. Az elektromos szerszámot soha mossa folyó víz alatt és ne merítse vízbe.
- A kábelt tilos túlterhelni. Ne használja a kábelt az elektromos készülék hordozására, felakasztására vagy a csatlakozó aljzathoz történő kihúzására. Tartsa távol a készülék részeit hőtől, olajtól, éles peremektől vagy mozgó alkatrészekről. A sérült vagy összetekeredett kábel növeli az áramütés kockázatát.
- Ha az elektromos szerszámot a szabadban használja, csakis kültéri használatra alkalmas hosszabbító kábelt használjon. Kiseb az áramütés veszélye, ha kültérre alkalmas hosszabbító kábelt használ.
- Ha elkerülhetetlen az elektromos szerszám nedves környezetben történő használata, használjon áramvédőkapcsolót. Az áram-védő- kapcsoló használata csökkenti az áramütés kockázatát.
- Az „áram-védőkapcsoló (RCD)“ fogalom helyettesítendő az „áramkör főmegszakító (GFCI)“ vagy a „földzárlat megszakító (ELCB)“ fogalmával.
- Az elektromos kéziszerszámokat csak szigetelt markolási felületeknél fogva szabad tartania, mert használat közben a csiszológép rejtett kábellel vagy saját csatlakozósinórával érintkezhet.

3) SZEMÉLYI BIZTONSÁG:

- Legyen elővigyázatos, ügyeljen arra, mit tesz, és megfontoltan lásjon az elektromos szerszámmal végzendő munkához. Nem használjon elektromos szerszámot, ha fáradt vagy kábítószert, alkohol, gyógyszer hatása alatt áll. Az elektromos szerszám használata közben akár a pillanatnyi figyelmetlenség is súlyos sérüléshez vezethet.
- Mindig viseljen személyi védőfelszerelést és védőszemüveget. Csökkenti a sérülés kockázatát, ha az elektromos szerszám fajtájának megfelelő személyi védőfelszerelést visel: porvédő maszkot, csúszásmentes biztonsági cipőt, védősisakot vagy hallásvédőt.
- Kerülje a véletlen üzembe helyezést. Győződjön meg arról, hogy az elektromos szerszám kikapcsolt állapotban legyen, mielőtt csatlakoztatja az elektromos hálózathoz, illetve felemeli vagy szállítja azt. Balesethez vezethet, ha az elektromos szerszám szállítása közben ujját a kapcsolón tartja vagy a szalagcsiszolót bekapcsolva csatlakoztatja az áramellátásra.
- Az elektromos kéziszerszám bekapcsolása előtt távolítsa el a beállító szerszámokat vagy a csavarkulcsot. A forgó készülékrészben maradt szerszám, kulcs sérüléseket okozhat.
- Kerülje a természetellenes testtartást. Gondoskodjon róla, hogy stabilan álljon és ne veszítse el az egyensúlyát. Soha ne becsülje túl saját erejét. Ne használja az elektromos szerszámot ha fáradt.
- Viseljen megfelelő ruházatot. Ne viseljen bő ruházatot vagy ékszert. Tartsa távol a mozgó elemektől haját, ruházatát, kesztyűjét. A mozgó részek becsíphetik a laza ruházatot, ékszert vagy a hosszúhajat.
- Csatlakoztassa az elektromos szerszámot a porelszívóhoz. Ha felszerelhető porelszívó vagy -felfogó berendezés, győződjön meg róla, hogy ezeket megfelelően csatlakoztatja és használja. A porelszívás használata a porral kacsolatos kockázatokat csökkenti.
- Biztosítsa be a munkadarabot. Befogószerkezettel vagy satuval biztosabban tartható a munkadarab, mint kézzel. Rögzítse a munkadarabot egy stabil alaplapon.
- Ne használjon bármilyen szerszámot ha alkohol, kábítószert, gyógyszerek vagy más anyagok hatása alatt ál.
- Ez a készülék alkalmatlan olyan személyek (belértve gyerekek) használatára, akik csökkent fizikai, érzékszervi vagy mentális képességűek, illetve nem rendelkeznek kellő tapasztalattal és ismeretekkel, hacsak nem álnak felügyelet alatt, vagy utasításokat nem kaptak felhasználását illetően olyan személytől, aki a biztonságért felel. A gyermekeket felügyelni kell annak érdekében, hogy ne játsszanak a készülékkel

4) AZ ELEKTROMOS SZERSZÁM HASZNÁLATA ÉS KEZELÉSE:

- Húzza ki az elektromos szerszám hálózati csatlakozódugóját a csatlakozóaljzatból a szalagcsiszoló bármilyen meghibásodása esetén, a munka befelyezése után, vagy bármilyen tisztítás, karbantartási munkák, vagy a szerszám áthelyezés előtt.
- Ha az eszköz rendellenes hangot vagy szagot bocsájt ki, azonnal fejezze be munkáját.
- Az elektromos szerszámot ne terhelje. Az elektromos szerszám jobban és biztonságosabban fog működni, ha azon fordulatszámom fog vele dolgozni amelyre meglett tervezve. Használjon megfelelő eszközt, amely az adot célra voltszánva. A megfelelő eszközök a jó és biztonságos munkát eredményezik, amelyenekre tervezve voltak.
- Ne használja az elektromos szerszámot, ha hibás a kapcsolója. Az az elektromos szerszám, amelyet nem lehet be- vagy kikapcsolni, veszélyes, ezért javításra szorul. A meghibásodot kapcsolót csakis igazolt szervízben javítsa.
- A készülék beállítása, alkatrészcsere és a készülék elrakása előtt húzza ki a hálózati csatlakozódugót az aljzatból. Ez az óvintézkedés megakadályozza az elektromos szerszám véletlen elindítását.
- A használaton kívüli elektromos szerszám is távol tartandó a gyermekektől. Ne engedje, hogy olyan személyek használják az eszközt, akik nem ismerik azt vagy nem olvasták el ezeket az utasításokat. Az elektromos szerszámok veszélyesek, ha tapasztalatlan személy használja őket. Az elektromos szerszámot száraz, biztonságos helyen tartsa.
- Ügyeljen az elektromos szerszámok alapos gondozására. Rendszeresen ellenőrizze, hogy hibátlanul működnek-e a mozgó részek, nincs-e rajtuk olyan törés vagy olyan sérülés, amely hátrányosan befolyásolja az elektromos szerszám működését. A készülék használata előtt javíttassa meg a sérült részeket. Számos baleset oka a nem megfelelően karbantartott elektromos szerszám.

- Tartsa élesen és tisztán a vágószerszámokat. A gondosan ápolts vágószerszámok éles vágóélel kevéské akadnak és könnyebben haladnak. A csomaghoz tartozó, illetve a gyártó által ajánlott tartozékokat használja, más tartozékok kárt okozhatnak vagy személyes sérülést.
- Az elektromos szerszámot, a tartozékokat, behelyező szerszámokat stb. a jelen utasításoknak megfelelően használja. Mindeközben vegye figyelembe a munkafeltételeket és az elvégzendő feladatot. Az elektromos szerszámok rendeltetésüktől eltérő használata veszélyes körülményekhez vezethet.

5) AZ AKKUMULÁTOROS SZERSZÁM HASZNÁLATA:

- Mielőtt behelyezi az akkumulátort, bizonyosodjon meg róla hogy a kapcsoló a „0-kikapcsolt” pozícióban van. Az akkumulátor behelyezése a bekapcsolt szerszámba veszélyes helyzetekhez vezethet.
- Az akkumulátor töltéséhez, kizárólag a gyártó által ajánlott töltőt használjon. A töltő használata más akkumulátor töltéséhez, annak sérülését vagy tűz keletkezését eredményezheti.
- Kizárólag olyan akkumulátort használjon ami az adott szerszámhoz hivatott. Más akkumulátorok használata, sérülést vagy tüzet okozhat.
- A használaton kívüli akkumulátoregységeket mindenfajta olyan fémtárgytól – például szorítótól, kulcsoktól, csavaroktól és egyéb, apró fémtárgyaktól – távol kell tartani, amelyek az akkumulátor kapcsokat rövidre zárhatnák. Az akkumulátorkapcsok rövidzárata égési sérülést vagy tüzet okozhat.
- Az akkumulátorral bánjon kíméletesen. Durva bánásmód esetén az akkumulátorból vegyi anyag szivároghat ki. Kerülje az ezzel való érintkezést. Ha mégis érintkezik ezzel a vegyi anyaggal, mossa meg az érintett területet folyóvízzel. Ha a folyadék belekerül a szemébe, azonnal forduljon orvoshoz. Az akkumulátorból kifröccsenő vegyi anyag súlyos sérülést okozhat.
- Az akkumulátort vagy a szerszámot tilos tűznek vagy erős hőhatásnak kitenni. A tűznek, vagy 130 ° C –nál magasabb hőmérsékletnek kitevés, robbanást okozhat.
- Tilos használni az akkumulátort vagy szerszámot, amely sérült vagy átépített. A sérült vagy módosított akkumulátorok kiszámíthatatlanul viselkedhetnek, és így tüzet, robbanás, vagy sérülésveszélyt okozhatnak.

6) SZERVIZ

- Az elektromos szerszámokat szakképzett szerelővel javíttassa. Csak azonos cserealkatrészek használhatók. Ezzel garantálja az elektromos kéziszerszám biztonságának megőrzését.

BIZTONSÁGI UTASÍTÁSOK AZ AKKUMULÁTOROS LEMZVÁGÓ OLLÓHOZ

- Az akkumulátoros lemezvágó olló nem alkalmas rögzített üzemre. Például nem szabad satuba szorítani vagy munkapadra rögzíteni.
- Jól rögzítse a munkadarabot.
- Munka közben viseljen védőkesztyűt. A munkadarab élei és töredékei élesek és sérülést okozhatnak.
- Munka közben mindig ügyeljen a biztonságos testtartásra. Tartsa szilárdan a szerszámot, és tartsa távol a kezét a szerszám forgó részeitől. Ha magas helyen használja a szerszámot, ügyeljen arra, hogy senki se legyen alatta.
- Ne hagyja felügyelet nélkül az akkumulátoros lemezollót.
- Ne helyezze az akkumulátoros lemezvágó ollót a munkadarab forgácsaira. Ellenkező esetben a szerszám megsérülhet és meghibásodhat.
- Ha az akkumulátor megsérül vagy nem megfelelően kezelik, káros gőzök távozhatnak az akkumulátorból. Az akkumulátor meggyulladhat vagy felrobbanhat. Biztosítson friss levegőt, és nehézség esetén forduljon orvoshoz. Ezek a gőzök irritálhatják a légutakat.
- Semmilyen körülmények között ne nyissa fel az akkumulátort. Fennáll a rövidzárlat veszélye.
- Hegyes tárgyak, mint pl szögek vagy csavarhúzó vagy külső erő károsíthatja az akkumulátort. Belül rövidzárlat léphet fel, és az akkumulátor meggyulladhat, füstölhet, felrobbanhat vagy túlmelegedhet.
- Közvetlenül a megmunkálás után ne érintse meg a pengét vagy a munkadarabot, mert az alkatrészek még mindig nagyon forróak és bőrsérülést okozhatnak.
- Csak a használati utasításban felsorolt tartozékokat és kiegészítő eszközöket használja, ill. amelyek típusa kompatibilis a készülékkel.

ÖSSZESZERELÉS

- **FIGYELMEZTETÉS:** Bármilyen módosítás, javítás vagy karbantartás előtt mindig kapcsolja ki az akkus szerszámot, és vegye ki belőle az akkumulátort.

A KIEGÉSZÍTŐ FOGANTYÚ BESZERELÉSE (2. ÁBRA)

- Csavarja be a kiegészítő fogantyút (1) a kiegészítő fogantyú felszereléséhez szükséges furatba.
- Működés közben tartsa az egyik kezét a fogantyún (3), a másikat a kiegészítő fogantyún (1).

AZ AKKUMULÁTOR BESZERELÉSE ÉS KISZERELÉSE (3. ÁBRA)

- Az ábrán látható irányban helyezze be az akkumulátort a készülékbe. 3.
- Az akkumulátor eltávolításához nyomja meg a kioldó gombot, majd vegye ki az akkumulátort a készülékből hátrafelé húzással.

A KÉSZÜLÉK BEKAPCSOLÁSA ÉS KIKAPCSOLÁSA (4. ÁBRA)

- **Bekapcsolás:** A szerszám bekapcsolásához nyomja meg a működtető kapcsoló hátulját, és csúsztassa előre a kapcsolót. Hosszabb ideig tartó üzemelés esetén a kezelőkapcsoló elülső részének lefelé tolásával a kezelőkapcsolót egy adott helyzetben lehet reteszelni.
- **Kikapcsolás:** A szerszám kikapcsolásához nyomja meg a működtető kapcsoló hátsó részét, majd engedje el a kapcsolót.

A KÉS TÁVOLSÁGÁNAK BEÁLLÍTÁSA (5. ÁBRA)

- A mozgó és a rögzített penge között vízszintes rés van, melynek mérete gyárilag 0,3 mm-re lett beállítva.
- A legjobb vágási eredmény elérése érdekében ezt a távolságot be kell állítani. Lágyabb és alakíthatóbb anyagok esetén a távolságot csökkenteni kell. Keményebb és sérülékenyebb anyagok esetén a távolság növelése szükséges.

Megjegyzés: Ügyeljen arra, hogy a kések közötti távolság legalább a munkadarab mélységének 1/10-e legyen.

AZ AKKUMULÁTOR ÁLLAPOT ELLENŐRZÉSE (10. ÁBRA)

- Nyomja meg a gombot a készülék testén az akkumulátor állapotjelző LED aktiválásához, amely megjeleníti az akkumulátor kapacitását.

A VILÁGÍTÓ LED-EK SZÁMA A JELZŐN	AKKUMULÁTOR MARADÉK KAPACITÁSA
0	< 10%
1	10% až 25%
2	25% až 50%
3	50% až 75%
4	75% až 100%

KARBANTARTÁS ÉS TÁROLÁS

- Bármilyen ellenőrzés vagy karbantartás megkezdése előtt kapcsolja ki a készüléket, és vegye ki az akkumulátort a készülékből.
- Minden használat után alaposan tisztítsa meg az akkumulátoros lemezollót.
- Alaposan tisztítsa meg a gép külsejét. Ha a szennyeződés nem távolítható el, használjon szappanos vízzel megnedvesített puha rongyot. Soha ne használjon tisztítószeret vagy oldószert, például benzint, alkoholt, ammóniát stb.! Ezek az oldószerek károsíthatják a termék műanyag részeit.
- Rendszeresen ellenőrizze készülékét, és ha azt tapasztalja, hogy egyes részei elhasználódtak vagy sérültek, saját biztonsága érdekében cserélje ki azokat. A gép kopott vagy sérült részeit csak hivatalos szervizben lehet cserélni, vagy az eladó gondoskodik a cseréről.
- Győződjön meg arról, hogy eredeti Worcraft alkatrészeket használ.

A MOZGÓ PENGE CSERÉJE (6.ÁBRA)

1. Egy imbuszkulcs segítségével lazítsa meg és csavarja ki a mozgó penge rögzítőcsavarját.
2. Távolítsa el a tompa/kopott mozgó pengét. Szerelje be az új mozgatható pengét, és rögzítse a

rögzítőcsavar meghúzásával.

3. Laposfejű csavarhúzóval forgassa el az emelési ellenőrző csavart (5), és ellenőrizze a mozgó penge emelését.

Megjegyzés: Ha szükséges, forgassa el a mozgó penge helyzetbeállító rögzítőcsavarját (13), és mozgassa a mozgatható pengét felfelé vagy lefelé.

A RÖGZÍTETT PENGE CSERÉJE (7. ÁBRA)

1. Egy imbuszkulcs segítségével lazítsa meg és csavarja ki a rögzített penge rögzítőcsavarját.

2. Távolítsa el a fénytelen/kopott rögzített pengét. Szerelje be az új rögzített pengét, és rögzítse a rögzítőcsavar meghúzásával.

3. Lazítsa meg a késtávolság-állító rögzítőcsavart, és állítsa be a kések közötti távolságot. Ezután húzza meg a rögzítőcsavart.

Megjegyzés: Ügyeljen arra, hogy a kések közötti távolság legalább a munkadarab mélységének 1/10-e legyen.

KÖRNYEZETVÉDELEM



Az áthúzott hulladékgyűjtő tartály szimbólum a termékeken vagy a kísérő dokumentumokban azt jelenti, hogy a használt elektromos és elektronikai termékeket nem szabad a normál kommunális hulladékhoz adni. A megfelelő ártalmatlanítás, hasznosítás és újrahasznosítás érdekében ezeket a termékeket szállítsa a kijelölt gyűjtőhelyekre, ahol ingyenesen átveszik azokat. Alternatív megoldásként egyes országokban visszaküldheti termékeit a helyi kiskereskedőnek, ha egyenértékű új terméket vásárol. A termék megfelelő ártalmatlanításával hozzájárul az értékes természeti erőforrások megőrzéséhez,

és segít megelőzni a környezetre és az emberi egészségre gyakorolt lehetséges negatív hatásokat, amelyek a nem megfelelő hulladékkezelésből származhatnak. További részletekért forduljon a helyi hatósághoz vagy a legközelebbi gyűjtőhelyhez. Az ilyen típusú hulladékok szakszerűtlen ártalmatlanítása a nemzeti előírásoknak megfelelően bírságot vonhat maga után.

WORCRAFT

POWER TOOLS

Garancialevél/Warranty

Modellszám:	Eladás dátuma:	Eladó aláírása és pecsétje:

Ügyfél neve (cég neve):	Ügyfél címje (Cég címje):

Az ügyfél az aláírásával megerősíti, hogy a készüléket bemutatták és elmagyarázták neki, hogy ismeri a gép üzemeltetésére és használatára vonatkozó utasításokat, valamint hogy a készülék teljesen volt neki kiadva.	Ügyfél aláírása:

Jegyzések a panszokról – jótálási javítások

A panasz elfogadásának dátuma:	A panasz befejezésének dátuma:	A panasz száma:	Aláírás az átvett jótálási javításról (Jegyzések a jogosulatlan panszról)	Serviztechnikus pecsétje:

Jótállás feltételek

- A szállító biztosítja a termék jótállását amely szerepel a garancialevelen a feltétellel, hogy a használat és tárolás összhangban lesz a feltételekkel és normákkal, valamint a használati utasítással. A garanciaidő az értékesítés időpontjától kezdődik.
A jótálási idő a töltőkre 12 hónap.
- A kiterjesztett garanciát 5 éves időszakra nyújtják a feltétellel, hogy a termék bevan írva a hoszab garancia termékek listájára, az utolsó használó a vevő, es nemlesz használva kereskedelmi célokra. A kiterjesztett jótállás rendszeres szervizellenőrzést igényel a szállító hivatalos szervizközpontjában.
- A garancia időtartama meghosszabbodik a termék garanciális idejével mikor a szervizközpontba volt javításba, és a jótállási lapon felvann jegyezve ez az idő. A jótállási igényt a fogyasztó igényelheti egy hivatalos szervizközpontban, a mellékelt "A" szervizközpont lista szerint. A "B" szervizközpontokba csak ojan termékeken végeznek javításokat amelyeket ott adtak ell. A szervizközpontok listáját rendszeresen frissítik a gyártók és az import oldalon: www.strendpro.sk.
- A Szervizközpontnak a törvényi határidőn belül jótállási javítást kell biztosítania. A panaszkezelés törvényes határideje a panasz kézhezvételét követő napon kezdődik
- Az ingyenes garanciális javítás nem alkalmazható a termék helytelen használatából eredő hibákra, az üzemeltetési utasítás okal elentétben, a nem megfelelő kezelésének, a gép mechanikai károsodásra, az általános mechanikai károsodásra amely általános használatkor keletkezik, az üzemeltető helytelen használatára, természeti katasztrófaéknál, a termékkel való illetéktelen beavatkozásnál, a nem megfelelő pótalkatrészek használatánál a nem megfelelő tüzelőanyag használatnál és a látszólagos gépi túlterhelés következtében fellépő hibáknál a felső teljesítmény határ folyamatos túllépése miatt. Az üzemeltető által kezelhető, és a használati utasításban felsorolt tisztítási, karbantartási, gondoskodás és a beállítási munkák nem tartoznak a jótállás hatálya alá.
- Az alkatrészek kopásának elsősorban ojan alkatrészek kopása érhető mind: minden forgó és mozgó alkatrész, vágó rész és burkolat, kapcsok és ékek, fogaskerekek és ékszíjak, láncos fogaskerekek, súrlódás és tengelykapcsoló súrlódó felületek, gumiabroncs futófelületek és rutinszerű karbantartási alkatrészek, mint például: , hidraulikus és olajsűrűk, gyújtógyertyák, olaj- és hűtőfolyadék-kazetták
- A kiterjesztett garanciából kivannak hagyva olyan gépek és berendezések mentesített részeit, amelyeknél az adott gyártó rövidebb garanciát nyújt, mint maga a termék gyártója. Ez a kategória magában foglalja: akkumulátorok, izzók és hasonlók
- A garancia alá tartozó igények igénybevételéhez való jog a termék tulajdonosa, feltéve hogy ezt legkésőbb a jótállási időszak utolsó napján teszi meg.
- A követelések feldolgozása a Polgári Törvénykönyv és a Fogyasztóvédelmi Törvény vonatkozó rendelkezéseinek megfelelően történik.
- A meghosszabbított 5 éves garanciális feltételeknek megfelelő szervizellenőrzést csak rendszeres időközönként, a szállító hivatalos szervizközpontjában lehet elvégezni, és az egyes vizsgálatok közötti időszak nem haladhatja meg a 12 hónapot. Az első szervizvizsgálatot legkésőbb a termék értékesítésének napjától számított 12 hónapon belül kell elvégezni. A szervizvizsgálatokat a naptári év utolsó három és első két hónapjában szervizközpontok végzik. Minden szervizvizsgálatot fel kell jegyezni a jótállási jegyen a szervizközpont ellenőrzésének, aláírásának és bélyegzőjének dátumával. A szervizvizsgálat a gyártó által ajánlott gépellőrzést, a patronok és szűrők cseréjét, a kopott és sérült alkatrészek cseréjét, amelyek a más alkatrészek károsodását, kopását és a gép beállítását érinthetik. A szolgáltatási ellenőrzést és a felhasznált anyagot egy érvényes kiszolgálóközponti árlista szerint kell kiszámítani.

A panasz benyújtásakor a panaszolt köteles benyújtani egy tiszta és teljes terméket, a vásárlás igazolását, vagy egy kitöltött és megerősített garanciajegyet a panaszra. A kiterjesztett garancia esetén a szervizvizsgálatok és az egyes tőrak adózási dokumentumait rögzítik.
Ha a garanciális kártyán a meghosszabbított garanciális feltételek egyikének sem felel meg, a termék 2 év garanciát vállal.

A JÓTÁLLÁSON BELÜLI ÉS JÓTÁLLÁSON KÍVÜLI SZERVIZT A GYÁRTÓ FELHATALMAZOTT KÉPVISELŐJE VÉGZI

A gyártó felhatalmazott képviselője: Slovakia Trend Export-Import s.r.o., Michalovská 87/1414, 073 01 Sobrance

Fax: (056) 652-2329 Tel: 0915 392 687 E-mail: servis@slovakia-trend.sk

FOARFECE DE TĂIAT TABLĂ

UTILIZARE INTENȚIONATĂ

Unealta electrică este destinată tăierii foilor de metal fără a suferi pierderi din cauza așchiiilor. Este potrivită pentru tăieri drepte și curbe.

Orice altă utilizare sau modificare a aparatului este considerată necorespunzătoare și prezintă un risc semnificativ de accidente. Producătorul nu își asumă nicio responsabilitate pentru daunele atribuibile unei utilizări necorespunzătoare.

Dispozitivul face parte din seria WORCRAFT 20V ONE-FOR-ALL și poate fi utilizat cu baterii WORCRAFT 20V din seria TEAM.

SPECIFICAȚII TEHNICE

Model	CHMS-S20LiB (JOJ-KY-2.5A)	Raza minimă a curbei	50mm
Tensiune	20Vd.c.	Grad de protecție	IPX0
Viteza de tăiere	2600 /min	Clasa de izolare	III
Performanță de tăiere (Grosimea materialului în)		Baterie recomandată	CLB-20V-4.0/ CLB-20V-4.0H
Aluminiu	3.2mm (200N/mm ²)	Nivelul presiunii sonore	L _{pA} =81dB(A), K=3 dB(A)
Oțel	2.5mm (400N/mm ²)	Nivelul de putere acustică	L _{wA} =89dB(A), K=3 dB(A)
	2.0mm (600N/mm ²)	Emisia de vibrații	a _h =3,41m/s ² , K=1,5m/s ²
	1.0mm (800N/mm ²)	Greutate (fără baterie)	1.9kg



INFORMAȚII PRIVIND ZGOMOTUL/VIBRAȚIILE

Nivelul de vibrații indicat în această fișă de informații a fost măsurat în conformitate cu un test standardizat prezentat în EN 62841 și poate fi utilizat pentru a compara un instrument cu altul. Acesta poate fi utilizat pentru o evaluare preliminară a expunerii.

Nivelul declarat al emisiilor de vibrații reprezintă principalele aplicații ale sculei. Cu toate acestea, în cazul în care scula este utilizată pentru diferite aplicații, cu diferite accesorii sau scule de inserție sau este prost întreținută, emisiile de vibrații pot fi diferite. Acest lucru poate crește semnificativ nivelul de expunere pe întreaga perioadă de lucru.

O estimare a nivelului de expunere la vibrații ar trebui să ia în considerare, de asemenea, momentele în care unealta este oprită sau în care este în funcțiune, dar nu își desfășoară efectiv activitatea. Acest lucru poate reduce semnificativ nivelul de expunere pe întreaga perioadă de lucru. Identificați măsuri de siguranță suplimentare pentru a proteja operatorul de efectele vibrațiilor, cum ar fi: întreținerea sculei și a accesoriilor, menținerea mâinilor calde, organizarea modelelor de lucru.

EXPLICAREA SIMBOLURILOR

	Atenție!		Dezasamblați pachetul de baterii înainte de întreținere.
	Citiți manualul.		Purtați mănuși de lucru.
	Purtați protecție pentru ochi.		Purtați protecție pentru urechi.
	Purtați protecție respiratorie.		Conformitatea cu cerințele relevante ale directivelor UE).
	Aparatele electrice nu trebuie aruncate împreună cu deșeurile menajere..		Nu folosiți aparatul pe ploaie și nu îl lăsați în aer liber când plouă.

ELEMENTELE PRODUSULUI (Fig. 1)

1	Mâner auxiliar	6	Port de alimentare cu ulei de lubrifiere	11	Suport de lamă
2	Buton de comutare	7	Protector de mână	12	Șurub de reglare
3	Mâner principal	8	Lamă mobilă	13	Șurubul limită de amplasare
4	Baterie (nu este inclusă)	9	Lamă de fixare	14	Șurub hexagonal interior
5	Șurub de testare a cursei	10	Element de fixare al șurubului		

SIGURANȚĂ

Avertismente generale de siguranță pentru uneltele electrice

⚠ WARNING Avertisment! Citiți toate avertismentele de siguranță și toate instrucțiunile

Nerespectarea avertismentelor și instrucțiunilor poate duce la electrocutare, incendiu și/sau vătămări grave.

Păstrați toate avertismentele și instrucțiunile pentru referințe ulterioare.

Termenul "unealtă electrică" din avertismente se referă la unealta electrică cu alimentare principală (cu fir) sau la unealta electrică fără fir (cu baterii).

Siguranța zonei de lucru

- Păstrați zona de lucru curată și bine luminată. Zonele dezordonate sau întunecate invită la accidente.
- Nu folosiți scule electrice în atmosfere explozive, cum ar fi în

prezența unor lichide, gaze sau praf inflamabile. Uneltele electrice creează scânteii care pot aprinde praful sau fumul.

- Țineți copiii și trecătorii la distanță în timp ce folosiți o unealtă electrică. Distragerile vă pot face să pierdeți controlul..

Siguranța electrică

- Ștecherul sculelor electrice trebuie să se potrivească cu priză. Nu modificați niciodată soclul în niciun fel. Nu utilizați niciun fel de adaptoare cu uneltele electrice cu împământare (cu împământare). Ștecherurile nemodificate și potrivirea prizelor va reduce riscul de electrocutare.

- Evitați contactul corpului cu suprafețele împământate sau legate la pământ, cum ar fi țevile, radiatoarele, cuptoarele și frigiderul. Există un risc crescut de șoc electric dacă corpul dumneavoastră este legat la pământ sau împământat.

- Nu expuneți uneltele electrice la ploaie sau la condiții umede. Apa care intră într-o unealtă electrică va crește riscul de electrocutare.

- Nu abuzați de cablu. Nu folosiți niciodată cablul pentru a transporta, trage sau deconecta scula electrică. Țineți cablul departe de căldură, ulei, margini ascuțite și piese în mișcare. Cablurile deteriorate sau încurcate cresc riscul de electrocutare.

- Atunci când folosiți o unealtă electrică în aer liber, utilizați un prelungitor adecvat pentru utilizare în aer liber. Utilizarea unui cablu adecvat pentru utilizare în exterior reduce riscul de electrocutare.

- În cazul în care este inevitabil să folosiți o unealtă electrică într-o locație umedă, utilizați o sursă de alimentare protejată de un dispozitiv de curent rezidual (RCD). Utilizarea unui RCD reduce riscul de electrocutare.

Siguranța personală

- Rămâneți în alertă, urmăriți ceea ce faceți și folosiți bunul simț atunci când folosiți o unealtă electrică. Nu utilizați o unealtă electrică în timp ce sunteți obosit sau sub influența drogurilor, alcoolului sau a medicamentelor. Un moment de neatenție în timp ce folosiți scule electrice poate avea ca rezultat vătămări corporale grave.

- Utilizați echipament de protecție personală. Purtați întotdeauna protecție pentru ochi. Echipamentul de protecție, cum ar fi masca de protecție împotriva prafului, pantofii de siguranță antiderapați, cască de protecție sau protecția auditivă utilizată în condiții adecvate va reduce vătămările corporale.

- Preveniți pornirea neintenționată. Asigurați-vă că întrerupătorul este în poziția oprit înainte de a conecta la sursa de alimentare și/sau la pachetul de baterii, de a ridica sau de a transporta unealta.

Transportarea uneltelor electrice cu degetul pe întrerupător sau alimentarea cu energie a uneltelor electrice care au întrerupătorul pornit invită la accidente.

- Îndepărtați orice cheie sau cheie de reglare înainte de a porni scula electrică. O cheie sau o cheie lăsată atașată la o parte rotativă a sculei electrice poate duce la vătămări corporale.

- Nu exagerați. Păstrați în permanență o poziție corectă și echilibrul. Acest lucru permite un control mai bun al sculei electrice în situații neprevăzute.

- Îmbrăcați-vă corespunzător. Nu purtați haine largi sau bijuterii. Țineți-vă părul, hainele și mânușile la distanță de piesele în mișcare. Hainele largi, bijuteriile sau părul lung pot fi prinse în piesele în mișcare.

- Depozitați uneltele electrice nefolosite la îndemâna copiilor și nu permiteți persoanelor care nu sunt familiarizate cu scula

electrică sau cu aceste instrucțiuni să utilizeze scula electrică. Uneltele electrice sunt periculoase în mâinile unor utilizatori neinstruiți.

- Întrețineți uneltele electrice. Verificați dacă nu există probleme de nealiniere sau de legare a pieselor mobile, dacă piesele sunt rupte și orice altă condiție care poate afecta funcționarea sculei electrice. Dacă este deteriorată, reparați scula electrică înainte de utilizare. Multe accidente sunt cauzate de uneltele electrice prost întreținute.

- Păstrați uneltele de tăiere ascuțite și curate. Uneltele de tăiere întreținute corespunzător, cu muchii de tăiere ascuțite, sunt mai puțin susceptibile de a se bloca și sunt mai ușor de controlat.

- Utilizați scula electrică, accesoriile și biții de scule etc. în conformitate cu aceste instrucțiuni, ținând cont de condițiile de lucru și de lucrările care urmează să fie efectuate. Utilizarea sculei electrice pentru operațiuni diferite de cele prevăzute ar putea duce la o situație periculoasă.

Utilizarea și manipularea sculei electrice fără fir

a) Încărcați o unitate de baterii reîncărcabile folosind numai încărcătorul recomandat de producător. Încărcătoarele sunt adesea concepute pentru un anumit tip de unitate de baterii reîncărcabile. Există pericol de incendiu dacă se utilizează alte tipuri de unități de baterii reîncărcabile.

b) Numai unitățile de baterii reîncărcabile furnizate trebuie să fie utilizate cu o unealtă electrică. Utilizarea altor unități de baterii reîncărcabile poate duce la pericol de rănire sau de incendiu.

c) Când nu sunt utilizate, depozitați încărcătoarele reîncărcabile.

Unitățile de baterii departe de agrafe de hârtie, monede, chei, cuie, șuruburi sau alte obiecte metalice mici care ar putea provoca o suprapunere a contactelor. Scurtcircuitarea contactelor unei unități de baterii reîncărcabile poate duce la deteriorarea termică sau la incendiu.

d) Fluidele se pot scurge din unitățile de baterii reîncărcabile dacă acestea sunt utilizate în mod necorespunzător. Dacă se întâmplă acest lucru, evitați contactul cu fluidul. Dacă are loc contactul, spălați zona afectată cu apă. Solicitați ajutor medical suplimentar dacă vă intră lichid în ochi. Scurgerea lichidului din baterii poate provoca iritații sau arsuri ale pielii.

Service-ul

- Asigurați-vă că scula electrică este reparată de o persoană calificată care utilizează numai piese de schimb identice. Acest lucru va asigura menținerea siguranței sculei electrice.

Recomandări pentru manipularea optimă a bateriei

- **Asigurați-vă că întrerupătorul este în poziția oprit înainte de a introduce pachetul de baterii.** Introducerea pachetului de baterii în mașinile care au comutatorul pornit poate provoca accidente.

- **Utilizați numai acumulatori WORCRAFT destinați în mod special pentru aparat.** Utilizarea oricăror alte pachete de baterii poate crea un risc de rănire și de incendiu.

- **Nu deschideți bateria.** Pericol de scurtcircuit. **Protejați bateria împotriva căldurii, de ex. împotriva luminii solare intense continue, a focului, a apei și a umidității.** Pericol de explozie.

- **În caz de deteriorare și utilizare necorespunzătoare a bateriei, pot fi emiși vapori. Aerisiți zona și solicitați ajutor medical în caz de reclamații.** Vaporii pot irita sistemul respirator.

- **Utilizați bateria numai împreună cu produsul dumneavoastră.** Numai această măsură protejează bateria împotriva unei suprasarcini periculoase.

- **Bateria poate fi deteriorată de obiecte ascuțite, cum ar fi cuie sau șurubelnițe, sau de o forță aplicată din exterior.**

Se poate produce un scurtcircuit intern și bateria poate arde, scoate fum, exploda sau se poate supraîncălzi.

- **Nu scurtcircuitați bateria.** Există pericol de explozie.
- Protejați bateria împotriva umezelii și a apei.
- Depozitați bateria numai într-un interval de temperatură cuprins între -20 °C și 50 °C. De exemplu, nu lăsați bateria în mașină în timpul verii.
- Curățați din când în când fantele de aerisire ale bateriei folosind o perie moale, curată și uscată.

Avertismente de siguranță pentru încărcătoarele de baterii

- Nu permiteți niciodată copiilor, persoanelor cu limitări fizice, senzoriale sau mentale sau cu lipsă de experiență și/sau cunoștințe și/sau persoanelor care nu sunt familiarizate cu aceste instrucțiuni să utilizeze încărcătorul de baterii. Reglementările locale pot restricționa vârsta operatorului.
- **Supravegheați copiii în permanență.** Acest lucru va asigura faptul că copiii nu se joacă cu încărcătorul de baterii.
- **Păstrați încărcătorul de baterii departe de ploaie sau umiditate.** Pătrunderea apei în încărcătorul de baterii crește riscul unui șoc electric.
- **Păstrați încărcătorul curat.** Contaminarea poate duce la pericolul unui șoc electric.
- **Înainte de fiecare utilizare, verificați încărcătorul de baterii. Dacă se detectează deteriorări, nu utilizați încărcătorul de baterii. Nu deschideți niciodată singur încărcătorul de baterii. Toate reparațiile trebuie să fie efectuate de către Centrul de service.** Încărcătoarele de baterii și cablurile USB deteriorate cresc riscul de risc al unui șoc electric.
- **Nu folosiți încărcătorul de baterii pe suprafețe**

inflamabile (de exemplu, hârtie, textile etc.) sau în împrejurimi inflamabile. Încălzirea încărcătorului de baterii în timpul procesului de încărcare poate reprezenta un pericol de incendiu.

• **Deteriorarea mașinii poate cauza emiterea de vapori. Aerisiți zona și solicitați asistență medicală în caz de disconfort.** Vaporii pot irita sistemul respirator.

Instrucțiuni de siguranță specifice aparatelor Instrucțiuni de siguranță pentru foarfecile de metal

- Țineți scula cu o strângere fermă.
- Fixați corect piesa de lucru.
- Țineți mâinile departe de piesele rotative.
- Marginile și așchiile de la piesa de prelucrat sunt ascuțite. Purtați mănuși. Pentru a preveni rănilor, se recomandă, de asemenea, să purtați pantofi cu talpă groasă.
- Nu așezați scula pe așchiile de pe piesa de lucru. În caz contrar, scula poate fi deteriorată și poate funcționa defectuos.
- Nu lăsați unealta în funcțiune, nesupravegheată. Folosiți scula numai atunci când o țineți în mâini.
- Asigurați-vă întotdeauna că aveți o bază solidă. Atunci când lucrați într-o poziție ridicată, asigurați-vă că nu se află nimeni sub dumneavoastră.
- Evitați să atingeți știftul canelat, matrița sau piesa de prelucrat imediat după prelucrare, deoarece piesele vor fi încă foarte fierbinți și pot provoca arsuri ale pielii.
- Evitați să tăiați cablurile electrice. Acest lucru poate duce la accidente grave din cauza șocurilor electrice.
- Utilizați numai accesoriile și echipamentele suplimentare care sunt specificate în instrucțiunile de utilizare și care sunt compatibile cu aparatul.

INSTALARE ȘI OPERARE



AVERTISMENT! Nu introduceți bateria înainte ca unealta să fie complet asamblată.

ASAMBLARE

Montarea mânerului (fig.2)

1. Puneți mânerul pe gaura de montare.
2. Întoarceți mânerul pentru a-l fixa și fixați-l în poziție.

Montarea / Scoaterea pachetului de baterii (fig.3)

Pentru a monta pachetul de baterii, glisați-l pur și simplu în fantă. După ce se aude un clic, bateria a fost fixată în poziție. Pentru a scoate pachetul de baterii, apăsați mai întâi butonul de blocare, apoi trageți-l în exterior.

Porniți/opriți scula (fig. 4)

Pentru a porni scula, apăsați butonul de comutare din spate și împingeți-l înainte. Unealta va fi pornită.

Dacă doriți să asigurați o funcționare comodă și îndelungată, puteți bloca comutatorul în poziția de pornire împingând butonul de comutare înainte și apăsând partea din față în jos. Pentru a opri scula, trebuie doar să apăsați partea din spate a întrerupătorului și să o eliberați.

Reglarea spațiului liber al lamei de tăiere (fig. 5)

Între lama mobilă și lama fixă există un decalaj în direcție orizontală. Această distanță a fost prestabilită după fabricare ca valoare implicită de 0,3 mm.

Pentru a obține cel mai bun rezultat al tăierii, acest spațiu liber trebuie ajustat în funcție de adâncimea piesei de prelucrat. Vă recomandăm cu tărie să setați valoarea jocului la 1/10 din adâncimea piesei de prelucrat.

Încărcarea bateriei (Fig.8)

1. Conectați bateria de încărcare la priză; Indicatorul de alimentare se aprinde la culoarea verde.
2. Glisați pachetul de baterii în fanta de fixare a bateriei, după ce auziți un clic, pachetul de baterii a fost fixat. Indicatorul de alimentare se stinge, iar între timp indicatorul de încărcare se aprinde în roșu. Procesul de încărcare începe.
3. După aproximativ 2 ore (baterie de 4,0Ah), indicatorul luminos de încărcare se va stinge, iar între timp indicatorul luminos de alimentare se va aprinde din nou în verde. Aceasta denotă că procesul de încărcare este complet finalizat.
4. Scoateți fișa încărcătorului, apoi scoateți pachetul de baterii din încărcător.

Notă: Timpul de încărcare va fi diferit deoarece trebuie determinat în funcție de curentul de încărcare.

Sfaturi pentru încărcare (Fig.9)

După utilizare, pachetul de baterii este probabil puțin fierbinte. În acest caz, pachetul de baterii nu poate fi încărcat. Trebuie să se odihnească, să se răcească.

Indicator de volum al bateriei (fig. 10)

Pachetul de baterii are o funcție care indică starea volumului. Pentru a afișa această funcție, trebuie doar să apăsați butonul de pe carcasă.

Lumina 0 aprinsă înseamnă că volumul rămâne sub 10%;

1 lumină aprinsă înseamnă că volumul rămâne între 10% și 25%.

2 lumini aprinse înseamnă că volumul rămâne între 25% și 50%.

3 lumini aprinse înseamnă că volumul rămâne între 50% și 75%.

4 lumini aprinse înseamnă că volumul rămâne între 75% și 100%.

ÎNTREȚINERE

● Avertisment: Opriti și scoateți bateria din scula electrică înainte de a regla sau curăța.

Curățați în mod regulat carcasa aparatului cu o cârpă moale, de preferință după fiecare utilizare. Păstrați fantele de ventilație libere de praf și murdărie. Dacă murdăria nu se îndepărtează utilizați o cârpă moale umezită cu apă cu săpun. Nu utilizați niciodată solvenți precum benzină, alcool, apă amoniacală etc. Acești solvenți pot deteriora părțile din plastic.

Mașina nu necesită lubrifiere suplimentară. În cazul în care apare o defecțiune, de exemplu în urma uzurii unei piese, vă rugăm să contactați serviciul de service al dealerului local.

Schimbarea lamei mobile (fig. 6)

După o funcționare îndelungată, lama de forfecare (8) va deveni din ce în ce mai tocită. Este necesar să fie reascuțită sau înlocuită cu un set nou. Vă rugăm să urmați procedurile de mai jos pentru a face acest lucru:

1. Cu ajutorul unei chei hexagonale, slăbiți și scoateți șurubul hexagonal (10);
2. Îndepărtați lama mobilă tocată și înlocuiți-o cu una nouă și fixați-o la loc.

3. După aceea, cu ajutorul unei șurubelnițe plate, rotiți șurubul (5) pentru a testa cursa lamei mobile, pentru a vă asigura că lama poate efectua tăierea în întregime.

Notă: Dacă este necesar, rotiți șurubul de limitare (13) pentru a deplasa lama în sus sau în jos, pentru a o localiza.

Schimbarea lamei fixe (fig. 7)

După o funcționare îndelungată, lama de forfecare (9) va deveni din ce în ce mai tocită. Este necesar să fie reascuțită sau înlocuită cu un set nou. Vă rugăm să urmați procedurile de mai jos pentru a face acest lucru:

1. Cu ajutorul unei chei hexagonale, slăbiți și îndepărtați șurubul hexagonal interior (14);
2. Îndepărtați lama de fixare tocată și înlocuiți-o cu una nouă și fixați-o în prealabil în poziție.
3. Slăbiți piulița șurubului de reglare și reglați șurubul de reglare (12) în interior sau în exterior pentru a localiza lama de fixare.

După aceea, fixați și fixați lama în poziție.

Notă: Asigurați-vă că spațiul liber dintre lama de fixare și lama mobilă este de 1/10 din adâncimea piesei de prelucrat.

PROTECȚIA MEDIULUI

Pentru a preveni deteriorarea aparatului în timpul transportului, acesta este livrat într-un ambalaj robust. Majoritatea materialelor de ambalare pot fi reciclate. Duceți aceste materiale la locurile de reciclare corespunzătoare. Duceți aparatele nedorite la dealerul local. Aici vor fi eliminate într-un mod sigur din punct de vedere ecologic.



Bateriile Li-ion pot fi reciclate. Predați-le la un loc de eliminare a deșeurilor chimice, astfel încât acestea să poată fi reciclate sau eliminate într-un mod ecologic.

Aparatele electrice aruncate sunt reciclabile și nu trebuie aruncate la gunoierul menajer! Vă rugăm să ne sprijiniți în mod activ în conservarea resurselor și protejarea mediului înconjurător prin returnarea acestui aparat la centrele de colectare (dacă sunt disponibile).

Vizualizare detaliată CHMS-S20LiB

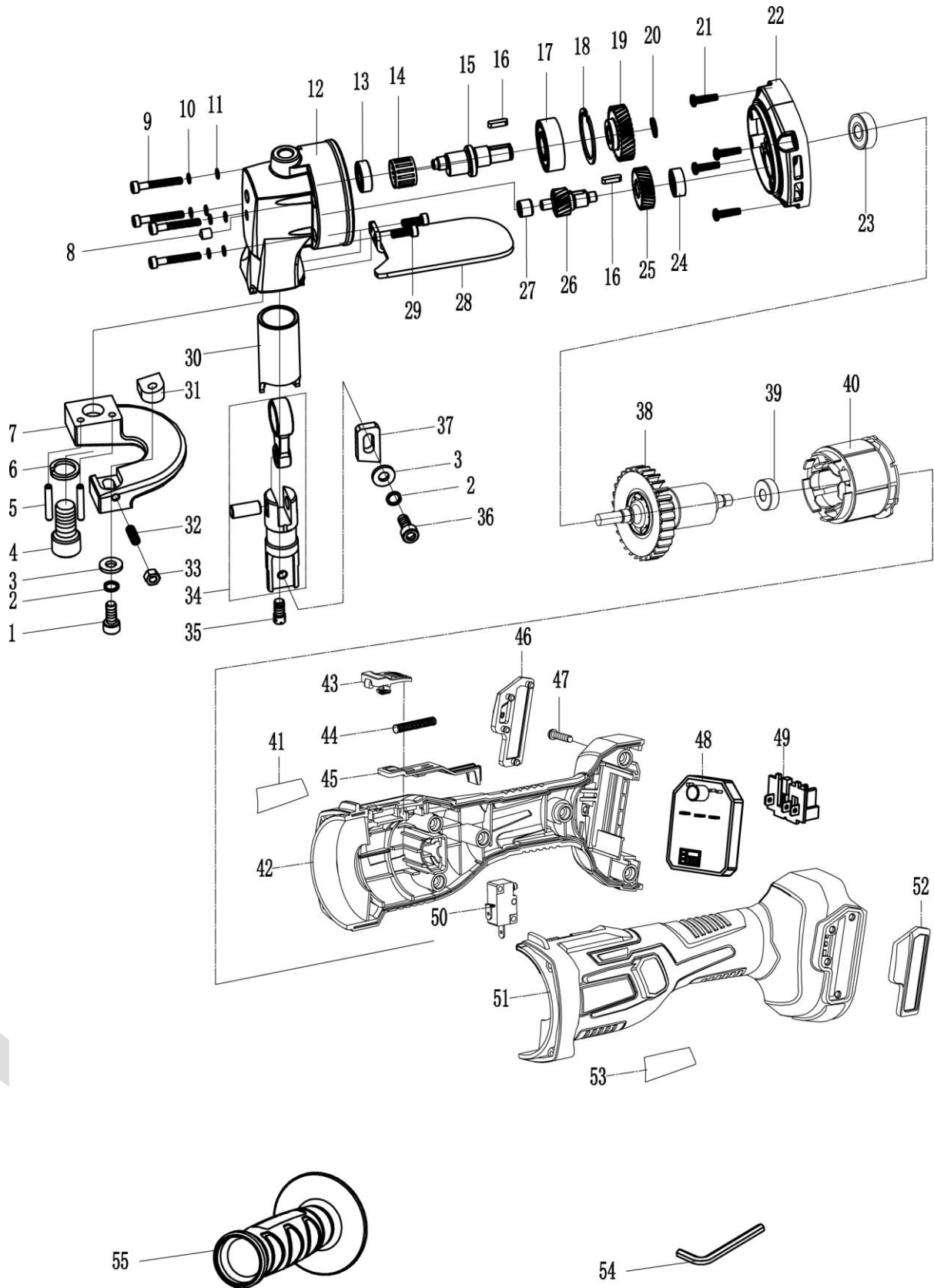

Lista de piese pentru CHMS-S20LiB

Piesa nr.	Denumirea piesei	Cantitate	Piesa nr.	Denumirea piesei	Cantitate
1	Șurub intern M6×16	1	29	Șurub M4X10	2
2	Șaibă elastică 6	2	30	Bucșe	1
3	Șaibă plată Ø6,4xØ13,5x2	2	31	Lamă de fixare	1
4	Șurub hexagonal interior M12X30	1	32	Șurub de fixare M5X15	1
5	Arc Ø4x30	2	33	Piuliță M5	1
6	Șaibă elastică 12	1	34	Ansamblul arborelui cu lamă.	1
7	Suport de lamă	1	35	Șurub de reglare M6X10	1
8	Bilă de ulei	1	36	Șurub hexagonal interior M6X14	1
9	Șurub hexagonal interior M4X25	4	37	Lamă mobilă	1
10	Șaibă elastică 4	4	38	Rotor	1
11	Șaibă plată 4	4	39	Rulmentul 607	1
12	Cutia de viteze	1	40	Stator	1
13	Rulmentul 698-2Z	1	41	Plăcuță de identificare	1
14	Rulment cu ace K14X18X13	1	42	Carcasă dreapta	1
15	Arbore concentric	2	43	Buton de declanșare a comutatorului	1
16	Pin pătrat 3x8	1	44	Arcul de tracțiune	1
17	Rulmentul 6201-2RS	1	45	Întreprupător de comutare pol	1
18	Inel de siguranță 32	1	46	Filtru cu ochiuri de plasă dreapta	1
19	Unelte mari	1	47	Șurub autofiletant ST4X16	6
20	Inel de siguranță 10	1	48	Controler	1
21	Șurub autofiletant ST4X20	4	49	Conectorul bateriei	1
22	Capacul din mijloc	1	50	Comutator	1
23	Rulmentul 628-2RZ	1	51	Carcasă dreapta	1
24	Rulment 606-2Z	1	52	Filtru de plasă stânga	1
25	Primul angrenaj	1	53	Placă de marcaj	1
26	Al doilea arbore cu roți dințate	1	54	Imbus 5	1
27	Rulment cu ace HK0607	1	55	Mâner lateral M10	1
28	Placă de protecție a mâinii	1			

WORCRAFT

POWER TOOLS

Lista de garanție / Warranty

Numărul de fabricație:	Data vânzării:	Semnătura și ștampila vânzătorului:

Numele clientului (denumirea firmei):	Adresa clientului (sediul firmei):

Clientul prin semnătura sa confirmă, că instalația i-a fost prezentată și explicată, că a fost încunoștințat cu modul de folosire, punerea în funcțiune a mașinii și utilizare, și că instalația i-a fost eliberată (predată) completă.	Semnătura clientului:

Note despre reparații – reparații de garanție

Data primirii reclamației:	Data de sfârșit al reclamației:	Numărul de evidență a reclamației:	Semnătura de reparație garantată (nota despre reparația nexecutată)	Ștampila tehnicianului serviciului:

Condițiile de garanție

1. Furnizorul oferă pentru acest produs perioada de garanție menționată în această listă de garanție cu respectarea condițiilor modului de utilizare și depozitare a produsului, corespunzător cu condițiile și normele în vigoare, în sensul indicațiilor de utilizare. Perioada de garanție începe la data vânzării produsului. Garanția pentru baterii este de 12 luni.
2. Perioada de garanție prelungită de 5 ani se acordă clienților pentru produsul trecut în tabelul produselor cu garanția prezentată. Ultimul client este consumatorul, în condițiile că produsul nu va fi folosit ca obiect de comerț. Perioada prelungită este condiționată de control reglementar la centre de servicii autorizate ale furnizorului.
3. Perioada de garanție se prelungeste cu timpul cât a fost produsul în reparații de garanție. Această condiție este consemnată și în tabelul de reparații garantate. Beneficiarul poate revendica dreptul la asigurarea reparației la unul din centre de servis autorizat conform tabelului anexă „A” – centre de serviciu. Centre de serviciu „B” execută reparații de garanție numai la produsele, care au fost vândute la centrele lor de desfacere. Tabelul centrelor de serviciu este actualizat regulat la vânzatori, cât și pe siteul de import: www.strendpro.sk.
4. Centrul de servicii este obligat să asigure reparația în termen stabilit de lege. Termenul stabilit de lege pentru rezolvarea reclamației începe cu ziua următoare după data de primire a reclamației de centru de servicii.
5. Reparația garantată fără plată poate nu fi revendicată când este vorba despre defecțiuni care au fost produse de folosirea produsului contrar prevederilor din indicațiile de utilizare, manipulare necorespunzătoare, defectarea mecanică curentă, uzura produsă de funcționarea mașinii, din vina deservirii, dezastru nestăvilit, intervenție neîndreptătită în produs, defecțiuni pricinuite de folosirea pieselor necorespunzătoare, carburanților necorespunzători și supraîncărcarea mașinii ca urmare a depășirii continue a limitei superioare de randament. Lucrările de curățire, întreținere curentă, repararea sau reglarea instalației, care poate executată de deservirea și sunt cuprinse în indicații de utilizare, nu fac parte din prevederile garanției.
6. Drept uzura curentă a pieselor se consideră uzura principală: a tuturor pieselor rotative și în mișcare, părților de tăiere și capacelor, șuruburilor tăietoare și pironului, curelelor de transmisie, transmisie în lanț, suprafeței de frecare a frânelor și ambreaj, dezenul anvelopelor și piesele de întreținere curentă cum sunt: filtre de aer, hidraulice și de ulei, lumânări de aprindere, rezervoare de ulei și de răcire.
7. Din garanția prelungită sunt scoase părțile mașinilor și instalației pentru care producătorul concret al acestor piese acordă garanția mai scurtă decât furnizorul pentru fiecare product în care sunt montate. Din această categorie fac parte: acumulatele, becurile și etc.
8. Dreptul de aplicare a revendicării rezultat din garanție are proprietarul produsului, dacă face acest lucru cel târziu în ultima zi a perioadei de garanție.
9. La rezolvarea reclamațiilor se procedează conform prevederilor corespunzătoare ale Codului comercial și Legii de protecție a consumatorului.
10. Controlul de servicii, care constituie condiția garanției prelungite de 5 ani poate fi efectuat numai în centrul de servicii autorizat al furnizorului, în intervale regulate; perioada între două controale nu poate depăși 12 luni. Primul control de servicii trebuie făcut cel târziu 12 luni de la data vânzării produsului. Controlul serviciilor efectuează centrele de servicii în perioada ultimelor trei luni și primelor două luni anului calendaristic. Fiecare control de servicii trebuie înregistrat în această listă de garanție cu introducerea datei controlului, semnătura și ștampila serviciului de control. Prin controlul serviciilor se înțelege controlul mașinii, înlocuirea materialului de umplură și filtrelor conform recomandării producătorului, înlocuire pieselor uzate și defecte, cât și reglarea proprie a mașinii. Randamentul controlului de servicii și materialul folosit se stabilește conform tarifului valabil al centrului de servicii.

La aplicarea reclamației reclamantul este obligat să preînte pe lângă reclamație produsul complet și curat, documentul de cumpărare sau lista de garanție completată și confirmată. În cazul garanției prelungite înregistrări ale controlului de servicii și documentele de impoyit pentru fiecare control. În cazul neîndeplinirii a vreunei condiții garanției prelungite cuprinse în această listă de garanție, se acorda pentru produs perioada de garanție de 2 ani.

SERVICE ÎN GARANȚIE ȘI POSTGARANȚIE ESTE EFECTUAT DE CĂTRE REPREZENTANTUL AUTORIZAT AL PRODUCĂTORULUI

Reprezentantul împuternicit al producătorului: Slovakia Trend Export-Import s.r.o., Michalovská 87/1414, 073 01 Sobrance

Fax: (056) 652-2329 Tel: 0915 392 687 E-mail: servis@slovakia-trend.sk

SHEET METAL SHEARS

INTENDED USE

The power tool is intended for cutting sheet metals without incurring any loss from chipping. It is suitable for straight and curved cuts.

Any other usage or modification of the appliance is deemed to be improper and carries a significant risk of accidents. The manufacturer accepts no responsibility for damage attributable to misuse.

The device is part of the WORCRAFT 20V ONE-FOR-ALL series and can be operated using WORCRAFT 20V TEAM series batteries.

TECHNICAL SPECIFICATIONS

Model	CHMS-S20LiB (J0J-KY-2.5A)	Min. curve radius	50mm
Voltage	20Vd.c.	Degree of protection	IPX0
cutting speed	2600 /min	Insulation class	III
Cutting performance (Material thickness in)		Recommended battery	CLB-20V-4.0/ CLB-20V-4.0H
Aluminium	3.2mm (200N/mm ²)	Sound pressure level	L _{pA} =81dB(A), K=3 dB(A)
	2.5mm (400N/mm ²)	Sound power level	L _{wA} =89dB(A), K=3 dB(A)
Steel	2.0mm (600N/mm ²)	Vibration emission	a _h =3,41m/s ² , K=1,5m/s ²
	1.0mm (800N/mm ²)	Weight (without battery)	1.9kg



NOISE/VIBRATION INFORMATION

The vibration level given in this information sheet has been measured in accordance with a standardised test given in EN 62841 and may be used to compare one tool with another. It may be used for a preliminary assessment of exposure.

The declared vibration emission level represents the main applications of the tool. However, if the tool is used for different applications, with different accessories or insertion tools or is poorly maintained, the vibration emission may differ. This may significantly increase the exposure level over the total working period.

An estimation of the level of exposure to vibration should also take into account the times when the tool is switched off or when it is running but not actually doing the job. This may significantly reduce the exposure level over the total working period. Identify additional safety measures to protect the operator from the effects of vibration such as: maintain the tool and the accessories, keep the hands warm, organisation of work patterns.

EXPLANATION OF SYMBOLS

	Attention!		Disassemble the battery pack before maintenance.
	Read the manual.		Wear working gloves.
	Wear eye protection		Wear ear protection
	Wear breathing protection		Compliance with the relevant requirements of EU directives).
	Electrical appliances must not be disposed of with the domestic waste.		Do not use the machine in the rain or leave it outdoors when it is raining.

PRODUCT ELEMENTS (Fig. 1)

1	Auxiliary handle	6	Lubrication oil feeding port	11	Blade bracket
2	Switch button	7	Hand protector	12	Set screw
3	Main handle	8	Movable blade	13	Location limit screw
4	Battery (not included)	9	Fixing blade	14	Inner hex screw
5	Stroke test screw	10	Fasten screw		

SAFETY

General Power Tool Safety Warnings

⚠ WARNING Read all safety warnings and all instructions.

Failure to follow the warnings and instructions may result in electric shock, fire and/or serious injury.

Save all warnings and instructions for future reference.

The term "power tool" in the warnings refers to your mains-operated (corded) power tool or battery-operated

(cordless) power tool.

Work area safety

- Keep work area clean and well lit. Cluttered or dark areas invite accidents.
- Do not operate power tools in explosive atmospheres, such as in the presence of flammable liquids, gases or dust. Power tools create sparks which may ignite the dust or fumes.

- Keep children and bystanders away while operating a power tool. Distractions can cause you to lose control.

Electrical safety

- Power tool plugs must match the outlet. Never modify the plug in any way. Do not use any adapter plugs with earthed (grounded) power tools. Unmodified plugs and matching outlets will reduce risk of electric shock.
- Avoid body contact with earthed or grounded surfaces, such as pipes, radiators, ranges and refrigerators. There is an increased risk of electric shock if your body is earthed or grounded.
- Do not expose power tools to rain or wet conditions. Water entering a power tool will increase the risk of electric shock.
- Do not abuse the cord. Never use the cord for carrying, pulling or unplugging the power tool. Keep cord away from heat, oil, sharp edges and moving parts. Damaged or entangled cords increase the risk of electric shock.
- When operating a power tool outdoors, use an extension cord suitable for outdoor use. Use of a cord suitable for outdoor use reduces the risk of electric shock.
- If operating a power tool in a damp location is unavoidable, use a residual current device (RCD) protected supply. Use of an RCD reduces the risk of electric shock.

Personal safety

- Stay alert, watch what you are doing and use common sense when operating a power tool. Do not use a power tool while you are tired or under the influence of drugs, alcohol or medication. A moment of inattention while operating power tools may result in serious personal injury.
- Use personal protective equipment. Always wear eye protection. Protective equipment such as dust mask, non-skid safety shoes, hard hat, or hearing protection used for appropriate conditions will reduce personal injuries.
- Prevent unintentional starting. Ensure the switch is in the off-position before connecting to power source and/or battery pack, picking up or carrying the tool. Carrying power tools with your finger on the switch or energizing power tools that have the switch on invites accidents.
- Remove any adjusting key or wrench before turning the power tool on. A wrench or a key left attached to a rotating part of the power tool may result in personal injury.
- Do not overreach. Keep proper footing and balance at all times. This enables better control of the power tool in unexpected situations.
- Dress properly. Do not wear loose clothing or jewellery. Keep your hair, clothing and gloves away from moving parts. Loose clothes, jewellery or long hair can be caught in moving parts.
- Store idle power tools out of the reach of children and do not allow persons unfamiliar with the power tool or these instructions to operate the power tool. Power tools are dangerous in the hands of untrained users.
- Maintain power tools. Check for misalignment or binding of moving parts, breakage of parts and any other condition that may affect the power tool's operation. If damaged, have the power tool repaired before use. Many accidents are caused by poorly maintained power tools.
- Keep cutting tools sharp and clean. Properly maintained cutting tools with sharp cutting edges are less likely to bind and are easier to control.
- Use the power tool, accessories and tool bits etc. in accordance with these instructions, taking into account the working conditions and the work to be performed. Use of the power tool for operations different from those intended could result in a hazardous situation.

Use and handling of the cordless electrical power tool

- Charge a rechargeable battery unit using only the charger recommended by the manufacturer. Chargers are often designed for a particular type of rechargeable battery unit. There is the danger of fire if other types of rechargeable battery units are used.
- Only the rechargeable battery units supplied are to be used with an electrical power tool. The use of other rechargeable battery units may lead to the danger of injury or fire.
- When they are not being used, store rechargeable battery units away from paperclips, coins, keys, nails, screws or other small metal objects that could cause the contacts to be bridged. Short-circuiting the contacts of a rechargeable battery unit may result in heat damage or fire.
- Fluids may leak out of rechargeable battery units if they are misused. If this happens, avoid contact with the fluid. If contact occurs, flush the affected area with water. Seek additional medical help if any of the fluid gets into your eyes. Escaping battery fluid may cause skin irritation or burns.

Service

- Have your power tool serviced by a qualified repair person using only identical replacement parts. This will ensure that the safety of the power tool is maintained.

Recommendations for Optimal Handling of the Battery

- **Ensure the switch is in the off position before inserting battery pack.** Inserting the battery pack into machines that have the switch on can cause accidents.
- **Use only WORCRAFT battery packs intended specifically for the machine.** Use of any other battery packs may create a risk of injury and fire.
- **Do not open the battery.** Danger of short-circuiting. **Protect the battery against heat, e. g., against continuous intense sunlight, fire, water, and moisture.** Danger of explosion.
- **In case of damage and improper use of the battery, vapours may be emitted. Ventilate the area and seek medical help in case of complaints.** The vapours can irritate the respiratory system.
- **Use the battery only in conjunction with your product.** This measure alone protects the battery against dangerous overload.
- **The battery can be damaged by pointed objects such as nails or screwdrivers or by force applied externally.** An internal short circuit can occur and the battery can burn, smoke, explode or overheat.
- **Do not short-circuit the battery.** There is danger of explosion.
- Protect the battery against moisture and water.
- Store the battery only within a temperature range between – 20 °C and 50 °C. As an example, do not leave the battery in the car in summer.
- Occasionally clean the venting slots of the battery using a soft, clean and dry brush.

Safety Warnings for Battery Chargers

- Never allow children, persons with physical, sensory or mental limitations or a lack of experience and/or knowledge and/or people unfamiliar with these instructions to use the battery charger. Local regulations may restrict the age of the operator.
- **Supervise children at all times.** This will ensure that children do not play with the battery charger.
- **Keep the battery charger away from rain or moisture.** Penetration of water in the battery charger increases the risk of an electric shock.
- **Keep the charger clean.** Contamination can lead to danger of an electric shock.
- **Before each use check the battery charger. If damage is**

detected, do not use the battery charger. Never open the battery charger yourself. All repairs must be performed by Service Centre.

Damaged battery chargers and USB cables increase the risk of an electric shock.

• **Do not operate the battery charger on flammable surfaces (e. g., paper, textiles, etc.) or surroundings.** The heating of the battery charger during the charging process can pose a fire hazard.

• **Damage to the machine may cause vapours to be emitted. Ventilate the area and seek medical attention in case of discomfort.** The vapours can irritate the respiratory system.

Appliance-specific safety Instructions for metal shears

- Hold the tool with a firm grip.
- Secure the workpiece properly.
- Keep hands away from rotating parts.

SET UP AND OPERARION



WARNING! Do not insert battery before the tool is completely assembled.

ASSEMBLY

Mounting the handle (fig.2)

1. Put the handle on the mounting hole.
2. Turn the handle to fasten and fixed it in place.

Mounting / Remove the battery pack (fig.3)

To mounting the battery pack, just slide it into the slot. And after hear a click noise, the battery has been secured in place. To remove the battery pack, presse down the lock knob firstly, then pull it outside.

Switch on/off the tool (fig 4)

To turn on the tool, press the switch button rear part and push forward. The tool will be powered on.

If want to convenient longtime operation, you can lock the switch on the power on position by pushing the swtich button forward and press the front part down.

To switch off the tool, just press the rear part of the switch and release it.

Adjustment of cutting blade gap clearance (fig 5)

There is gap between movable blade and fixed blade in horizontal direction. This gap clearance was preset after maufactured as default 0.3mm.

To achieve the best cutting result, this gap clearance need to adjusted according the depth of the workpiece. We strongly

■ The edges and chips from the workpiece are sharp. Wear gloves. To prevent injuries, it is also advisable to wear shoes with thick soles.

■ Do not place the tool onto the chips from the workpiece. Otherwise, the tool may be damaged and malfunction.

■ Do not leave the tool running unattended. Use the tool only when held in your hands.

■ Always ensure that you have a firm footing. When you are working in an elevated position, ensure that no-one is standing beneath you.

■ Avoid touching the grooved pin, the die or the workpiece immediately after machining, because the parts will still be very hot and can cause skin burns.

■ Avoid cutting electrical cables. This can lead to serious accidents due to electric shock.

■ Use only the accessories and additional equipment that are specified in the operating instructions and are compatible with the appliance.

recommend to set the clearance value as 1/10 of the workpiece depth.

Battery Charging (Fig.8)

1. Plug the battery charging into the socket; The power indicator light on green.

2. Slide the battery pack into the slot of battery chrger, after hear a click, the battery pack was secured. The power indicator light off, and meanwhile the charging indicator light on red. The charging process starts.

3. After around 2hours (4.0Ah battery), the charging indicator light will off, and meanwhile the power indicator light green on again. It denotes the charging process is completely finished.

4. Pull out the charger plug, and then pull off the battery pack form charger.

Note: The charging time will differ because it should be determined according the charging current.

Charging tips (Fig.9)

After using, the battery pack probably a little bit hot. In that case, the battery pack can not be charged in. It needs to have a rest, let it cool down.

Battery volume indicator (fig. 10)

The battery pack has a feature to indicator which volume status. To show this feature, just press the button on the housing.

0 light on means the volume remains below 10%;

1 lights on means the volume remains 10% to 25%

2 lights on means the volume remains 25% to 50%

3 lights on means the volume remains 50% to 75%

4 lights on means the volume remains 75% to 100%

MAINTENANCE

• **Warning: Switch off and remove battery from power tool before adjusting or cleaning.**

Regularly clean the machine housing with a soft cloth, preferably after each use. Keep the ventilation slots free from dust and dirt. If the dirt does not come off use a soft cloth moistened with soapy water. Never use solvents such as petrol, alcohol, ammonia water, etc. These solvents may damage the plastic parts.

The machine requires no additional lubrication. If a fault occur, e.g. after wear of a part, please contact your local dealer's service.

Changing the movable blade (fig. 6)

After long time operation, the shear blade (8) will become more and more blunt. It needs to resharpen or replace by new set. Please follow the below procedures to do this:

1. Using hex spanner to loosen and remove the hex screw (10);
2. Remove the blunt movable blade and replace it by new one and fasten it in place.

3. After that, using flat screwdriver to turn the screw (5) to test the movable blade stroke to ensure the blade can make the cut entirely.

Note: If needed, turn the location limit screw (13) to move the blade up or down to location the blade.

Changing the fixed blade (fig. 7)

After long time operation, the shear blade (9) will become more and more blunt. It needs to resharpen or replace by new set. Please follow the below procedures to do this:

1. Using hex spanner to loosen and remove the inner hex screw (14);
2. Remove the blunt fixing blade and replace it by new one and

pre-fasten it in place.

3. Loosen the set screw nut and adjust the set screw (12) inside or out side to location the fixing blade. After that, fasten and secure the blade in place.

Note: Make sure the gap clearance between fixing blade and movable blade is 1/10 of the workpiece depth.

ENVIRONMENT PROTECTION

In order to prevent the machine from damage during transport, it is delivered in a sturdy packaging. Most of the packaging materials can be recycled. Take these materials to the appropriate recycling locations. Take your unwanted machines to your local dealer. Here they will be disposed of in an environmentally safe way.



Li-ion batteries can be recycled. Deliver them to a disposal site for chemical waste so that they can be recycled or disposed of in an environmentally friendly manner.

Discarded electric appliances are recyclable and should not be discarded in the domestic waste! Please actively support us in conserving resources and protecting the environment by returning this appliance to the collection centres (if available).

DE Deutsch

BLECHSCHERE

BESTIMMUNGSGEMÄßER GEBRAUCH

Das Elektrowerkzeug ist zum Schneiden von Blechen ohne Spanverlust bestimmt. Es eignet sich für gerade und gebogene Schnitte.

Jede andere Verwendung oder Veränderung des Gerätes gilt als nicht bestimmungsgemäß und birgt erhebliche Unfallgefahren. Der Hersteller übernimmt keine Haftung für Schäden, die auf Missbrauch zurückzuführen sind.

Das Gerät ist Teil der WORCRAFT 20V ONE-FOR-ALL-Serie und kann mit Akkus der WORCRAFT 20V TEAM-Serie betrieben werden.

TECHNISCHE DATEN

Modell	CHMS-S20LiB (J0J-KY-2.5A)	Mindest. Spurbreite	50mm
Stromspannung	20Vd.c.	Stärke des Schutzes	IPX0
Schneidgeschwindigkeit	2600 /min	Isolationsklasse	III
Schneidleistung (Materialstärke in)		Empfohlener Akku	CLB-20V-4.0/ CLB-20V-4.0H
Aluminium	3.2mm (200N/mm ²)	Schalldruckpegel	L _{pA} =81dB(A), K=3 dB(A)
	2.5mm (400N/mm ²)	Schalleistungspegel	L _{WA} =89dB(A), K=3 dB(A)
Stahl	2.0mm (600N/mm ²)	Vibrationsemission	a _h =3,41m/s ² , K=1,5m/s ²
	1.0mm (800N/mm ²)	Gewicht (ohne Batterie)	1.9kg

GERAUSCH-/VIBRATIONSinFORMATION

Der in diesen Anweisungen angegebene Schwingungspegel ist entsprechend einem in EN 62841 genormten Messverfahren gemessen worden und kann für den Vergleich von Elektrowerkzeugen miteinander verwendet werden. Er eignet sich auch für eine vorläufige Einschätzung der Schwingungsbelastung. Der angegebene Schwingungspegel repräsentiert die hauptsächlichen Anwendungen des Elektrowerkzeugs. Wenn allerdings das Elektrowerkzeug für andere Anwendungen, mit unterschiedlichen Zubehören, mit abweichenden Einsatzwerkzeugen oder ungenügender Wartung eingesetzt wird, kann der Schwingungspegel abweichen. Dies kann die Schwingungsbelastung über den gesamten Arbeitszeitraum deutlich erhöhen.

Für eine genaue Abschätzung der Schwingungsbelastung sollten auch die Zeiten berücksichtigt werden, in denen das Gerät abgeschaltet ist oder zwar läuft, aber nicht tatsächlich im Einsatz ist. Dies kann die Schwingungsbelastung über den gesamten Arbeitszeitraum deutlich reduzieren.

Legen Sie zusätzliche Sicherheitsmaßnahmen zum Schutz des Bedieners vor der Wirkung von Schwingungen fest wie zum Beispiel: Wartung von Elektrowerkzeug und Einsatzwerkzeugen, Warmhalten der Hände, Organisation der Arbeitsabläufe.

ERLÄUTERUNG DER BILDSYMBOLE

	Beachtung!		Demontieren Sie den Akkupack vor der Wartung.
	Lesen Sie das Handbuch.		Arbeitshandschuhe tragen.
	Augenschutz tragen		Gehörschutz tragen
	Atemschutz tragen		Compliance with the relevant requirements of EU directives).
	Elektrogeräte dürfen nicht mit dem Hausmüll entsorgt werden.		Verwenden Sie die Maschine nicht im Regen und stellen Sie sie bei Regen nicht im Freien ab.

WERKZEUG-ELEMENTE (Abb. 1)

1	Zusatzhandgriff	6	Schmieröl-Zufuhranschluss	11	Klingenhalterung
2	Schaltertaste	7	Handschutz	12	Stellschraube
3	Hauptgriff	8	Bewegliche Klinge	13	Positionsbegrenzungsschraube
4	Batterie (nicht im Lieferumfang enthalten)	9	Befestigungsklinge	14	Innensechskantschraube
5	Hubtestschraube	10	Schraube festziehen		

WERKZEUG-ELEMENTE

Allgemeine Sicherheitshinweise für Elektrowerkzeuge
Lesen Sie alle Sicherheitshinweise und

⚠️ WARNING Anweisungen. Versäumnisse bei der Einhaltung der Sicherheitshinweise und Anweisungen können elektrischen Schlag, Brand und/oder schwere Verletzungen verursachen.

Bewahren Sie alle Sicherheitshinweise und Anweisungen für die Zukunft auf.

Der in den Sicherheitshinweisen verwendete Begriff „Elektrowerkzeug“ bezieht sich auf netzbetriebene Elektrowerkzeuge (mit Netzkabel) und auf akkubetriebene Elektrowerkzeuge (ohne Netzkabel).

Arbeitsplatzsicherheit

- **Halten Sie Ihren Arbeitsbereich sauber und gut beleuchtet.** Unordnung oder unbeleuchtete Arbeitsbereiche können zu Unfällen führen.
- **Arbeiten Sie mit dem Elektrowerkzeug nicht in explosionsgefährdeter Umgebung, in der sich brennbare Flüssigkeiten, Gase oder Staube befinden.** Elektrowerkzeuge erzeugen Funken, die den Staub oder die Dämpfe entzünden können.
- **Halten Sie Kinder und andere Personen während der Benutzung des Elektrowerkzeugs fern.** Bei Ablenkung können Sie die Kontrolle über das Gerät verlieren.

Elektrische Sicherheit

- **Der Anschlussstecker des Elektrowerkzeuges muss in die Steckdose passen.** Der Stecker darf in keiner Weise verändert werden. Verwenden Sie keine Adapterstecker gemeinsam mit schutzgeerdeten Elektrowerkzeugen. Unveränderte Stecker und passende Steckdosen verringern das Risiko eines elektrischen Schlages.
- **Vermeiden Sie Körperkontakt mit geerdeten Oberflächen wie von Rohren, Heizungen, Herden und Kuhlschranken.** Es besteht ein erhöhtes Risiko durch elektrischen Schlag, wenn Ihr Körper geerdet ist.
- **Halten Sie Elektrowerkzeuge von Regen oder Nasse fern.** Das Eindringen von Wasser in ein Elektrowerkzeug erhöht das Risiko eines elektrischen Schlages.
- **Zweckentfremden Sie das Kabel nicht, um das Elektrowerkzeug zu tragen, aufzuhängen oder um den Stecker aus der Steckdose zu ziehen.** Halten Sie das Kabel fern von Hitze, Öl, scharfen Kanten oder sich bewegenden Gerateteilen. Beschädigte oder verwickelte Kabel erhöhen das Risiko eines elektrischen Schlages.
- **Wenn Sie mit einem Elektrowerkzeug im Freien arbeiten, verwenden Sie nur Verlängerungskabel, die auch für den Außenbereich geeignet sind.** Die Anwendung eines für den Außenbereich geeigneten Verlängerungskabels verringert das Risiko eines elektrischen Schlages.
- **Wenn der Betrieb des Elektrowerkzeuges in feuchter Umgebung nicht vermeidbar ist, verwenden Sie einen Fehlerstromschutzschalter.** Der Einsatz eines Fehlerstromschutzschalters vermindert das Risiko eines elektrischen Schlages.

Sicherheit von Personen

- **Seien Sie aufmerksam, achten Sie darauf, was Sie tun, und gehen Sie mit Vernunft an die Arbeit mit einem Elektrowerkzeug. Benutzen Sie kein Elektrowerkzeug, wenn**

• Tragen Sie persönliche Schutzausrüstung und immer eine Schutzbrille. Das Tragen persönlicher Schutzausrüstung, wie Staubmaske, rutschfeste Sicherheitsschuhe, Schutzhelm oder Gehörschutz, je nach Art und Einsatz des Elektrowerkzeuges, verringert das Risiko von Verletzungen.

• Vermeiden Sie eine unbeabsichtigte Inbetriebnahme. Vergewissern Sie sich, dass das Elektrowerkzeug ausgeschaltet ist, bevor Sie es an die Stromversorgung und/oder den Akku anschließen, es aufnehmen oder tragen. Wenn Sie beim Tragen des Elektrowerkzeuges den Finger am Schalter haben oder das Gerät eingeschaltet an die Stromversorgung anschließen, kann dies zu Unfällen führen.

• Entfernen Sie Einstellwerkzeuge oder Schraubenschlüssel, bevor Sie das Elektrowerkzeug einschalten. Ein Werkzeug oder Schlüssel, der sich in einem drehenden Gerateteil befindet, kann zu Verletzungen führen.

Sie müde sind oder unter dem Einfluss von Drogen, Alkohol oder Medikamenten stehen. Ein Moment der Unachtsamkeit beim Gebrauch des Elektrowerkzeuges kann zu ernsthaften Verletzungen führen.

• Vermeiden Sie eine abnormale Körperhaltung. Sorgen Sie für einen sicheren Stand und halten Sie jederzeit das Gleichgewicht. Dadurch können Sie das Elektrowerkzeug in unerwarteten Situationen besser kontrollieren.

• Tragen Sie geeignete Kleidung. Tragen Sie keine weite Kleidung oder Schmuck. Halten Sie Haare, Kleidung und Handschuhe fern von sich bewegenden Teilen. Lockere Kleidung, Schmuck oder lange Haare können von sich bewegenden Teilen erfasst werden.

• Wenn Staubabsaug- und -auffangeinrichtungen montiert werden können, vergewissern Sie sich, dass diese angeschlossen sind und richtig verwendet werden. Verwendung einer Staubabsaugung kann Gefährdungen durch Staub verringern.

Verwendung und Behandlung des Elektrowerkzeuges

- **Überlasten Sie das Gerät nicht. Verwenden Sie für Ihre Arbeit das dafür bestimmte Elektrowerkzeug.** Mit dem passenden Elektrowerkzeug arbeiten Sie besser und sicherer im angegebenen Leistungsbereich.
- **Benutzen Sie kein Elektrowerkzeug, dessen Schalter defekt ist.** Ein Elektrowerkzeug, das sich nicht mehr ein- oder ausschalten lässt, ist gefährlich und muss repariert werden.
- **Ziehen Sie den Stecker aus der Steckdose und/oder entfernen Sie den Akku, bevor Sie Gerateinstellungen vornehmen, Zubehorteile wechseln oder das Gerät weglegen.** Diese Vorsichtsmaßnahme verhindert den unbeabsichtigten Start des Elektrowerkzeuges.
- **Bewahren Sie unbenutzte Elektrowerkzeuge außerhalb der Reichweite von Kindern auf. Lassen Sie Personen das Gerät nicht benutzen, die mit diesem nicht vertraut sind oder diese Anweisungen nicht gelesen haben.** Elektrowerkzeuge sind gefährlich, wenn sie von unerfahrenen Personen benutzt werden.
- **Pflegen Sie Elektrowerkzeuge mit Sorgfalt. Kontrollieren Sie, ob bewegliche Teile einwandfrei funktionieren und nicht klemmen, ob Teile gebrochen**

oder so beschädigt sind, dass die Funktion des Elektrowerkzeuges beeinträchtigt ist. Lassen Sie beschädigte Teile vor dem Einsatz des Gerätes reparieren. Viele Unfälle haben ihre Ursache in schlecht gewarteten Elektrowerkzeugen.

● **Halten Sie Schneidwerkzeuge scharf und sauber.** Sorgfältig gepflegte Schneidwerkzeuge mit scharfen Schneidkanten verklemmen sich weniger und sind leichter zu führen.

● **Verwenden Sie Elektrowerkzeug, Zubehör, Einsatzwerkzeuge usw. entsprechend diesen Anweisungen. Berücksichtigen Sie dabei die Arbeitsbedingungen und die auszuführende Tätigkeit.** Der Gebrauch von Elektrowerkzeugen für andere als die vorgesehenen Anwendungen kann zu gefährlichen Situationen führen.

Verwendung und Behandlung des Akkuwerkzeugs

a) Laden Sie die Akkus nur in Ladegeräten auf, die vom Hersteller empfohlen werden. Für ein Ladegerät, das für eine bestimmte Art von Akkus geeignet ist, besteht Brandgefahr, wenn es mit anderen Akkus verwendet wird.

b) Verwenden Sie nur die dafür vorgesehenen Akkus in den Elektrowerkzeugen. Der Gebrauch von anderen Akkus kann zu Verletzungen und Brandgefahr führen.

c) Halten Sie den nicht benutzten Akku fern von Büroklammern, Münzen, Schlüsseln, Nägeln, Schrauben oder anderen kleinen Metallgegenständen, die eine Überbrückung der Kontakte verursachen könnten. Ein Kurzschluss zwischen den Akkukontakten kann Verbrennungen oder Feuer zur Folge haben.

d) Bei falscher Anwendung kann Flüssigkeit aus dem Akku austreten. Vermeiden Sie den Kontakt damit. Bei zufälligem Kontakt mit Wasser abspülen. Wenn die Flüssigkeit in die Augen kommt, nehmen Sie zusätzlich ärztliche Hilfe in Anspruch. Austretende Akkuflüssigkeit kann zu Hautreizungen oder Verbrennungen führen.

Service

● **Lassen Sie Ihr Elektrowerkzeug nur von qualifiziertem Fachpersonal und nur mit Original-Ersatzteilen reparieren.** Damit wird sichergestellt, dass die Sicherheit des Elektrowerkzeuges erhalten bleibt.

Empfehlungen zum optimalen Umgang mit der Batterie

● Stellen Sie sicher, dass der Schalter ausgeschaltet ist, bevor Sie den Akku einsetzen. Das Einsetzen des Akkus in Maschinen mit eingeschaltetem Schalter kann zu Unfällen führen.

● Verwenden Sie nur die speziell für die Maschine vorgesehenen WORCRAFT-Akkus. Die Verwendung anderer Akkus kann zu Verletzungs- und Brandgefahr führen.

● Öffnen Sie den Akku nicht. Kurzschlussgefahr. Schützen Sie den Akku vor Hitze, z. B. gegen anhaltend starke Sonneneinstrahlung, Feuer, Wasser und Feuchtigkeit. Explosionsgefahr.

● Bei Beschädigung und unsachgemäßem Gebrauch des Akkus können Dämpfe freigesetzt werden. Lüften Sie den Bereich und suchen Sie bei Beschwerden ärztliche Hilfe auf. Die Dämpfe können die Atemwege reizen.

● Verwenden Sie den Akku nur in Verbindung mit Ihrem Produkt. Allein diese Maßnahme schützt die Batterie vor gefährlicher Überlastung.

● Der Akku kann durch spitze Gegenstände wie Nägel oder Schraubendreher oder durch äußere Gewalt einwirkung

beschädigt werden. Ein interner Kurzschluss kann auftreten und der Akku kann brennen, rauchen, explodieren oder überhitzen.

● Batterie nicht kurzschließen. Es besteht Explosionsgefahr.

● Schützen Sie den Akku vor Feuchtigkeit und Wasser.

● Lagern Sie den Akku nur in einem Temperaturbereich zwischen $-20\text{ }^{\circ}\text{C}$ und $50\text{ }^{\circ}\text{C}$. Lassen Sie beispielsweise die Batterie im Sommer nicht im Auto.

● Reinigen Sie die Lüftungsschlitze des Akkus gelegentlich mit einer weichen, sauberen und trockenen Bürste.

Sicherheitshinweise für Ladegeräte

● Erlauben Sie Kindern, Personen mit eingeschränkten physischen, sensorischen oder geistigen Fähigkeiten oder mangelnder Erfahrung und/oder mangelndem Wissen und/oder mit diesen Anweisungen nicht vertrauten Personen niemals das Ladegerät zu benutzen. Nationale Vorschriften beschränken möglicherweise das Alter des Bedieners.

● **Baufsichtigen Sie Kinder.** Damit wird sichergestellt, dass Kinder nicht mit dem Ladegerät spielen.

● **Halten Sie das Ladegerät von Regen oder Nässe fern.**

Das Eindringen von Wasser in ein Ladegerät erhöht das Risiko eines elektrischen Schlages.

● **Halten Sie das Ladegerät sauber.** Durch Verschmutzung besteht die Gefahr eines elektrischen Schlages.

● **Überprüfen Sie das Ladekabel vor dem Laden.** Wenn Schäden festgestellt werden, verwenden Sie das Ladegerät nicht. Öffnen Sie das Ladegerät niemals selbst. Alle Reparaturen müssen von einem Servicecenter durchgeführt werden. Beschädigte Ladegeräte und Kabel erhöhen das Risiko eines Stromschlags.

● **Betreiben Sie das Ladegerät nicht auf leicht brennbaren Oberflächen (z.B. Papier, Textilien etc.) bzw. in brennbarer Umgebung.** Wegen der beim Laden auftretenden Erwärmung des Ladegerätes besteht Brandgefahr.

● **Bei Beschädigung des Gerätes können Dämpfe austreten. Führen Sie Frischluft zu und suchen Sie bei Beschwerden einen Arzt auf.** Die Dämpfe können die Atemwege reizen.

Sicherheitshinweise für blechschere

■ Halten Sie das Werkzeug mit festem Griff.

■ Sichern Sie das Werkstück einwandfrei.

■ Halten Sie die Hände von rotierenden Teilen fern.

■ Die Kanten und Späne des Werkstücks sind scharf. Tragen Sie Handschuhe. Zur Verhütung von Verletzungen ist es auch empfehlenswert, dick besohlte Schuhe zu tragen.

■ Legen Sie das Werkzeug nicht auf die Späne des Werkstücks. Anderenfalls kann es zu Beschädigung und Funktionsstörungen des Werkzeugs kommen.

■ Lassen Sie das Werkzeug nicht unbeaufsichtigt laufen. Benutzen Sie das Werkzeug nur mit Handhaltung.

■ Achten Sie stets auf sicheren Stand. Vergewissern Sie sich bei Einsatz des Werkzeugs an hochgelegenen Arbeitsplätzen, dass sich keine Personen darunter aufhalten.

■ Vermeiden Sie eine Berührung des Kerbstifts, der Matrize oder des Werkstücks unmittelbar nach der Bearbeitung, weil die Teile noch sehr heiß sind und Hautverbrennungen verursachen können.

■ Vermeiden Sie das Durchtrennen von elektrischen Kabeln. Dies kann zu schweren Unfällen durch elektrischen Schlag führen.

■ Benutzen Sie nur Zubehör und Zusatzgeräte, die in der Bedienungsanleitung angegeben sind bzw. deren Aufnahme mit dem Gerät kompatibel ist.

 **WARNUNG!** Setzen Sie den Akku erst ein, wenn das Gerät vollständig zusammengebaut ist.

MONTAGE

Montage des Griffs (Abb.2)

1. Setzen Sie den Griff auf das Montageloch.
2. Drehen Sie den Griff, um ihn zu befestigen und zu fixieren.

Montage / Entnahme des Akkupacks (Abb.3)

Um den Akku zu montieren, schieben Sie ihn einfach in den Steckplatz. Und nachdem Sie ein Klickgeräusch hören, ist der Akku gesichert.

Um den Akku zu entfernen, drücken Sie zuerst den Verriegelungsknopf nach unten und ziehen Sie ihn dann nach außen.

Gerät ein-/ausschalten (Abb. 4)

Um das Werkzeug einzuschalten, drücken Sie den hinteren Teil des Schalters und schieben Sie ihn nach vorne. Das Werkzeug wird eingeschaltet.

Wenn Sie einen bequemen Langzeitbetrieb wünschen, können Sie den Schalter in der Einschaltposition verriegeln, indem Sie den Schalter nach vorne drücken und den vorderen Teil nach unten drücken.

Um das Gerät auszuschalten, drücken Sie einfach auf den hinteren Teil des Schalters und lassen Sie ihn los.

Einstellung des Schneidmesserspaltspiels (Abb. 5)

Zwischen der beweglichen Klinge und der festen Klinge besteht in horizontaler Richtung ein Spalt. Dieser Spaltabstand wurde nach der Herstellung standardmäßig auf 0,3 mm voreingestellt.

Um das beste Schnittergebnis zu erzielen, muss dieser Spaltabstand entsprechend der Tiefe des Werkstücks angepasst werden. Wir empfehlen dringend, den Abstandswert auf 1/10 der Werkstücktiefe einzustellen.

WARTUNG

• **Warnung:** Schalten Sie das Elektrowerkzeug aus und entfernen Sie den Akku, bevor Sie es einstellen oder reinigen. Reinigen Sie das Maschinengehäuse regelmäßig, am besten nach jedem Gebrauch, mit einem weichen Tuch. Halten Sie die Lüftungsschlitze frei von Staub und Schmutz. Wenn sich der Schmutz nicht lösen lässt, verwenden Sie ein weiches, mit Seifenlauge angefeuchtetes Tuch. Verwenden Sie niemals Lösungsmittel wie Benzin, Alkohol, Ammoniakwasser usw. Diese Lösungsmittel können die Kunststoffteile beschädigen.

Die Maschine benötigt keine zusätzliche Schmierung. Tritt ein Fehler auf, z.B. Nach Verschleiß eines Teils wenden Sie sich bitte an den Service Ihres örtlichen Händlers.

Wechsel des beweglichen Messers (Abb. 6)

Nach längerem Betrieb wird das Schermesser (8) immer stumpfer. Es muss nachgeschärft oder durch ein neues Set ersetzt werden. Bitte befolgen Sie dazu die folgenden Schritte: 1. Lösen und entfernen Sie die Sechskantschraube (10) mit einem Sechskantschlüssel.

2. Entfernen Sie das stumpfe bewegliche Messer, ersetzen Sie es durch ein neues und befestigen Sie es.

3. Drehen Sie anschließend mit einem flachen

Laden des Akkus (Abb. 8)

1. Stecken Sie den Akku-Ladestecker in die Steckdose; Die Betriebsanzeige leuchtet grün.
2. Schieben Sie den Akku in den Steckplatz des Ladegeräts. Nachdem Sie ein Klicken hören, ist der Akku gesichert. Die Betriebsanzeige erlischt und währenddessen leuchtet die Ladeanzeige rot. Der Ladevorgang beginnt.
3. Nach etwa 2 Stunden (4,0-Ah-Akku) erlischt die Ladekontrollleuchte und währenddessen leuchtet die Betriebskontrollleuchte wieder grün. Dies bedeutet, dass der Ladevorgang vollständig abgeschlossen ist.
4. Ziehen Sie den Stecker des Ladegeräts heraus und ziehen Sie dann den Akku vom Ladegerät ab.

Hinweis: Die Ladezeit kann unterschiedlich sein, da sie anhand des Ladestroms ermittelt werden sollte.

Ladetipps (Abb.9)

Nach der Verwendung ist der Akku wahrscheinlich etwas heiß. In diesem Fall kann der Akku nicht aufgeladen werden. Er muss eine Ruhepause einlegen und abkühlen lassen.

Batteriekapazitätsanzeige (Abb. 10)

Der Akku verfügt über eine Funktion zur Anzeige des Lautstärkestatus. Um diese Funktion anzuzeigen, drücken Sie einfach die Taste am Gehäuse.

Leuchtet 0, bedeutet das, dass die Lautstärke unter 10 % bleibt. Wenn 1 leuchtet, bedeutet dies, dass die Lautstärke zwischen 10 und 25 % bleibt.

Wenn zwei Lichter leuchten, bleibt die Lautstärke bei 25 % bis 50 %.

Wenn drei Lichter leuchten, bleibt die Lautstärke bei 50 % bis 75 %.

Wenn vier Lichter leuchten, bleibt die Lautstärke zwischen 75 % und 100 %.

Schraubendreher die Schraube (5), um den Hub der beweglichen Klinge zu testen und sicherzustellen, dass die Klinge den Schnitt vollständig ausführen kann.

Hinweis: Drehen Sie bei Bedarf die Positionsbegrenzungsschraube (13), um das Messer nach oben oder unten zu bewegen und so das Messer zu positionieren.

Wechsel des feststehenden Messers (Abb. 7)

Nach längerem Betrieb wird das Schermesser (9) immer stumpfer. Es muss nachgeschärft oder durch ein neues Set ersetzt werden. Bitte befolgen Sie dazu die folgenden Schritte: 1. Lösen und entfernen Sie die innere Sechskantschraube (14) mit einem Sechskantschlüssel.

2. Entfernen Sie die stumpfe Fixierklinge, ersetzen Sie sie durch eine neue und befestigen Sie sie vorab.

3. Lösen Sie die Stellschraubenmutter und verstellen Sie die Stellschraube (12) nach innen oder außen, um die Befestigungsklinge zu positionieren. Befestigen Sie anschließend die Klinge und sichern Sie sie.

Hinweis: Stellen Sie sicher, dass der Spaltabstand zwischen Fixierklinge und beweglicher Klinge 1/10 der Werkstücktiefe beträgt.

HINWEISE ZUM UMWELTSCHUTZ



Um Transportschäden zu verhindern, wird die Maschine in einer soliden Verpackung geliefert. Die Verpackung besteht weitgehend aus verwertbarem Material. Benutzen Sie also die Möglichkeit zum Recyclen der Verpackung. Bringen Sie bei Ersatz die alten Maschinen zu Ihren örtlichen WORLD-PRO TOOLS Vertaghändler. Er wird sich um eine umweltfreundliche Verarbeitung ihrer alten Maschine bemühen.

Li-ion-Akkus sind recycelbar. Geben Sie sie bei einer Entsorgungsstelle für chemische Abfälle ab, so daß die Akkus recycelt oder auf umweltfreundliche Weise entsorgt werden.

Alt-Elektrogeräte sind Wertstoffe, sie gehören daher nicht in den Hausmüll!

Wir möchten Sie daher bitten, uns mit Ihrem aktiven Beitrag beider Ressourcenschonung und beim Umweltschutz zu unterstützen und dieses Gerät bei den-falls vorhandeneingerichteten Rücknahmestellen abzugeben.

PL **Polski**

NOŻYCAMI DO BLACHY

UŻYCIĘ ZGODNE Z PRZEZNACZENIEM

Elektronarzędzie przeznaczone jest do cięcia blach bez strat na skutek odprysków. Nadaje się do cięć prostych i zakrzywionych. Każde inne użycie lub modyfikacja urządzenia uważane jest za niewłaściwe i niesie ze sobą znaczne ryzyko wypadków. Producent nie ponosi żadnej odpowiedzialności za szkody wynikające z nieprawidłowego użytkownika.

Urządzenie należy do serii WORCRAFT 20V ONE-FOR-ALL i może być zasilane akumulatorami serii WORCRAFT 20V TEAM.

PARAMETRY TECHNICZNE

Model	CHMS-S20LiB (J0J-KY-2.5A)	Min. szerokość toru	50mm
Napięcie	20Vd.c.	Stopień ochrony	IPX0
prędkość cięcia	2600 /min	Klasa izolacji	III
Wydajność cięcia (grubość materiału w calach)		Zalecana bateria	
Aluminium	3.2mm (200N/mm ²)	Poziom ciśnienia akustycznego	L _{pA} =81dB(A), K=3 dB(A)
Stal	2.5mm (400N/mm ²)	Poziom mocy akustycznej	L _{wA} =89dB(A), K=3 dB(A)
	2.0mm (600N/mm ²)	Emisja drgań	a _h =3,41m/s ² , K=1,5m/s ²
	1.0mm (800N/mm ²)	Waga (bez akumulatora)	1.9kg

INFORMACJA NA TEMAT HAŁASU I WIBRACJI

Poziom drgań podany w tych wskazówkach został pomierzony zgodnie z wymaganiami normy EN 62841 dotyczącej procedury pomiarów i można go użyć do porównywania elektronarzędzi. Można go też użyć do wstępnej oceny ekspozycji na drgania.

Podany poziom drgań jest reprezentatywny dla podstawowych zastosowań elektronarzędzia. Jeżeli elektronarzędzie użyte zostanie do innych zastosowań, z innymi narzędziami roboczymi, z różnym osprzętem, a także jeśli nie będzie wystarczająco konserwowane, poziom drgań może odbiegać od podanego. Podane powyżej przyczyny mogą spowodować podwyższenie ekspozycji na drgania podczas całego czasu pracy.

Aby dokładnie ocenić ekspozycję na drgania, trzeba wziąć pod uwagę także okresy, gdy urządzenie jest wyłączone, lub gdy jest wprawdzie włączone, ale nie jest używane do pracy. W ten sposób łączna (obliczana na pełny wymiar czasu pracy) ekspozycja na drgania może okazać się znacznie niższa.

Należy wprowadzić dodatkowe środki bezpieczeństwa, mające na celu ochronę operatora przed skutkami ekspozycji na drgania, np.: konserwacja elektronarzędzia i narzędzi roboczych, zabezpieczenie odpowiedniej temperatury rąk, ustalenie kolejności operacji roboczych.

OPIS SYMBOLI OBRAZKOWYCH

	Uwaga!		Przed konserwacją zdemontuj akumulator.
	Przeczytaj instrukcję.		Nosić rękawice robocze.
	Nosić ochronę oczu		Nosić ochronę słuchu
	Nosić ochronę dróg oddechowych		Zgodność z odpowiednimi wymaganiami dyrektyw UE).
	Urządzenia elektryczne nie mogą być wyrzucane razem z odpadami domowymi.		Nie używaj urządzenia na deszczu ani nie wychodź z niego na zewnątrz, gdy pada deszcz.

CZĘŚCI SKŁADOWE NARZĘDZIA (patrz rys. 1)

1	Uchwyt pomocniczy	6	Port podawania oleju smarowego	11	Wspornik ostrza
2	Przycisk przełączania	7	Ochroniacz dłoni	12	Śruba ustalająca
3	Główny uchwyt	8	Ruchose ostrze	13	Śruba ograniczająca położenie
4	Bateria (brak w zestawie)	9	Mocowanie ostrza	14	Wewnętrzna śruba sześciokątna
5	Śruba do pomiaru skoku	10	Dokręcić śrubę		

WSKAZÓWKI BEZPIECZEŃSTWA

Ogólne przepisy bezpieczeństwa dla elektronarzędzi

⚠ OSTRZEŻENIE Należy przeczytać wszystkie wskazówki i przepisy. Błędy w przestrzeganiu poniższych wskazówek mogą spowodować porażenie prądem, pożar i/lub ciężkie obrażenia ciała.

Należy starannie przechowywać wszystkie przepisy i wskazówki bezpieczeństwa dla dalszego zastosowania.

Użyte w poniższym tekście pojęcie „elektonarzędzie” odnosi się do elektronarzędzi zasilanych energią elektryczną z sieci (z przewodem zasilającym) i do elektronarzędzi zasilanych akumulatorami (bez przewodu zasilającego).

Bezpieczeństwo miejsca pracy

- **Stanowisko pracy należy utrzymywać w czystości i dobrze oświetlone.** Nieporządek w miejscu pracy lub nieoświetlona przestrzeń robocza mogą być przyczyną wypadków.

- **Nie należy pracować tym elektronarzędziem w otoczeniu zagrożonym wybuchem, w którym znajdują się np. łatwopalne ciecze, gazy lub pyły.** Podczas pracy elektronarzędziem wytwarzają się iskry, które mogą spowodować zapłon.

- **Podczas użytkowania urządzenia zwrócić uwagę na to, aby dzieci i inne osoby postronne znajdowały się w bezpiecznej odległości.** Odwrócenie uwagi może spowodować utratę kontroli nad narzędziem.

Bezpieczeństwo elektryczne

- **Wtyczka elektronarzędzia musi pasować do gniazda. Nie wolno zmieniać wtyczki w jakikolwiek sposób. Nie wolno używać wtyków adapterowych w przypadku elektronarzędzi z uzziemieniem ochronnym.** Niezmienione wtyczki i pasujące gniazda zmniejszają ryzyko porażenia prądem.

- **Należy unikać kontaktu z uziemionymi powierzchniami jak rury, grzejniki, piece i lodówki.** Ryzyko porażenia prądem jest większe, gdy ciało użytkownika jest uziemione.

- **Urządzenie należy zabezpieczyć przed deszczem i wilgocią.** Przedostanie się wody do elektronarzędzia podwyższa ryzyko porażenia prądem.

- **Nigdy nie należy używać przewodu do innych czynności. Nigdy nie należy nosić elektronarzędzia, trzymając je za przewód, ani używać przewodu do zawieszenia urządzenia; nie wolno też wyciągać wtyczki z gniazda pociągając za przewód. Przewód należy chronić przed wysokimi temperaturami, należy go trzymać z dala od oleju, ostrych krawędzi lub ruchomych części urządzenia. Uszkodzone lub splecione przewody zwiększają ryzyko porażenia prądem.**

- **W przypadku pracy elektronarzędziem pod gołym niebem, należy używać przewodu przedłużającego, dostosowanego również do zastosowań zewnętrznych. Używanie właściwego przedłużacza (dostosowanego do pracy na zewnątrz) zmniejsza ryzyko porażenia prądem.**

- **Jeżeli nie da się uniknąć zastosowania elektronarzędzia w wilgotnym otoczeniu, należy użyć wyłącznika ochronnego różnicowo-prądowego.** Zastosowanie wyłącznika ochronnego różnicowo-prądowego zmniejsza ryzyko porażenia prądem.

Bezpieczeństwo osób

- **Podczas pracy z elektronarzędziem należy zachować ostrożność, każdą czynność wykonywać uważnie i z rozwagą. Nie należy używać elektronarzędzia, gdy jest się zmęczonym lub będąc pod wpływem narkotyków, alkoholu lub lekarstw.** Moment nieuwagi przy użyciu elektronarzędzia może stać się przyczyną poważnych urazów ciała.

- **Należy nosić osobiste wyposażenie ochronne i zawsze okulary ochronne.** Noszenie osobistego wyposażenia ochronnego – maski przeciwpyłowej, obuwia z podeszwami przeciwpoślizgowymi, kasku ochronnego lub środków ochrony słuchu (w zależności od rodzaju i zastosowania elektronarzędzia) – zmniejsza ryzyko obrażeń ciała.

- **Należy unikać niezamierzonego uruchomienia narzędzia. Przed włożeniem wtyczki do gniazda i/lub podłączeniem do akumulatora, a także przed podniesieniem lub przeniesieniem elektronarzędzia, należy upewnić się, że elektronarzędzie jest wyłączone.** Trzymanie palca na wyłączniku podczas przenoszenia elektronarzędzia lub podłączenie do prądu włączonego narzędzia, może stać się przyczyną wypadków.

- **Przed włączeniem elektronarzędzia, należy usunąć narzędzia nastawcze lub klucze.** Narzędzie lub klucz, znajdujący się w ruchomych częściach urządzenia mogą doprowadzić do obrażeń ciała.

- **Należy unikać nienaturalnych pozycji przy pracy. Należy dbać o stabilną pozycję przy pracy i zachowanie równowagi.** W ten sposób możliwa będzie lepsza kontrola elektronarzędzia w nieprzewidzianych sytuacjach.

- **Należy nosić odpowiednie ubranie. Nie należy nosić luźnego ubrania ani biżuterii. Włosy, ubranie i rękawice należy trzymać z daleka od ruchomych części.** Luźne ubranie, biżuteria lub długie włosy mogą zostać wciągnięte przez ruchome części.

- **Jeżeli istnieje możliwość zamontowania urządzeń odsysających i wychwytyjących pył, należy upewnić się, że są one podłączone i będą prawidłowo użyte.** Użycie urządzenia odsysającego pył może zmniejszyć zagrożenie pyłami.

Prawidłowa obsługa i eksploatacja elektronarzędzi

- **Nie należy przeciążać urządzenia. Do pracy używać należy elektronarzędzia, które są do tego przewidziane.** Odpowiednio dobranym elektronarzędziem pracuje się w danym zakresie wydajności lepiej i bezpieczniej.

- **Nie należy używać elektronarzędzia, którego włącznik/wyłącznik jest uszkodzony.** Elektronarzędzie, którego nie można włączyć lub wyłączyć jest niebezpieczne i musi zostać naprawione.

- **Przed regulacją urządzenia, wymianą osprzętu lub po zaprzestaniu pracy narzędziem, należy wyciągnąć wtyczkę z gniazda i/lub usunąć akumulator.** Ten środek ostrożności zapobiega niezamierzonemu włączeniu się elektronarzędzia.

- **Nieużywane elektronarzędzia należy przechowywać w miejscu niedostępnym dla dzieci. Nie należy udostępniać narzędzia osobom, które go nie znają lub nie przeczytały niniejszych przepisów.** Używane przez niedoświadczonych osoby elektronarzędzia są niebezpieczne.

- **Konieczna jest należyta konserwacja elektronarzędzia. Należy kontrolować, czy ruchome części urządzenia działają bez zarzutu i nie są zablokowane, czy części nie są pęknięte lub uszkodzone w taki sposób, który miałby wpływ na prawidłowe działanie elektronarzędzia. Uszkodzone części należy przed użyciem urządzenia oddać do naprawy.** Wiele wypadków spowodowanych jest przez niewłaściwą konserwację elektronarzędzi.

- **Należy stale dbać o ostrość i czystość narzędzi tnących.** O wiele rzadziej dochodzi do zakleszczenia się narzędzia tnącego, jeżeli jest ono starannie utrzymane. Zadbane narzędzia łatwiej się też prowadzi.

- **Elektronarzędzia, osprzęt, narzędzia pomocnicze itd. należy używać zgodnie z niniejszymi zaleceniami. Uwzględnić należy przy tym warunki i rodzaj wykonywanej pracy.** Niezgodnie z przeznaczeniem użycie elektronarzędzia może doprowadzić do niebezpiecznych sytuacji.

Serwis

● **Naprawę elektronarzędzia należy zlecić jedynie wykwalifikowanemu fachowcowi i przy użyciu oryginalnych części zamiennych.** To gwarantuje, że bezpieczeństwo urządzenia zostanie zachowane.

Zalecenia dotyczące optymalnego obchodzenia się z akumulatorem

- Upewnij się, że przełącznik jest w pozycji wyłączonej przed włożeniem akumulatora. Wkładanie akumulatora do maszyn z włączonym włącznikiem może spowodować wypadek.
- Używaj wyłącznie akumulatorów WORCRAFT przeznaczonych specjalnie dla maszyny. Korzystanie z innych akumulatorów może stwarzać ryzyko obrażeń i pożaru.
- Nie otwieraj baterii. Niebezpieczeństwo zwarcia. Chroń baterię przed wysoką temperaturą, np. przed ciągłym intensywnym światłem słonecznym, ogniem, wodą i wilgocią. Niebezpieczeństwo wybuchu.
- W przypadku uszkodzenia i niewłaściwego użytkowania akumulatora mogą wydobywać się opary. Przewietrzyc pomieszczenie i zasięgnąć pomocy medycznej w przypadku dolegliwości. Opary mogą podrażniać drogi oddechowe.
- Używaj baterii tylko w połączeniu z produktem. Już sam ten środek chroni baterię przed niebezpiecznym przeciążeniem.
- Bateria może zostać uszkodzona przez spiczaste przedmioty, takie jak gwoździe lub śrubokręty, lub przez przyłożenie siły z zewnątrz. Może wystąpić wewnętrzne zwarcie i akumulator może się palić, dymić, eksplodować lub przegrzewać.
- Nie zwieraj baterii. Istnieje niebezpieczeństwo wybuchu.
- Chroń baterię przed wilgocią i wodą.
- Baterię należy przechowywać wyłącznie w zakresie temperatur od -20 °C do 50 °C. Na przykład latem nie zostawiaj akumulatora w samochodzie.
- Od czasu do czasu czyść szczeliny wentylacyjne akumulatora za pomocą miękkiej, czystej i suchej szczotki.

Ostrzeżenia dotyczące bezpieczeństwa ładowarek baterii

- Nigdy nie pozwalaj dzieciom, osobom z ograniczeniami fizycznymi, sensorycznymi lub umysłowymi lub brakiem doświadczenia i/lub wiedzy i/lub osobom niezaznajomionym z niniejszą instrukcją korzystania z ładowarki baterii. Lokalne przepisy mogą ograniczać wiek operatora.
- Cały czas nadzoruj dzieci. Dzięki temu dzieci nie będą bawić się ładowarką.
- Ładowarkę należy chronić przed deszczem i wilgocią. Przedostanie się wody do ładowarki zwiększa ryzyko porażenia

prądem.

- Utrzymuj ładowarkę w czystości. Zanieczyszczenie może prowadzić do niebezpieczeństwa porażenia prądem.
- Przed każdym użyciem sprawdź ładowarkę. W przypadku wykrycia uszkodzenia nie należy używać ładowarki. Nigdy nie otwieraj samodzielnie ładowarki. Wszelkie naprawy muszą być wykonywane przez Centrum Serwisowe. Uszkodzone ładowarki i kable USB zwiększają ryzyko porażenia prądem.
- Nie używaj ładowarki na powierzchniach łatwopalnych (np. papier, tekstylia itp.) lub w otoczeniu. Nagrzewanie się ładowarki akumulatorów podczas procesu ładowania może stwarzać zagrożenie pożarowe.
- Uszkodzenie maszyny może spowodować wydzielanie się oparów. Przewietrz pomieszczenie i w razie dyskomfortu zasięgnij porady lekarskiej. Opary mogą podrażniać drogi oddechowe.

Szczegółowe zasady bezpieczeństwa dotyczące nożyc do blachy

- Trzymaj narzędzie mocno.
- Zabezpiecz obrabiany przedmiot należycie.
- Trzymaj ręce z daleka od wirujących elementów.
- Krawędzie i wióry obrabianego przedmiotu są ostre. Nos rękawice ochronne. Aby zapobiec urazom, zaleca się również noszenie butów o grubych podeszwach.
- Nie odkładaj narzędzia na wórach obrabianego przedmiotu. W przeciwnym razie może dojść do uszkodzenia narzędzia lub jego nieprawidłowego działania.
- Nie pozostawiaj pracującego narzędzia bez nadzoru. Narzędzia należy używać wyłącznie trzymając je w ręku.
- Dbaj zawsze o zachowanie stabilnej postawy. Używając narzędzia na umieszczonych wysoko stanowiskach roboczych, upewnij się, że poniżej nie przebywają żadne osoby.
- Unikaj dotykania kołka karbowego, matrycy lub obrabianego przedmiotu bezpośrednio po obróbce, ponieważ elementy te są jeszcze bardzo gorące i mogą powodować oparzenia skóry.
- Unikaj możliwości przecięcia kabli elektrycznych. Może to prowadzić do poważnych wypadków spowodowanych porażeniem prądem.
- Używaj wyłącznie akcesoriów i osprzętu dodatkowego, które zostały wymienione w instrukcji obsługi lub których uchwyt jest kompatybilny z urządzeniem.

MONTAŻ I OBSŁUGA ŁAŃCUCHA TNĄCEGO



OSTRZEŻENIE! Nie wkładaj baterii, zanim narzędzie nie zostanie całkowicie zmontowane.

MONTAŻ

Montaż uchwytu (rys.2)

1. Umieść uchwyt na otworze montażowym.
2. Obróć uchwyt, aby go zamocować i unieruchomić.

Montaż / Demontaż akumulatora (rys.3)

Aby zamontować akumulator wystarczy wsunąć go w szczelinę. Po usłyszeniu kliknięcia oznacza to, że akumulator został zamocowany na swoim miejscu. Aby wyjąć akumulator, naciśnij najpierw pokrętkę blokującą, a następnie wyciągnij go na zewnątrz.

Włączanie/wyłączanie narzędzia (rys. 4)

Aby włączyć narzędzie, naciśnij przycisk włącznika w tylnej części i popchnij go do przodu. Narzędzie zostanie włączone. Jeśli chcesz mieć wygodną, długotrwałą pracę, możesz zablokować przełącznik w pozycji wyłączonej, przesuwając

przycisk przełącznika do przodu i naciskając przednią część w dół.

Aby wyłączyć narzędzie, wystarczy nacisnąć tylną część przełącznika i zwolnić go.

Regulacja luzu ostrza tnącego (rys. 5)

Pomiędzy ostrzem ruchomym a ostrzem stałym występuje szczelina w kierunku poziomym. Ten luz szczeliny został ustawiony fabrycznie na wartość domyślną 0,3 mm. Aby osiągnąć najlepszy wynik cięcia, luz szczeliny należy dostosować do głębokości przedmiotu obrabianego. Zdecydowanie zalecamy ustawienie wartości luzu na 1/10 głębokości przedmiotu obrabianego.

Ładowanie akumulatora (rys. 8)

1. Podłącz akumulator do gniazdka; Wskaźnik zasilania świeci na zielono.
2. Wsuń akumulator do szczeliny ładowarki. Po usłyszeniu kliknięcia oznacza to, że akumulator został zabezpieczony. Wskaźnik zasilania zgaśnie, a w międzyczasie wskaźnik ładowania zaświeci się na czerwono. Rozpocznie się

proces ładowania.

3. Po około 2 godzinach (akumulator 4,0 Ah) kontrolka ładowania zgaśnie, a w międzyczasie kontrolka zasilania ponownie zaświeci się na zielono. Oznacza to, że proces ładowania został całkowicie zakończony.

4. Wyciągnij wtyczkę ładowarki, a następnie wyjmij akumulator z ładowarki.

Uwaga: Czas ładowania będzie się różnił, ponieważ należy go określić na podstawie prądu ładowania.

Wskazówki dotyczące ładowania (ryc. 9)

Po użyciu akumulator prawdopodobnie jest trochę gorący. W takim przypadku akumulator nie będzie mógł zostać naładowany. Musi odpocząć, poczekać aż ostygnie.

Wskaźnik poziomu baterii (rys. 10)

Zestaw baterii posiada funkcję wskazującą stan głośności. Aby wyświetlić tę funkcję, wystarczy nacisnąć przycisk na obudowie. Świecąca kontrolka 0 oznacza, że głośność pozostaje poniżej 10%;

Świeci się 1 lampka, co oznacza, że głośność pozostaje na poziomie od 10% do 25%

Świecą 2 lampki oznaczają, że głośność pozostaje na poziomie od 25% do 50%

Świecą 3 lampki oznaczają, że głośność pozostaje na poziomie od 50% do 75%

Świecą 4 lampki oznaczają, że głośność pozostaje na poziomie od 75% do 100%

KONSERWACJA I CZYSZCZENIE

• **Ostrzeżenie:** Przed regulacją lub czyszczeniem należy wyłączyć i wyjąć akumulator z elektronarzędzia.

Regularnie czyść obudowę maszyny miękką szmatką, najlepiej po każdym użyciu. Szczeliny wentylacyjne należy chronić przed kurzem i brudem. Jeśli brud nie schodzi, użyj miękkiej szmatki zwilżonej wodą z mydłem. Nigdy nie używaj rozpuszczalników takich jak benzyna, alkohol, woda amoniakalna itp. Rozpuszczalniki te mogą uszkodzić części plastikowe.

Maszyna nie wymaga dodatkowego smarowania. Jeśli wystąpi usterka, np. po zużyciu części należy skontaktować się z serwisem lokalnego sprzedawcy.

Wymiana ostrza ruchomego (rys. 6)

Po dłuższej pracy ostrze nożyc (8) staje się coraz bardziej tępe. Należy go naostrzyć lub wymienić na nowy. Aby to zrobić, postępuj zgodnie z poniższymi procedurami: 1. Za pomocą klucza sześciokątnego poluzuj i wyjmij śrubę sześciokątną (10);

2. Wyjmij tępe ruchome ostrze, wymień je na nowe i zamocuj na swoim miejscu.

3. Następnie za pomocą płaskiego śrubokręta obróć śrubę (5), aby sprawdzić skok ruchomego ostrza i upewnić się, że ostrze

może całkowicie wykonać cięcie.

Uwaga: W razie potrzeby obróć śrubę ograniczającą położenie (13), aby przesunąć ostrze w górę lub w dół w celu jego umiejscowienia.

Wymiana ostrza stałego (rys. 7)

Po dłuższej pracy ostrze nożyc (9) staje się coraz bardziej tępe. Należy go naostrzyć lub wymienić na nowy. Aby to zrobić, postępuj zgodnie z poniższymi procedurami:

1. Za pomocą klucza sześciokątnego poluzuj i wyjmij wewnętrzną śrubę sześciokątną (14);

2. Usuń tępe ostrze mocujące, wymień je na nowe i wstępnie przymocuj.

3. Poluzuj nakrętkę śruby ustalającej i wyreguluj śrubę ustalającą (12) od wewnątrz lub od zewnątrz, aby ustawić ostrze mocujące. Następnie przymocuj i zabezpiecz ostrze na miejscu.

Uwaga: Upewnij się, że szczelina pomiędzy ostrzem mocującym a ostrzem ruchomym wynosi 1/10 głębokości przedmiotu obrabianego.

INFORMACJA DOTYCZĄCA OCHRONY ŚRODOWISKA



W celu zabezpieczenia urządzenia przed uszkodzeniami w czasie transportu, jest ono dostarczane w odpowiednio mocnym opakowaniu. Większość materiałów można poddać ponownej utylizacji. Należy umieścić materiały w odpowiednich dla ich właściwości pojemnikach utylizacyjnych. Nieużywany już sprzęt można odnieść do miejscowego sprzedawcy. Zostanie on odpowiednio zutylicowany w sposób bezpieczny dla środowiska.

Zużyte urządzenia elektryczne są surowcami wtórnymi – nie wolno wyrzucać ich do pojemników na odpady domowe, ponieważ mogą zawierać substancje niebezpieczne dla zdrowia ludzkiego i środowiska! Prosimy o aktywną pomoc w oszczędnym gospodarowaniu zasobami naturalnymi i ochronie środowiska naturalnego przez przekazanie zużytego urządzenia do punktu składowania surowców wtórnych - zużytych urządzeń elektrycznych.

Exploded view CHMS-S20LiB

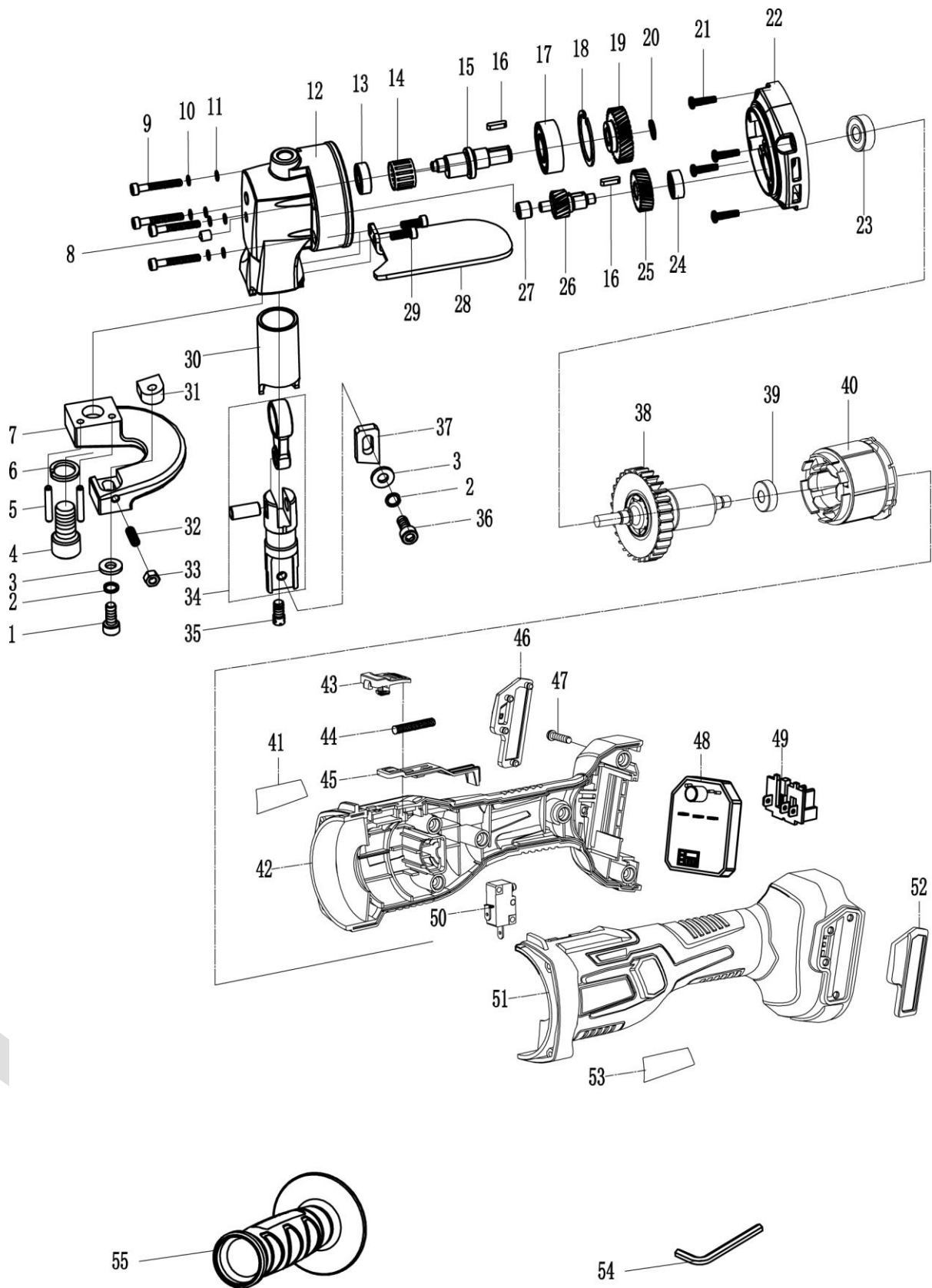

Parts list for CHMS-S20LiB

Part No	Part Name	Qty	Part No	Part Name	Qty
1	Internal screw M6×16	1	29	Screw M4X10	2
2	Elastic washer 6	2	30	Bushings	1
3	Flat washer Ø6.4xØ13.5x2	2	31	Fixing blade	1
4	Inner hex screw M12X30	1	32	Set screw M5X15	1
5	Spring pin Ø4x30	2	33	Nut M5	1
6	Spring washer 12	1	34	Blade shaft assy.	1
7	Blade bracket	1	35	Adjustment screw M6X10	1
8	Oil ball	1	36	Inner hex screw M6X14	1
9	Inner hex screw M4X25	4	37	Movable blade	1
10	Spring washer 4	4	38	Rotor	1
11	Flat washer 4	4	39	Bearing 607	1
12	Gear box	1	40	Stator	1
13	Bearing 698-2Z	1	41	Nameplate	1
14	Needle bearing K14X18X13	1	42	Right housing	1
15	Enccentric shaft	2	43	Switch trigger button	1
16	Square pin 3x8	1	44	Pull spring	1
17	Bearing 6201-2RS	1	45	Switch pull pole	1
18	Snap ring 32	1	46	Right mesh filter	1
19	Big gear	1	47	Self-tapping screw ST4X16	6
20	Snap ring 10	1	48	Controller	1
21	Self-tapping screw ST4X20	4	49	Battery connector	1
22	Middle cover	1	50	Switch	1
23	Bearing 628-2RZ	1	51	Right housing	1
24	Bearing 606-2Z	1	52	Left mesh filter	1
25	1 st driven gear	1	53	Brand plate	1
26	2 nd geared shaft	1	54	Inner hex wrech 5	1
27	Needle bearing HK0607	1	55	Side handle M10	1
28	Hand protector plate	1			