

- SK** Akumulátorový kompresor
- CZ** Akumulátorový kompresor
- HU** Akumulátoros kompresszor
- RO** Compresor cu acumulator
- EN** Cordless Inflator
- DE** Akku-kompressor
- PL** Akumulatorowa sprężarka



CAC-S20LiG

Preklad originálneho návodu na použitie  
Překlad originálním návodu k použití  
Az eredeti használati útmutató fordítása  
Traducerea manualului de utilizare original  
Instruction manual  
Übersetzung der Original-Gebrauchsanweisung  
Tłumaczenie oryginalnej instrukcji użytkowania



1



2

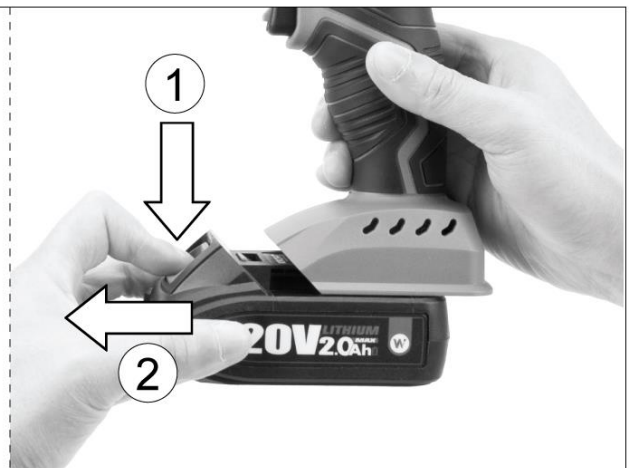

3

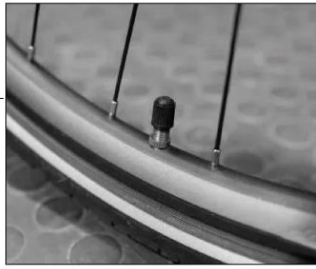

A

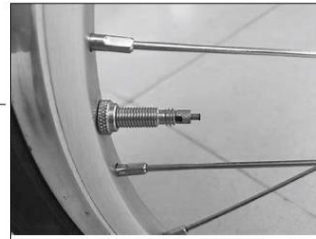

B

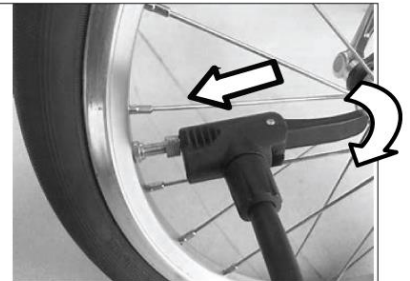

C



D



4

ON/OFF  
PSI/Bar/KPA/kg/cm<sup>2</sup>



5



6

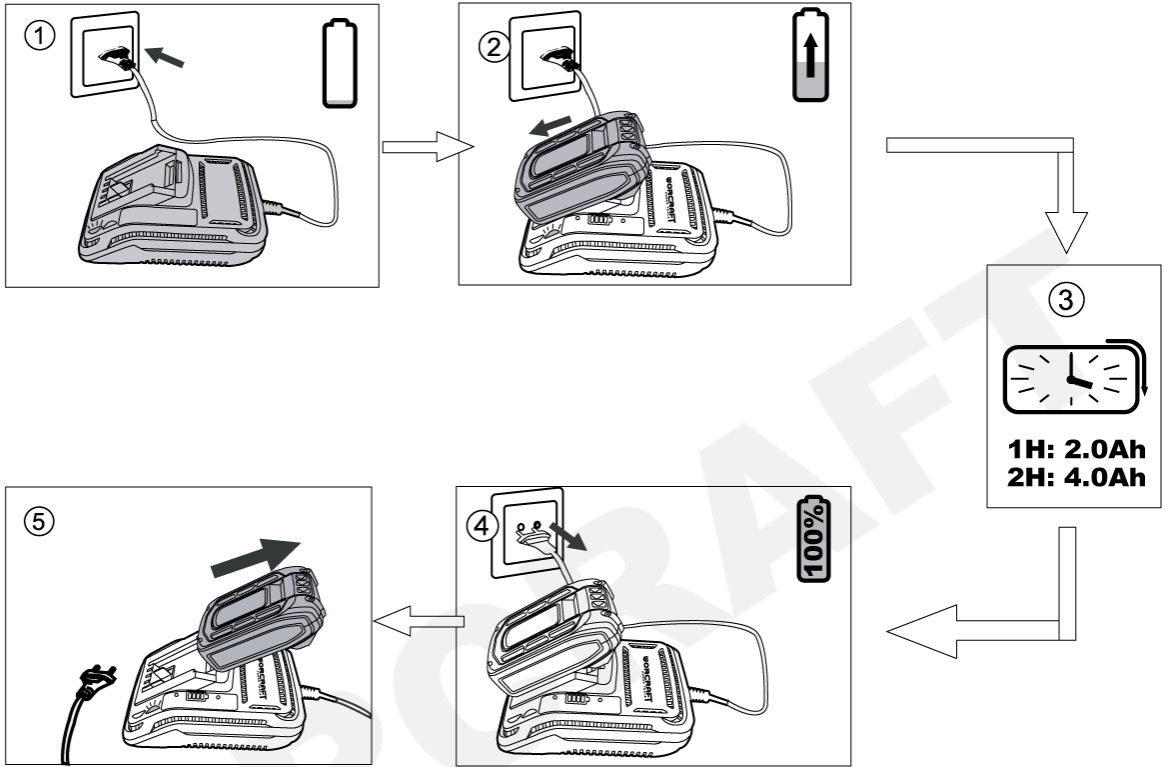

7

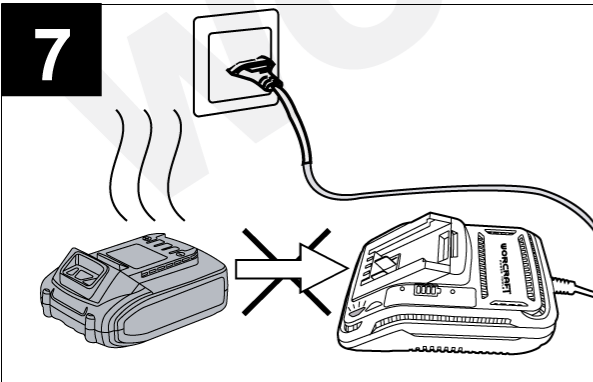

8

	0-10%
	10-25%
	25-50%
	50-75%
	75-100%





**AKUMULÁTOROVÝ KOMPRESOR**
**POUŽITIE**

Akumulátorový kompresor je určený na kontrolu a na doplnenie tlaku pneumatík osobných a úžitkových automobilov, motoriek a bicyklov na predpísaný tlak a s dodávaným príslušenstvom aj na nafúknutie športových lôpt, ležadiel, matracov a pod.

- Podsvietený displej a LED svetidlo umožňujú používanie akumulátorového kompresora aj za zníženej viditeľnosti.
- Jednoduchým pre nastavením meracích jednotiek je možné tlak merať v jednotkách bar, psi, kPa a kg/cm<sup>2</sup>.

Zariadenie používajte iba na predpísané účely. Akékoľvek iné použitie je považované ako prípad nesprávneho použitia. Používateľ/obsluha a nie výrobca bude zodpovedný za akékoľvek poškodenie, alebo zranenia spôsobené týmto nesprávnym používaním. Pamätajte si, že toto zariadenie nebolo navrhnuté pre komerčné alebo priemyselné používanie. Záruka nebude platná pokiaľ bude zariadenie používané na komerčné, priemyselné alebo podobné účely.



**TECHNICKÉ PARAMETRE**









	<b>NAPATIE</b>	20 V
	<b>KAPACITA</b>	2 Ah
	<b>MAX. OTÁČKY</b>	17 000 min <sup>-1</sup>
	<b>MAX. DOSIAHNUTEĽNÝ TLAK</b>	10,3 bar
	<b>MAX. PRIETOK</b>	25 l/min
	<b>DĹŽKA VZDUCHOVEJ HADICE</b>	približne 50 cm
	<b>VIBRÁCIE</b>	5,92 m/s <sup>2</sup> Odchýlka (K) = 1,5 m/s <sup>2</sup>
	<b>HLADINA AKUSTICKÉHO VÝKONU (L<sub>WA</sub>)</b>	90 dB(A) Odchýlka (K) = 3 dB(A)
	<b>HLADINA AKUSTICKÉHO TLAKU (L<sub>pA</sub>)</b>	82 dB(A) Odchýlka (K) = 3 dB(A)
	<b>HMOTNOSŤ</b>	približne 0,73 kg

**ČASTI VÝROBKU**

1	Vzduchová hadica	9	Akumulátor (nie je súčasťou balenia)
2	Uzamykacie tlačidlo prevádzkového spínača	10	Ihla na nafukovanie lopty
3	LED pracovné osvetlenie	11	Adaptér pre nafukovanie bicyklov
4	Univerzálny adaptér	12	Tlačidlo pre zapnutie kompresora / na nastavenie jednotky tlaku
5	Upevňovacia páčka ventilovej prípojky	13	Tlačidlo na zvýšenie prednastavenej hodnoty tlaku
6	Ventilová prípojka	14	Tlačidlo na zníženie prednastavenej hodnoty tlaku
7	Prevádzkový spínač	15	LCD displej
8	Rukoväť		

**VYSVETLIVKY SYMBOLOV**

	Všeobecné upozornenie na nebezpečenstvo.
	Prečítajte si návod na použitie.

	Nevyhadzujte do bežného domového odpadu. Namiesto toho, ekologicky prijateľnou cestou sa obráťte na recyklačne strediska. Prosím venujte starostlivosť ochrane životného prostredia.
	Výrobok je v súlade s platnými európskymi smernicami a bola vykonaná metóda hodnotenia zhody týchto smerníc
	Používajte ochranné pracovné okuliare.
	Noste chránič sluchu.
	Riziko popálenín. Udržujte bezpečnú vzdialenosť od horúcich častí stroja.
	Nikdy nesmerujte prúd stlačeného vzduchu smerom na iné osoby alebo zvieratá.
	Zaručená hladina akustického výkonu Lwa v dB.
	Trieda ochrany III
	<b>UPOZORNENIE!</b> Pred začatím akejkoľvek kontroly alebo údržby, zariadenie vypnite a vytiahnite z neho akumulátor, aby ste zabránili jeho nechcenému spusteniu a následnému možnému poraneniu.

## VŠEOBECNÉ BEZPEČNOSTNÉ POKYNY PRE ELEKTRICKE NÁRADIE

- **UPOZORNENIE!** Prečítajte si bezpečnostné upozornenia, inštrukcie, vyobrazenia a technické údaje poskytované s týmto elektrickým náradím. Porušenie dodržiavania všetkých inštrukcií uvedených ďalej v texte môže mať za následok úraz elektrickým prúdom, požiar a/alebo ťažké ublíženie na zdraví.

### 1) BEZPEČNOSŤ PRACOVNÉHO PROSTREDIA

- Pracovisko je potrebné udržiavať v čistote a dobre osvetlené. Neporiadok a tmavé priestory bývajú príčinou nehôd.
- Nepoužívajte elektrické náradie v prostredí, kde hrozí nebezpečenstvo výbuchu, kde sa vyskytujú horľavé kvapaliny, plyny alebo prach. V elektrickom náradí vznikajú iskry, ktoré môžu zapáliť prach alebo výpary.
- Pri používaní elektrického náradia zabráňte v prístupe deťom a ďalším osobám. Ak budete rušení, môžete stratiť kontrolu nad vykonávanou činnosťou.

### 2) ELEKTRICKÁ BEZPEČNOSŤ

- Vidlica napájacieho kábla elektrického náradia musí zodpovedať sieťovej zásuvke. Nikdy akýmkoľvek spôsobom neupravujte el. prívodný kábel. Náradie, ktoré má na vidlici prívodnej šnúry ochranný kolík, nikdy nepripájajte rozdvojkami alebo inými adaptérmí. Nepoškodené vidlice a zodpovedajúce zásuvky znížia nebezpečenstvo úrazu elektrickým prúdom. Poškodené alebo zamotané prívodné káble zvyšujú nebezpečenstvo úrazu elektrickým prúdom. Ak sa sieťová šnúra poškodí, musí sa nahradiť osobitou sieťovou šnúrou, ktorú možno dostať u výrobcu alebo jeho obchodného zástupcu.
- Obsluha sa nesmie telom dotýkať uzemnených predmetov, ako je napr. potrubie, teleso ústredného vykurovania, sporáky a chladničky. Nebezpečenstvo úrazu elektrickým prúdom je väčšie, ak je vaše telo spojené so zemou.
- Nevystavujte elektrické náradie dažďu, vlhku alebo vode. Elektrického náradia sa nikdy nedotýkajte mokrymi rukami. Elektrické náradie nikdy neumývajte pod tečúcou vodou ani ho neponárajte do vody.
- Kábel sa nesmie nadmerne zaťažovať. Kábel nikdy nepoužívajte na prenášanie, ťahanie alebo vyťahovanie vidlice elektrického náradia. Kábel nesmie byť vystavený pôsobeniu tepla, oleja, ostrých hrán alebo pohyblivých dielov. Poškodené alebo zapletené káble zvyšujú riziko úrazu elektrickým prúdom.
- Nikdy nepracujte s náradím, ktoré má poškodený el. kábel príp. vidlicu, alebo spadlo na zem a je akýmkoľvek spôsobom poškodené.
- Pri používaní elektrického náradia vo vonkajšom prostredí používajte predlžovací kábel vhodný na vonkajšie

použitie. Používanie šnúry vhodnej na vonkajšie použitie znižuje riziko úrazu elektrickým prúdom

- Ak používate elektrické náradie vo vlhkých priestoroch, používajte napájanie chránené prúdovým chráničom (RCD). Používanie RCD obmedzuje nebezpečenstvo úrazu elektrickým prúdom. Pojem „prúdový chránič (RCD)“ môže byť nahradený pojmom „hlavný istič obvodu (GFCI)“ alebo „istič unikajúceho prúdu (ELCB)“.
- Držte el. ručné náradie výlučne za izolované plochy určené na uchopenie, pretože pri prevádzke môže dôjsť ku kontaktu rezacieho či vrtacieho príslušenstva so skrytým vodičom alebo vlastnou šnúrou.

### **3) BEZPEČNOSŤ OSÔB**

- Pri používaní elektrického náradia buďte pozorní a ostražití, venujte maximálnu pozornosť činnosti, ktorú práve prevádzate. Sústreďte sa na prácu. Nepracujte s elektrickým náradím ak ste unavení, alebo ste pod vplyvom drog, alkoholu alebo liekov. Aj chvíľková nepozornosť pri používaní elektrického náradia môže viesť k vážnemu poraneniu osôb. Pri práci s el. náradím nejedzte, nepite a nefajčite.
- Používajte ochranné pomôcky. Vždy používajte ochranu očí. Používajte ochranné prostriedky odpovedajúce druhu práce, ktorú prevádzate. Ochranné pomôcky ako napr. respirátor, bezpečnostná obuv s protišmykovou úpravou, pokrývka hlavy alebo ochrana sluchu, používané v súlade s podmienkami práce, znižujú riziko poranenia osôb.
- Vyvarujte sa neúmyselnému zapnutiu el. náradia. Neprenášajte el. náradie, ktoré je pripojené k elektrickej sieti, s prstom na vypínači alebo na spúšti. Pred pripojením k elektrickému napätiu sa uistite, či vypínač alebo spúšť sú v polohe „vypnuté“. Prenášanie el. náradia s prstom na vypínači alebo pripájanie vidlice el. náradia do zásuvky zo zapnutým vypínačom môže byť príčinou vážnych úrazov.
- Pred zapnutím el. náradia odstráňte všetky nastavovacie kľúče a nástroje. Nastavovací kľúč alebo nástroj, ktorý zostane pripevnený k otáčajúcej sa časti elektrického náradia môže byť príčinou poranenia osôb.
- Vždy udržiavajte stabilný postoj a rovnováhu. Pracujte len tam, kam bezpečne dosiahnete. Nikdy nepreceňujte vlastnú silu. Nepoužívajte elektrické náradie, ak ste unavení.
- Obliekajte sa vhodným spôsobom. Používajte pracovné oblečenie. Nenoste voľné oblečenie ani šperky. Dbajte na to, aby sa vaše vlasy, oblečenie, rukavice alebo iná časť Vášho tela nedostala do prílišnej blízkosti rotujúcich alebo rozpálených častí el. náradia.
- Pripojte el. náradie k odsávaniu prachu. Ak má el. náradie možnosť pripojenia zariadenia na zachytávanie alebo odsávanie prachu, uistite sa, že došlo k jeho riadnemu pripojeniu a používaniu. Použitie takýchto zariadení môže obmedziť nebezpečenstvo vznikajúce prachom.
- Pevne upevnite obrobok. Použite stolársku svorku alebo zverák pre upevnenie obrobku, ktorý budete obrábať.
- Nepoužívajte akékoľvek náradie ak ste pod vplyvom alkoholu, drog, liekov alebo iných omamných či návykových látok.
- Zariadenie nie je určené na použitie osobami (vrátane detí) so zníženými fyzickými, zmyslovými alebo mentálnymi schopnosťami alebo s nedostatkom skúseností a znalostí, pokiaľ nie sú pod dozorom alebo nedostali pokyny ohľadom použitia zariadenia od osoby zodpovednej za ich bezpečnosť. Deti musia byť pod dozorom, aby ste sa uistili, že sa nehrajú so zariadením.

### **4) POUŽÍVANIE A ÚDRŽBA ELEKTRICKÉHO NÁRADIA**

- El. náradie vždy odpojte od el. siete v prípade akéhokoľvek problému pri práci, pred každým čistením alebo údržbou, pri každom presune a pri ukončení činnosti! Nikdy nepracujte s el. náradím, ak je akýmkoľvek spôsobom poškodené.
- Ak začne náradie vydávať abnormálny zvuk alebo zápach, okamžite ukončite prácu.
- Elektrické náradie nepreťažujte. Elektrické náradie bude pracovať lepšie a bezpečnejšie, ak s ním budete pracovať v otáčkach, pre ktoré bolo navrhnuté. Používajte správne náradie, ktoré je určené pre danú činnosť. Vhodné náradie bude dobre a bezpečne vykonávať prácu, pre ktorú bolo vyrobené.
- Nepoužívajte elektrické náradie, ktoré nemožno bezpečne zapnúť a vypnúť ovládacím vypínačom. Používanie takého náradia je nebezpečné. Poškodený vypínač musí byť opravený certifikovaným servisom.
- Odpojte náradie od elektrickej siete predtým, než začnete prevádzať jeho nastavenie, výmenu príslušenstva alebo údržbu. Toto opatrenie obmedzí nebezpečenstvo náhodného spustenia.
- Nepoužívané elektrické náradie uschovajte tak, aby bolo mimo dosahu detí a nepovolaných osôb. Elektrické

náradie v rukách neskúsených užívateľov môže byť nebezpečné. Elektrické náradie skladujte na suchom a bezpečnom mieste.

- Starostlivo udržiavajte elektrické náradie v dobrom stave. Pravidelne kontrolujte nastavenie pohybujúcich sa častí a ich pohyblivosť. Kontrolujte či nedošlo k poškodeniu ochranných krytov alebo iných častí, ktoré môžu ohroziť bezpečnú funkciu elektrického náradia. Ak je náradie poškodené, pred ďalším použitím zaistíte jeho opravu. Mnoho úrazov je spôsobené nesprávnou údržbou elektrického náradia.

- Rezacie nástroje udržiavajte ostré a čisté. Správne udržiavané a naostrené nástroje uľahčujú prácu, obmedzujú nebezpečenstvo úrazu a práca s nimi sa lepšie kontroluje. Použitie iného príslušenstva než toho, ktoré je uvedené v návode na obsluhu alebo doporučené dovozcom môže spôsobiť poškodenie náradia a byť príčinou úrazu.

- Elektrické náradie, príslušenstvo, pracovné nástroje atď. používajte v súlade s týmito pokynmi a takým spôsobom, ktorý je predpísaný pre konkrétne elektrické náradie a to s ohľadom na dané podmienky práce a druh prevádzanej práce. Používanie náradia na iné účely, než pre aké je určené, môže viesť k nebezpečným situáciám.

## **5) POUŽÍVANIE AKUMULÁTOROVÉHO NÁRADIA**

- Pred vložením akumulátora sa uistite, že je vypínač v polohe „0-vypnuté“. Vloženie akumulátora do zapnutého náradia môže byť príčinou nebezpečných situácií.

- K nabíjaniu akumulátora používajte len nabíjačky predpísané výrobcom. Použitie nabíjačky pre iný typ akumulátora môže mať za následok jeho poškodenie a vznik požiaru.

- Používajte iba akumulátory určené pre dané náradie. Použitie iných akumulátorov môže byť príčinou úrazu alebo vzniku požiaru.

- Ak nie je akumulátor používaný, uschovávajte ho oddelene od kovových predmetov ako sú svorky, kľúče, skrutky a iné drobné kovové predmety, ktoré by mohli spôsobiť spojenie jedného kontaktu akumulátora s druhým. Vyskratovanie akumulátora môže zapríčiniť úraz, popáleniny alebo vznik požiaru.

- S akumulátormi zaobchádzajte šetrne. Pri nešetrnom zaobchádzaní môže z akumulátora uniknúť chemická látka. Vyvarujte sa kontaktu s ňou. Ak predsa dôjde ku kontaktu s touto chemickou látkou, vymyte postihnuté miesto prúdom tečúcej vody. Ak sa chemická látka dostane do očí, vyhľadajte ihneď lekársku pomoc. Chemická látka z akumulátora môže spôsobiť vážne poranenie.

- Akumulátor alebo náradie sa nesmie vystavovať ohňu alebo nadmernej teplote. Vystavenie ohňu alebo teplote vyššej ako 130°C môže spôsobiť výbuch.

- Akumulátor alebo náradie, ktoré sú poškodené alebo prestavané, sa nesmie používať. Poškodené alebo upravené akumulátory sa môžu chovať nepredvídateľne, a môžu tak spôsobiť oheň, výbuch alebo nebezpečenstvo úrazu.

## **6) SERVIS**

- Servis elektrického náradia zverte kvalifikovanému opravárovi. Môžu sa používať iba rovnaké náhradné diely. Zaručíte tak, že bude zachovaná bezpečnosť elektrického náradia.

## **BEZPEČNOSTNÉ POKYNY PRE AKUMULÁTOROVÉ KOMPRESORY**

- Dodržiavajte všetky bezpečnostné pokyny. Znížite tak riziko možného zranenia.

- Obsluhujúca osoba alebo užívateľ je zodpovedný za úrazy a škody spôsobené iným osobám alebo za škody na ich majetku.

- Pri práci zohľadnite vplyv vonkajšieho prostredia.

- Akumulátorový kompresor nepoužívajte ak je teplota okolia nižšia ako 5 °C alebo vyššia ako 40 °C.

- Nepoužívajte zariadenie v prostredí, kde hrozí nebezpečenstvo výbuchu, kde sa vyskytujú horľavé kvapaliny, plyny alebo prach.

- Akumulátorový kompresor nevystavujte dažďu, vlhku alebo vode. Nikdy sa nedotýkajte zariadenia mokrými rukami. Zariadenie nikdy neumývajte pod tečúcou vodou ani ho neponárajte do vody.

- Pred každým použitím skontrolujte, či na zariadení nie sú praskliny, dierky alebo iné nedokonalosti, ktoré by ohrozovali jeho bezpečnú prevádzku.

- Nikdy nepoužívajte stroj, ktorý má opotrebované alebo poškodené časti. Všetky poškodené alebo



opotrebované časti nechajte opraviť alebo vymeniť v autorizovanom servisnom stredisku. Používajte len originálne náhradné diely. Použitie neoriginálnych a/alebo nesprávne namontovaných náhradných dielov poškodí zariadenie, ohrozí jeho bezpečnosť a môže spôsobiť nehody alebo ublíženie na zdraví, pričom zbavuje výrobcu akejkoľvek povinnosti alebo zodpovednosti.

- Uistite sa, že vzduchová hadica nie je upchatá alebo poškodená.
- Nepoužívajte akumulátorový kompresor alebo hadice, z ktorých uniká vzduch alebo sú poškodené.
- Zariadenie používajte iba na účely, na ktoré bolo navrhnuté. Majte na pamäti, že nesprávne používanie a manipulácia so zariadením môžu spôsobiť zranenie Vám alebo iným osobám.
- Nikdy nesmerujte prúd stlačeného vzduchu smerom na iné osoby alebo zvieratá. Dbajte na to, aby ste na seba ani na iných nefúkali prach a nečistoty. Dodržiavaním týchto pravidiel znížite riziko vážneho zranenia.
- Pri používaní akumulátorového kompresora v prašnom prostredí noste ochrannú dýchaciu masku.
- Počas používania nenechávajte akumulátorový vzduchový kompresor bez dozoru.
- Varovanie! Akumulátorový kompresor sa môže prehriať, ak je prevádzkovaný nepretržite dlhšie ako 10 minút. Po 10 minútach nepretržitej prevádzky akumulátorový kompresor vypnite a nechajte ho aspoň na 10 minút vychladnúť.
- **Nebezpečenstvo poranenia!** Nenaľuujte žiadne predmety na vyšší tlak ako je určené. Mohli by prasknúť a spôsobiť zranenie používateľa alebo poškodiť majetok.
- **Riziko prasknutia!** Nenastavujte zariadenie tak, aby výstupný tlak bol väčší ako maximálny tlak nafukovaného predmetu.
- Akumulátorový kompresor nepoužívajte na hustenie pneumatík nákladných vozidiel a traktorov.
- Udržujte povrch akumulátorového vzduchového kompresora suchý, čistý a bez masťô a oleja.
- Pred začatím nastavovaním, kontrolou, údržbou alebo dlhodobým nepoužívaním, zariadenie vypnite a vytiahnite z neho akumulátor.
- Neťahajte ani neprenášajte akumulátorový kompresor za vzduchovú hadicu.
- Akumulátorový kompresor nepoužívajte na rozprašovanie chemikálií. Vaše pľúca by sa mohli pri vdýchnutí toxických výparov poškodiť.
- V žiadnom prípade nerobte na zariadení nejaké zmeny. Nedovolené zmeny by mohli negatívne ovplyvniť bezpečnosť Vášho zariadenia.

## BEZPEČNOSTNÉ POKYNY PRE AKUMULÁTOR A NABÍJAČKU

- Pred prvým použitím akumulátora a nabíjačky si pozorne prečítajte návod na obsluhu.
- 1. Overte, či elektrický prúd, ktorý je k dispozícii vo vašej sieti, je zhodný s tým, ktorý je uvedený na nabíjačke akumulátora.
- 2. Nedovoľte aby vlhkosť, dážď či striekajúca voda dosiahli na miesto nabíjania akumulátora.
- 3. Nenabíjajte akumulátor, keď je teplota pod 10 °C alebo nad 40 °C. Nabíjanie akumulátora pri extrémnych teplotách môže znížiť jeho životnosť.
- 4. S poškodeným akumulátorom, ktorý už nemožno nabiť, treba zaobchádzať ako s nebezpečným odpadom. Neodhadzujte akumulátor do smetí, ohňa ani vody.
- 5. Používajte len akumulátor a nabíjačku schválenú výrobcom pre použitie v daných zariadeniach.
- 6. Udržujte nabíjačku čistú, mimo prachu a nečistôt.
- 7. Vždy odstráňte akumulátor pred opravou zariadenia.
- 8. Prekryte kontakty akumulátora, aby ste predišli skratu.
- 9. Vyhnite sa nebezpečenstvu výbuchu!
- 10. Nefajčite počas nabíjania akumulátora alebo na mieste jeho uskladnenia. Z pokazených akumulátorov môže unikať výbušný plyn vodík ktorý sa môže vznietiť od otvoreného plameňa alebo iskry.
- 11. V prípade požiaru sa snažte uhasiť oheň.
- 12. Akumulátor a nabíjačka sa priebehu nabíjania mierne zahrievajú.

### Chemické nebezpečenstvo

Neotvárajte obal akumulátora. Chráňte akumulátor pred nárazom. Ak dôjde k vytečeniu elektrolytu z akumulátora, je nevyhnutné zabrániť styku s pokožkou. Ak predsa príde ku kontaktu elektrolytu s pokožkou, opláchnite postihnuté miesto ihneď s vodou. V prípade, že sa vám elektrolyt dostane do očí, okamžite

vyhľadajte lekára.

### **Nabíjanie**

Pripojte k zdroju napájania 230 V a spojte nabíjací kábel s nabíjacím modulom. Vložte batériu do nabíjačky, uistite sa, že je polarita (+ / -) správna! Keď je batéria nabíjaná, svieti červená kontrolka. Dôležité: ak sa červená kontrolka nerozsvieti okamžite po vložení batérie, ktorá bola práve používaná, odpojte batériu a vložte ju po niekoľkých minútach do nabíjačky späť. Bežný čas nabíjania je okolo 1 – 1,5 hodín. Po tejto dobe nabíjacie zariadenie zaistí, že sa dosiahol plne nabitého stavu. Batéria je tepelnou poistkou chránená proti prebitiu, preto môže v nabíjačke zostať dlhší čas bez poškodenia (však, nie dlhšie ako 24 hodín). Zahriatie batérie a nabíjacieho zariadenia na konštantnú teplotu je normálne a nie je známkou poškodenia. Podstatne skrátený prevádzkový čas batérie znamená, že musí byť batéria vymenená.

## **POUŽITIE A MONTÁŽ**

- **UPOZORNENIE:** Akumulátorové náradie vždy vypnite a vytriahnite z neho akumulátor pred akýmikoľvek úpravami, opravami či údržbou.

### **MONTÁŽ A DEMONTÁŽ AKUMULÁTORA (OBR. 2)**

- Akumulátor vložte do zariadenia v smeru zobrazenom na obrázku.  
- Pre vybratie akumulátora stlačte uvoľňovacie tlačidlo a následne akumulátor vyberte zo zariadenia potiahnutím smerom dozadu.

### **MONTÁŽ ADAPTÉROV (OBR. 3)**

- Spolu s akumulátorovým kompresorom sú v balení aj rôzne typy adaptérov.  
- Odklopte upevňovaciu páčku ventilovej prípojky (5) a do prípojky (6) zasuňte vhodný adaptér podľa typu ventilu na nafukovanom predmete.  
- Adaptér následne v prípojke zaistíte sklopením upevňovacej páčky ventilovej prípojky.

### **ZAPNUTIE A NASTAVENIE (OBR. 4)**

- Po namontovaní akumulátora je akumulátorový kompresor najprv zapnúť a nastaviť.  
- Pre zapnutie akumulátorového kompresora stlačte a podržte stlačené po dobu aspoň 3 sekúnd tlačidlo pre zapnutie kompresora / na nastavenie jednotky tlaku (12). Zapnutie akumulátorového kompresora bude signalizovať rozsvietenie LCD displeja.  
- Krátko stlačte a potom uvoľnite tlačidlo pre zapnutie kompresora / na nastavenie jednotky tlaku (12) a vyberte požadovanú jednotku tlaku. Na výber máte zo 4 nasledujúcich jednotiek: PSI, Bar, KPa, kg/cm<sup>2</sup>.  
- Stlačením tlačidiel „+“ (tlačidlo na zvýšenie prednastavenej hodnoty tlaku) / „-“ (tlačidlo na zníženie prednastavenej hodnoty tlaku) sa na LCD zobrazí prednastavený tlak.  
- Pre zvýšenie prednastaveného tlaku stlačte tlačidlo „+“ a pre zníženie tlačidlo „-“.

**POZNÁMKA:** Akumulátorový kompresor je vybavený funkciou zapamätania si poslednej operácie.

### **NAFUKOVANIE (OBR. 5)**

- Pre začatie nafukovania predmetu stlačte prevádzkový spínač (7).  
- Pre zastavenie nafukovania prevádzkový spínač uvoľnite.  
- V prípade, že nafukovanie trvá dlhšie je možné prevádzkový spínač zaistiť stlačením uzamykacieho tlačidla (2) v stlačenej polohe.  
- Po dosiahnutí prednastaveného tlaku kompresor automaticky ukončí nafukovanie.

### **KONTROLA STAVU AKUMULÁTORA (OBR. 8)**

- Stlačte tlačidlo na tele zariadenia pre aktiváciu LED ukazovateľa stavu akumulátora, pre zobrazenie kapacity akumulátora.

<b>POČET SVIETIACÍCH LED NA UKAZOVATELI</b>	<b>ZOSTÁVAJÚCA KAPACITA AKUMULÁTORA</b>
0	< 10%
1	10% až 25%

2	25% až 50%
3	50% až 75%
4	75% až 100%

### ÚDRŽBA

- Pred začatím akejkoľvek kontroly alebo údržby, zariadenie vypnite a vytiahnite z neho akumulátor.
- Akumulátorový kompresor dôkladne vyčistite po každom použití. Ak nečistoty nemožno odstrániť, použite mäkkú handričku navlhčenú v mydlovej vode. Nikdy nepoužívajte čistiace prostriedky alebo rozpúšťadlá ako je benzín, alkohol, čpavok a pod.! Tieto rozpúšťadlá môžu poškodiť plastové časti výrobku.
- Pravidelne kontrolujte svoje zariadenie a keď zistíte, že niektoré súčiastky sú opotrebované alebo poškodené, preventívne ich kvôli vlastnej bezpečnosti vymeňte. Opotrebené či poškodené časti stroja sa môžu vymeniť iba v autorizovanom servise alebo ich výmenu zaistí predajca.
- Postarajte sa o to, aby boli použité originálne náhradné súčiastky značky Worcraft.

### OCHRANA ŽIVOTNÉHO PROSTREDIA



Symbol prečiarknutej nádoby na odpad na produktoch alebo v sprievodných dokumentoch znamená, že použité elektrické a elektronické výrobky nesmú byť pridané do bežného komunálneho odpadu. Pre správnu likvidáciu, obnovu a recykláciu doručte tieto výrobky na určené zberné miesta, kde budú prijaté zdarma. Alternatívne v niektorých krajinách môžete vrátiť svoje výrobky miestnemu predajcovi pri kúpe ekvivalentného nového produktu. Správnou likvidáciou tohto produktu pomôžete zachovať cenné prírodné zdroje a napomáhate prevencii potenciálnych negatívnych dopadov na životné prostredie a ľudské zdravie, čo by mohli byť dôsledky nesprávnej likvidácie odpadov. Ďalšie podrobnosti si vyžiadajte od miestneho úradu alebo najbližšieho zberného miesta. Pri nesprávnej likvidácii tohto druhu odpadu môžu byť v súlade s národnými predpismi udelené pokuty.

# ES VYHLÁSENIE O ZHODE

## ES DECLARATION OF CONFORMITY

vydané/issued by

Výrobca/Producer: Ningbo Pretty Power Tools Co., Ltd  
Sídlo/Seated: Zhouhan Village Industry Zone, Yinzhou District, Ningbo, 315195, P.R.C.

Represented by: SLOVAKIA TREND EXPORT - IMPORT, s.r.o.  
Sídlo/Seated: Michalovská 87/1414, Sobrance 07301, Slovensko  
IČO/ID Nr: 46512250

vyhlasuje na vlastnú zodpovednosť, že následne označené zariadenie na základe svojej koncepcie a konštrukcie, rovnako ako do obehu uvedené vyhotovenie, zodpovedá základným bezpečnostným požiadavkám príslušných legislatívnych predpisov/  
hereby declares that this appliance is in compliance with all basic safety requirements of all relevant directives.

**Akumulátorový kompresor / Cordless Inflator Worcraft CAC-S20LiG, 20V, Li-Ion, 10,3 Bar, LED svetlo/light**

**Typ: GL42001**  
**Model: CAC-S20LiG**

bol navrhnutý a vyrobená v zhode s nasledujúcimi normami/was constructed and produced in compliance with following standards:

EN IEC 55014-1:2021  
EN IEC 55014-2:2021  
EN 62841-1:2015+AC:15+A11:2022  
EN ISO 12100:2010  
EN ISO 11688-1:2009  
EN ISO 3744:2010  
ISO 4871:1996

a nasledujúcimi predpismi (všetko v platnom znení)/and all relevant directives (all in compliance):

EMC 2014/30/EU  
MD 2006/42/EC  
EU Noise Directive 2000/14/EC Annex VI & 2005/88/EC  
RoHS 2011/65/EU

Noise measured Level/Hladina hluku nameraná LwA (82) dB(A)  
Noise guaranteed Level/Hladina hluku garantovaná LwA (92) dB(A)

Posúdenie zhody bolo vykonané na základe ES skúšky typu./Conformity assessment was carried out on the basis of the EC type-examination procedure.

Všetky súbory technickej dokumentácie sa nachádzajú k nahliadnutiu na adrese: /All related technical documentation and test report are available for checking at seat of company on following address: Slovakia TREND Export – Import s.r.o, Michalovská 87/1414, 073 01 Sobrance, Slovenská Republika

Last two digits when product has been introduced on market  
/ Posledné dve číslice roka, kedy bol výrobok označený značkou CE: 24

JUDr. Michal ŽEŇUCH  
per procuram  
SLOVAKIA TREND EXPORT - IMPORT, s.r.o.  
Michalovská 87/1414  
073 01 SOB RANCE  
IČO: 46512250, DIČ: 2023403371

Sobrance 3.5.2024  
Dátum a miesto vydania vyhlásenia  
Place and date of issue

.....  
Vydal/Issued by. Pečiatka/Podpis, Stamp/Signature  
JUDr. Michal Žeňuch, confidential clerk/prokurista

# WORCRAFT

POWER TOOLS

## Záručný list / Warranty

Výrobné číslo:	Dátum predaja:	Podpis a pečiatka predajcu:

Meno zákazníka (názov firmy):	Adresa zákazníka (sídlo firmy):

<b>Zákazník svojím podpisom potvrdzuje, že mu bolo zariadenie predvedené a vysvetlené, že bol oboznámený s návodom na obsluhu, nasadením a užívaním stroja a že mu zariadenie bolo vydané kompletne.</b>	Podpis zákazníka:

## Záznamy o reklamáciách- záručných opravách

Dátum prijatia reklamácie:	Dátum ukončenia reklamácie:	Evidenčné číslo reklamácie:	Podpis prevedenej záručnej opravy (Záznam o neoprávnenej reklamácie)	Pečiatka servisného technika:

### Podmienky záruky

- Dodávateľ poskytuje na tento výrobok záručnú dobu uvedenú v tomto záručnom liste za podmienok dodržania spôsobu používania a skladovania výrobku v súlade s platnými podmienkami a normami, ako i návodom na obsluhu. Záručná doba začína plynúť od dátumu predaja. Záruka na batérie je 12 mesiacov.
- Predĺžená záručná doba 5 rokov sa poskytuje na výrobok za podmienok, že tento výrobok je dodávateľom označený v zozname výrobkov s predĺženou zárukou, konečným zákazníkom je spotrebiteľ a výrobok nebude používaný na komerčné nasadenie. Predĺžená záruka je podmienená pravidelnými servisnými prehliadkami v autorizovaných servisných strediskách dodávateľa.
- Záručná doba sa predlžuje o dobu, počas ktorej bol výrobok v záručnej oprave a je o tom uvedený záznam v zozname o záručných opravách tohto záručného listu. Právo na záručnú opravu si spotrebiteľ môže uplatniť v niektorom autorizovanom servisnom stredisku, podľa priloženého zoznamu „A“ servisných stredísk. Servisné strediská „B“ prevádzkujú záručné opravy len na výrobky, ktoré boli predané v ich prevádzkach. Zoznam servisných stredísk je pravidelne aktualizovaný u predajcov a na stránke dovozu: [www.strendpro.sk](http://www.strendpro.sk).
- Záručné stredisko je povinné zabezpečiť záručnú opravu v zákonom stanovenej lehote. Zákonom stanovená lehota na vybavenie reklamácie začína plynúť nasledujúcim dňom po dátume prijatia reklamácie v servisnom stredisku.
- Bezplatná záručná oprava nemôže byť uplatňovaná ak ide o poruchy, ktoré boli spôsobené používaním výrobku v rozpore s ustanoveniami uvedenými v návode na obsluhu, nesprávnou manipuláciou, mechanickým poškodením, bežným mechanickým opotrebením dielov spôsobeným prevádzkou stroja, vinou obsluhy, živelnou pohromou, neoprávneným zásahom do výrobku, poruchy zapríčinené použitím nevhodných náhradných dielov, použitím nevhodného paliva, a zrejme preťaženie stroja v dôsledku trvalého prekračovania hornej hranice výkonu. Práce spojené s čistením, základnou údržbou, ošetrovaním alebo nastavením zariadenia, ktoré môže viesť k poruche a sú uvedené v návode na obsluhu, nespádajú do rozsahu záruky.
- Za bežné opotrebenie dielov sa považuje hlavne opotrebenie: všetkých rotujúcich a pohyblivých častí, rezných častí a ich krytov, strižných skrutiek a klinov, prevodových a klinových remeňov, reťazových prevodov, trecie plochy brzd a spojok, dezény pneumatík a diely bežnej údržby ako sú: vzduchové, hydraulické a olejové filtre, zapalovacie sviečky, olejové a chladiace náplne.
- Z predĺženej záruky sú vyňaté časti strojov a zariadení, na ktoré ich konkrétny výrobca poskytuje kratšiu záruku ako dodávateľ na samotný výrobok, v ktorom sú namontované. Do tejto kategórie častí patria: akumulátory, žiarovky a podobne.
- Právo uplatniť nároky plynúce zo záruky má vlastník výrobku, pokiaľ tak urobí najneskôr v posledný deň záručnej doby.
- Pri reklamáciách sa postupuje podľa príslušných ustanovení Občianskeho zákonníka a Zákona o ochrane spotrebiteľa.
- Servisné prehliadky, ktoré sú podmienkou predĺženej 5 ročnej záruky, musia byť prevádzkané len v autorizovanom servisnom stredisku dodávateľa, v pravidelných intervaloch a obdobie medzi jednotlivými prehliadkami nesmie prekročiť dobu 12 mesiacov. Prvá servisná prehliadka musí byť vykonaná najneskôr do 12 mesiacov od dátumu predaja výrobku. Servisné prehliadky vykonávajú servisné strediská v období posledných troch a prvých dvoch mesiacoch kalendárneho roku. Každá servisná prehliadka musí byť zaznamenaná v tomto záručnom liste s uvedeným dátumom prehliadky, podpisom a pečiatkou servisného strediska. Servisnou prehliadkou sa rozumie kontrola stroja, výmena náplní a filtrov podľa odporúčenia výrobcu, výmena opotrebených a poškodených dielov, ktoré môžu ovplyvniť poškodenie alebo opotrebenie iných dielov a samotné nastavenie stroja. Úkon servisnej prehliadky a použitý materiál sa účtuje podľa platného cenníka servisného strediska.

Pri uplatňovaní reklamácie je reklamujúci povinný predložiť k reklamácií čistý výrobok, doklad o kúpe alebo vyplnený a potvrdený záručný list. V prípade predĺženej záruky, záznamy o servisných prehliadkach a daňové doklady za jednotlivé prehliadky. Pri nesplnení niektorej z podmienok predĺženej záruky uvedenej v tomto záručnom liste, sa na výrobok poskytuje záručná doba 2 roky.

**ZÁRUČNÝ A POZÁRUČNÝ SERVIS VYKONÁVA SPLNOMOCNENÝ ZÁSTUPCA VÝROBCU**

Splnomocnený zástupca výrobcu: Slovakia Trend Export-Import s.r.o., Michalovská 87/1414, 073 01 Sobrance

Fax: (056) 652-2329 Tel: 0915 392 687 E-mail: [servis@slovakia-trend.sk](mailto:servis@slovakia-trend.sk)

## AKUMULÁTOROVÝ KOMPRESOR

### POUŽITÍ

Akumulátorový kompresor je určen ke kontrole ak doplnění tlaku pneumatik osobních a užitkových automobilů, motorek a kol na předepsaný tlak as dodávaným příslušenstvím ik nafouknutí sportovních míčů, lehátek, matrací a pod.

- Podsvícený displej a LED svítlna umožňují používání akumulátorového kompresoru i za snížené viditelnosti.
- Jednoduchým přenastavením měřicích jednotek lze tlak měřit v jednotkách bar, psi, kPa a kg/cm<sup>2</sup>.

Zařízení používejte pouze k předepsaným účelům. Jakékoli jiné použití je považováno jako případ nesprávného použití. Uživatel/obsluha a nikoli výrobce bude zodpovědný za jakékoli poškození nebo zranění způsobené tímto neoprávněným používáním. Pamatujte si, že toto zařízení nebylo navrženo pro komerční nebo průmyslové používání. Záruka nebude platná pokud bude zařízení používáno pro komerční, průmyslové nebo podobné účely.



### TECHNICKÉ PARAMETRY









	<b>NAPĚTÍ</b>	20 V
	<b>KAPACITA</b>	2 Ah
	<b>MAX. OTÁČKY</b>	17 000 min <sup>-1</sup>
	<b>MAX. DOSÁHNUTELNÝ TLAK</b>	10,3 bar
	<b>MAX. PRŮTEK</b>	25 l/min
	<b>DÉLKA VZDUCHOVÉ HADICE</b>	přibližně 50 cm
	<b>VIBRACE</b>	5,92 m/s <sup>2</sup> Odchylka (K) = 1,5 m/s <sup>2</sup>
	<b>HLADINA AKUSTICKÉHO VÝKONU (L<sub>WA</sub>)</b>	90 dB(A) Odchylka (K) = 3 dB(A)
	<b>HLADINA AKUSTICKÉHO TLAKU (L<sub>pA</sub>)</b>	82 dB(A) Odchylka (K) = 3 dB(A)
	<b>HMOTNOST</b>	přibližně 0,73 kg

### ČÁSTI VÝROBKU

1	Vzduchová hadice	9	Akumulátor (není součástí balení)
2	Uzamykací tlačítko provozního spínače	10	Jehla pro nafukování míče
3	LED pracovní osvětlení	11	Adaptér pro nafukování kol
4	Univerzální adaptér	12	Tlačítko pro zapnutí kompresoru / pro nastavení jednotky tlaku
5	Upevňovací páčka ventilové přípojky	13	Tlačítko pro zvýšení přednastavené hodnoty tlaku
6	Ventilová přípojka	14	Tlačítko pro snížení přednastavené hodnoty tlaku
7	Provozní spínač	15	LCD displej
8	Rukojeť		

### VYSVĚTLIVKY SYMBOLŮ

	Všeobecné upozornění na nebezpečí.
	Přečtěte si návod k použití.

	Nevyhazujte do běžného domovního odpadu. Místo toho, ekologicky přijatelnou cestou se obraťte na recyklační střediska. Prosím věnujte péči ochraně životního prostředí.
	Výrobek je v souladu s platnými evropskými směrnici a byla provedena metoda hodnocení shody těchto směrnic.
	Používejte ochranné pracovní brýle.
	Noste chránič sluchu.
	Riziko popálenin. Udržujte bezpečnou vzdálenost od horkých částí stroje.
	Nikdy nesměrujte proud stlačeného vzduchu směrem na jiné osoby nebo zvířata.
	Zaručená hladina akustického výkonu Lwa v dB.
	Třída ochrany III
	<b>UPOZORNĚNÍ!</b> Před zahájením jakékoli kontroly nebo údržby, zařízení vypněte a vytáhněte z něj akumulátor, abyste zabránili jeho nechtěnému spuštění a následnému možnému poranění.

## VŠEOBECNÉ BEZPEČNOSTNÍ POKYNY PRO ELEKTRICKÉ NÁŘADÍ

- **UPOZORNĚNÍ!** Přečtěte si bezpečnostní upozornění, instrukce, vyobrazení a technické údaje poskytované s tímto elektrickým nářadím. Porušení dodržování všech instrukcí uvedených dále v textu může mít za následek úraz elektrickým proudem, požár a/nebo těžké ublížení na zdraví.

### 1) BEZPEČNOST PRACOVNÍHO PROSTŘEDÍ

- Pracoviště je třeba udržovat v čistotě a dobře osvětlené. Nepořádek a tmavé prostory bývají příčinou nehod.
- Nepoužívejte elektrické nářadí v prostředí, kde hrozí nebezpečí výbuchu, kde se vyskytují hořlavé kapaliny, plyny nebo prach. V elektrickém nářadí vznikají jiskry, které mohou zapálit prach nebo výpary.
- Při používání elektrického nářadí zabraňte v přístupu dětem a dalším osobám. Pokud budete rušeni, můžete ztratit kontrolu nad vykonávanou činností.

### 2) ELEKTRICKÁ BEZPEČNOST

- Vidlice napájecího kabelu elektrického nářadí musí odpovídat síťové zásuvce. Nikdy jakýmkoli způsobem neupravujte el. přívodní kabel. Nářadí, které má na vidlici přívodní šňůry ochranný kolík, nikdy nepřipojujte rozdvojkami nebo jinými adaptéry. Nepoškozené vidlice a odpovídající zásuvky snižují nebezpečí úrazu elektrickým proudem. Poškozené nebo zamotané přívodní kabely zvyšují nebezpečí úrazu elektrickým proudem. Pokud se síťová šňůra poškodí, musí být nahrazena zvláštní síťovou šňůrou, kterou lze dostat u výrobce nebo jeho obchodního zástupce.
- Obsluha se nesmí tělem dotýkat uzemněných předmětů, jako je např. potrubí, těleso ústředního vytápění, sporáky a chladničky. Nebezpečí úrazu elektrickým proudem je větší, je-li vaše tělo spojeno se zemí.
- Nevystavujte elektrické nářadí dešti, vlhku nebo vodě. Elektrického nářadí se nikdy nedotýkejte mokřýma rukama. Elektrické nářadí nikdy nemyjte pod tekoucí vodou ani jej neponořujte do vody.
- Kabel se nesmí nadměrně zatěžovat. Kabel nikdy nepoužívejte k přenášení, tahání nebo vytahování vidlice elektrického nářadí. Kabel nesmí být vystaven působení tepla, oleje, ostrých hran nebo pohyblivých dílů. Poškozené nebo zapletené kabely zvyšují riziko úrazu elektrickým proudem.
- Nikdy nepracujte s nářadím, které má poškozený el. kabel příp. vidlici, nebo spadlo na zem a je jakýmkoli způsobem poškozeno.
- Při používání elektrického nářadí ve venkovním prostředí používejte prodlužovací kabel vhodný pro venkovní použití. Používání šňůry vhodné pro venkovní použití snižuje riziko úrazu elektrickým proudem
- Používáte-li elektrické nářadí ve vlhkých prostorách, používejte napájení chráněné proudovým chráničem



(RCD). Používání RCD omezuje nebezpečí úrazu elektrickým proudem. Pojem „proudový chránič (RCD)“ může být nahrazen pojmem „hlavní jistič obvodu (GFCI)“ nebo „jistič unikajícího proudu (ELCB)“.

- Držte el. ruční nářadí výlučně za izolované plochy určené k uchopení, neboť při provozu může dojít ke kontaktu řezacího či vrtacího příslušenství se skrytým vodičem nebo vlastní šňůrou.

### **3) BEZPEČNOST OSOB**

- Při používání elektrického nářadí buďte pozorní a ostražití, věnujte maximální pozornost činnosti, kterou právě provádíte. Soustřeďte se na práci. Nepracujte s elektrickým nářadím jste-li unaveni, nebo jste pod vlivem drog, alkoholu nebo léků. I chvilková nepozornost při používání elektrického nářadí může vést k vážnému poranění osob. Při práci s el. nářadím nejezte, nepijte a nekuřte.

- Používejte ochranné pomůcky. Vždy používejte ochranu očí. Používejte ochranné prostředky odpovídající druhu práce, kterou provádíte. Ochranné pomůcky jako respirátor, bezpečnostní obuv s protiskluzovou úpravou, pokrývka hlavy nebo ochrana sluchu, používané v souladu s podmínkami práce, snižují riziko poranění osob.

- Vyvarujte se neúmyslnému zapnutí el. nářadí. Nepřenášejte el. nářadí, které je připojeno k elektrické síti, s prstem na spínači nebo na spoušti. Před připojením k elektrickému napětí se ujistěte, zda vypínač nebo spoušť jsou v poloze „vypnuto“. Přenášení el. nářadí s prstem na spínači nebo připojování vidlice el. nářadí do zásuvky se zapnutým spínačem může být příčinou vážných úrazů.

- Před zapnutím el. nářadí odstraňte všechny seřizovací klíče a nástroje. Seřizovací klíč nebo nástroj, který zůstane připevněn k otáčející se části elektrického nářadí může být příčinou poranění osob.

- Vždy udržujte stabilní postoj a rovnováhu. Pracujte jen tam, kam bezpečně dosáhnete. Nikdy nepřeceňujte vlastní sílu. Nepoužívejte elektrické nářadí, jste-li unaveni.

- Oblékejte se vhodným způsobem. Používejte pracovní oblečení. Nenoste volné oblečení ani šperky. Dbejte na to, aby se vaše vlasy, oblečení, rukavice nebo jiná část vašeho těla nedostala do přílišné blízkosti rotujících nebo rozpálených částí el. nářadí.

- Připojte el. nářadí k odsávání prachu. Pokud má el. nářadí možnost připojení zařízení k zachytávání nebo odsávání prachu, ujistěte se, že došlo k jeho řádnému připojení a používání. Použití takových zařízení může omezit nebezpečí vznikající prachem.

- Pevně upevněte obrobek. Použijte truhlářskou svorku nebo svěrák pro upevnění obrobku, který budete obrábět.

- Nepoužívejte jakékoli nářadí jste-li pod vlivem alkoholu, drog, léků nebo jiných omamných či návykových látek.

- Zařízení není určeno k použití osobami (včetně dětí) se sníženými fyzickými, smyslovými nebo mentálními schopnostmi nebo s nedostatkem zkušeností a znalostí, pokud nejsou pod dozorem nebo nedostaly pokyny ohledně použití zařízení od osoby odpovědné za jejich bezpečnost. Děti musí být pod dozorem, abyste se ujistili, že si nehrají se zařízením.

### **4) POUŽÍVÁNÍ A ÚDRŽBA ELEKTRICKÉHO NÁŘADÍ**

- El. nářadí vždy odpojte od el. sítě v případě jakéhokoliv problému při práci, před každým čištěním nebo údržbou, při každém přesunu a při ukončení činnosti! Nikdy nepracujte s el. nářadím, je-li jakýmkoli způsobem poškozeno.

- Začne-li nářadí vydávat abnormální zvuk nebo zápach, okamžitě ukončete práci.

- Elektrické nářadí nepřetěžujte. Elektrické nářadí bude pracovat lépe a bezpečněji, budete-li s ním pracovat v otáčkách, pro které bylo navrženo. Používejte správné nářadí, které je určeno pro danou činnost. Vhodné nářadí bude dobře a bezpečně provádět práci, pro kterou bylo vyrobeno.

- Nepoužívejte elektrické nářadí, které nelze bezpečně zapnout a vypnout ovládacím spínačem. Používání takového nářadí je nebezpečné. Poškozený vypínač musí být opraven certifikovaným servisem.

- Odpojte nářadí od elektrické sítě předtím, než začnete provádět jeho seřízení, výměnu příslušenství nebo údržbu. Toto opatření omezí nebezpečí náhodného spuštění.

- Nepoužívané elektrické nářadí uschovejte tak, aby bylo mimo dosah dětí a nepovolaných osob. Elektrické nářadí v ruce nezkušených uživatelů může být nebezpečné. Elektrické nářadí skladujte na suchém a bezpečném místě.

- Pečlivě udržujte elektrické nářadí v dobrém stavu. Pravidelně kontrolujte nastavení pohybujících se částí a jejich pohyblivost. Kontrolujte zda nedošlo k poškození ochranných krytů nebo jiných částí, které mohou ohrozit bezpečnou funkci elektrického nářadí. Je-li nářadí poškozeno, před dalším použitím zajistěte jeho opravu. Mnoho úrazů je způsobeno nesprávnou údržbou elektrického nářadí.
- Řezací nástroje udržujte ostré a čisté. Správně udržované a naostřené nástroje usnadňují práci, omezují nebezpečí úrazu a práce s nimi se lépe kontroluje. Použití jiného příslušenství než toho, které je uvedeno v návodu k obsluze nebo doporučeno dovozcem může způsobit poškození nářadí a být příčinou úrazu.
- Elektrické nářadí, příslušenství, pracovní nástroje atp. používejte v souladu s těmito pokyny a takovým způsobem, který je předepsán pro konkrétní elektrické nářadí a to s ohledem na dané podmínky práce a druh prováděné práce. Používání nářadí k jiným účelům, než pro jaké je určeno, může vést k nebezpečným situacím.

## 5) POUŽÍVÁNÍ AKUMULÁTOROVÉHO NÁŘADÍ

- Před vložením akumulátoru se ujistěte, že je vypínač v poloze „0-vypnuto“. Vložení akumulátoru do spuštěného nářadí může být příčinou nebezpečných situací.
- K nabíjení akumulátoru používejte pouze nabíječky předepsané výrobcem. Použití nabíječky pro jiný typ akumulátoru může mít za následek jeho poškození a vznik požáru.
- Používejte pouze akumulátory určené pro dané nářadí. Použití jiných akumulátorů může být příčinou úrazu nebo vzniku požáru.
- Pokud není akumulátor používán, uschovávejte jej odděleně od kovových předmětů jako jsou svorky, klíče, šrouby a jiné drobné kovové předměty, které by mohly způsobit spojení jednoho kontaktu akumulátoru s druhým. Vyzkratování akumulátoru může zapříčinit úraz, popáleniny nebo vznik požáru.
- S akumulátory zacházejte šetrně. Při nešetrném zacházení může z akumulátoru uniknout chemická látka. Vyvarujte se kontaktu s ní. Pokud přece dojde ke kontaktu s touto chemickou látkou, vymyjte postižené místo proudem tekoucí vody. Pokud se chemická látka dostane do očí, vyhledejte ihned lékařskou pomoc. Chemická látka z akumulátoru může způsobit vážné poranění.
- Akumulátor nebo nářadí se nesmí vystavovat ohni nebo nadměrné teplotě. Vystavení ohni nebo teplotě vyšší než 130°C může způsobit výbuch.
- Akumulátor nebo nářadí, které jsou poškozené nebo přestavené, se nesmí používat. Poškozené nebo upravené akumulátory se mohou chovat nepředvídatelně, a mohou tak způsobit oheň, výbuch nebo nebezpečí úrazu.

## 6) SERVIS

- Servis elektrického nářadí svěřte kvalifikovanému opraváři. Mohou se používat pouze stejné náhradní díly. Zaručíte tak, že bude zachována bezpečnost elektrického nářadí.

## BEZPEČNOSTNÍ POKYNY PRO AKUMULÁTOROVÉ KOMPRESORY

- Dodržujte všechny bezpečnostní pokyny. Snížíte tak riziko možného zranění.
- Obsluhující osoba nebo uživatel je zodpovědný za úrazy a škody způsobené jiným osobám nebo za škody na jejich majetku.
- Při práci zohledněte vliv vnějšího prostředí.
- Akumulátorový kompresor nepoužívejte, pokud je teplota okolí nižší než 5 °C nebo vyšší než 40 °C.
- Nepoužívejte zařízení v prostředí, kde hrozí nebezpečí výbuchu, kde se vyskytují hořlavé kapaliny, plyny nebo prach.
- Akumulátorový kompresor nevystavujte dešti, vlhku nebo vodě. Nikdy se nedotýkejte zařízení mokřma rukama. Zařízení nikdy nemyjte pod tekoucí vodou ani jej neponořujte do vody.
- Před každým použitím zkontrolujte, zda na zařízení nejsou praskliny, dírky nebo jiné nedokonalosti, které by ohrožovaly jeho bezpečný provoz.
- Nikdy nepoužívejte stroj, který má opotřebované nebo poškozené části. Všechny poškozené nebo opotřebované části nechte opravit nebo vyměnit v autorizovaném servisním středisku. Používejte pouze originální náhradní díly. Použití neoriginálních a/nebo nesprávně namontovaných náhradních dílů poškodí zařízení, ohrozí jeho bezpečnost a může způsobit nehody nebo ublížení na zdraví, přičemž zbavuje výrobce jakékoli povinnosti nebo odpovědnosti.

- Ujistěte se, že vzduchová hadice není ucpaná nebo poškozená.
- Nepoužívejte akumulátorový kompresor nebo hadice, ze kterých uniká vzduch nebo jsou poškozeny.
- Zařízení používejte pouze pro účely, pro které bylo navrženo. Mějte na paměti, že nesprávné používání a manipulace se zařízením mohou způsobit zranění Vám nebo jiným osobám.
- Nikdy nesměřujte proud stlačeného vzduchu směrem na jiné osoby nebo zvířata. Dbejte na to, abyste na sebe ani na jiné nefoukali prach a nečistoty. Dodržováním těchto pravidel snížíte riziko vážného zranění.
- Při používání akumulátorového kompresoru v prašném prostředí noste ochrannou dýchací masku.
- Během používání nenechávejte akumulátorový vzduchový kompresor bez dozoru.
- Varování! Akumulátorový kompresor se může přehřát, pokud je provozován nepřetržitě déle než 10 minut. Po 10 minutách nepřetržitého provozu akumulátorový kompresor vypněte a nechte jej alespoň na 10 minut vychladnout.
- **Nebezpečí poranění!** Nenařezávejte žádné předměty na vyšší tlak než je určeno. Mohly by prasknout a způsobit zranění uživatele nebo poškodit majetek.
- **Riziko prasknutí!** Nenastavujte zařízení tak, aby výstupní tlak byl větší než maximální tlak nafukovaného předmětu.
- Akumulátorový kompresor nepoužívejte k huštění pneumatik nákladních vozidel a traktorů.
- Udržujte povrch akumulátorového vzduchového kompresoru suchý, čistý a bez mastnot a oleje.
- Před zahájením nastavování, kontrolou, údržbou nebo dlouhodobým nepoužíváním, zařízení vypněte a vytáhněte z něj akumulátor.
- Netahejte ani nepřenášejte akumulátorový kompresor za vzduchovou hadici.
- Akumulátorový kompresor nepoužívejte k rozprašování chemikálií. Vaše plíce by se mohla při vdechnutí toxických výparů poškodit.
- V žádném případě neprovádějte na zařízení nějaké změny. Nedovolené změny by mohly negativně ovlivnit bezpečnost Vašeho zařízení.

## BEZPEČNOSTNÍ POKYNY PRO AKUMULÁTOR A NABÍJEČKU

- Před prvním použitím akumulátoru a nabíječky si pozorně přečtěte návod k obsluze.
- 1. Ověřte, zda elektrický proud, který je k dispozici ve vaší síti, je shodný s tím, který je uveden na nabíječce akumulátoru.
- 2. Nedovolte aby vlhkost, déšť či stříkající voda dosáhly na místo nabíjení akumulátoru.
- 3. Nenabíjejte akumulátor, když je teplota pod 10 °C nebo nad 40 °C. Nabíjení akumulátoru při extrémních teplotách může snížit jeho životnost.
- 4. S poškozeným akumulátorem, který již nelze nabít, je třeba zacházet jako s nebezpečným odpadem. Neodhazujte akumulátor do smetí, ohně ani vody.
- 5. Používejte pouze akumulátor a nabíječku schválenou výrobcem pro použití v daných zařízeních.
- 6. Udržujte nabíječku čistou, mimo prach a nečistoty.
- 7. Vždy odstraňte akumulátor před opravou zařízení.
- 8. Překryjte kontakty akumulátoru, abyste předešli zkratu.
- 9. Vyhněte se nebezpečí výbuchu!
- 10. Nekuřte během nabíjení akumulátoru nebo na místě jeho uskladnění. Z porouchaných akumulátorů může unikat výbušný plyn vodík, který se může vznítit od otevřeného plamene nebo jiskry.
- 11. V případě požáru se snažte uhasit oheň.
- 12. Akumulátor a nabíječka se průběhu nabíjení mírně zahřívají.

### Chemické nebezpečí

Neotevírejte obal akumulátoru. Chraňte akumulátor před nárazem. Dojde-li k vytečení elektrolytu z akumulátoru, je nezbytné zabránit styku s pokožkou. Pokud přece dojde ke kontaktu elektrolytu s pokožkou, opláchněte postižené místo ihned s vodou. V případě, že se vám elektrolyt dostane do očí, okamžitě vyhledejte lékaře.

### Nabíjení

Připojte ke zdroji napájení 230 V a spojte nabíjecí kabel s nabíjecím modulem. Vložte baterii do nabíječky,

ujistěte se, že je polarita (+/-) správná! Když je baterie nabíjena, svítí červená kontrolka. Důležité: pokud se červená kontrolka nerozsvítí okamžitě po vložení baterie, která byla právě používána, odpojte baterii a vložte ji po několika minutách do nabíječky zpět. Běžný čas nabíjení je kolem 1 – 1,5 hodin. Po této době nabíjecí zařízení zajistí, že bylo dosaženo plně nabitého stavu. Baterie je tepelnou pojistkou chráněna proti přebití, proto může v nabíječce zůstat delší dobu bez poškození (však, ne déle než 24 hodin). Zahřátí baterie a nabíjecího zařízení na konstantní teplotu je normální a není známkou poškození. Podstatně zkrácený provozní čas baterie znamená, že musí být baterie vyměněna.

## **POUŽITÍ A MONTÁŽ**

- **UPOZORNĚNÍ:** Akumulátorové nářadí vždy vypněte a vytáhněte z něj akumulátor před jakýmkoli úpravami, opravami či údržbou.

### **MONTÁŽ A DEMONTÁŽ AKUMULÁTORU (OBR. 2)**

- Akumulátor vložte do zařízení ve směru zobrazeném na obrázku.
- Pro vyjmutí akumulátoru stiskněte uvolňovací tlačítko a následně akumulátor vyjměte ze zařízení potažením směrem dozadu.

### **MONTÁŽ ADAPTÉRŮ (OBR. 3)**

- Spolu s akumulátorovým kompresorem jsou v balení také různé typy adaptérů.
- Odklopte upevňovací páčku ventilové přípojky (5) a do přípojky (6) zasuňte vhodný adaptér podle typu ventilu na nafukovaném předmětu.
- Adaptér následně v přípojce zajistěte sklopením upevňovací páčky ventilové přípojky.

### **ZAPNUTÍ A NASTAVENÍ (OBR. 4)**

- Po namontování akumulátoru je akumulátorový kompresor nejprve zapnout a seřadit.
- Pro zapnutí akumulátorového kompresoru stiskněte a podržte stisknuté po dobu alespoň 3 sekund tlačítko pro zapnutí kompresoru / pro nastavení jednotky tlaku (12). Zapnutí akumulátorového kompresoru bude signalizovat rozsvícení LCD displeje.
- Krátce stiskněte a poté uvolněte tlačítko pro zapnutí kompresoru / pro nastavení jednotky tlaku (12) a vyberte požadovanou jednotku tlaku. Na výběr máte ze 4 následujících jednotek: PSI, Bar, KPa, kg/cm<sup>2</sup>.
- Stisknutím tlačítek „+“ (tlačítko pro zvýšení přednastavené hodnoty tlaku) / „-“ (tlačítko pro snížení přednastavené hodnoty tlaku) se na LCD zobrazí přednastavený tlak.
- Pro zvýšení přednastaveného tlaku stiskněte tlačítko „+“ a pro snížení tlačítko „-“.

**POZNÁMKA:** Akumulátorový kompresor je vybaven funkcí zapamatování si poslední operace.

### **NAFUKOVÁNÍ (OBR. 5)**

- Pro zahájení nafukování předmětu stiskněte provozní spínač (7).
- Pro zastavení nafukování provozní spínač uvolněte.
- V případě, že nafukování trvá déle je možno provozní spínač zajistit stisknutím uzamykacího tlačítka (2) ve stlačené poloze.
- Po dosažení přednastaveného tlaku kompresor automaticky ukončí nadýmání.

### **KONTROLA STAVU AKUMULÁTORU (OBR. 8)**

- Stiskněte tlačítko na těle zařízení pro aktivaci LED ukazatele stavu akumulátoru, pro zobrazení kapacity akumulátoru.

<b>POČET SVÍTÍCÍCH LED NA UKAZOVATELE</b>	<b>ZŮSTAJÍCÍ KAPACITA AKUMULÁTORU</b>
0	< 10%
1	10% až 25%
2	25% až 50%
3	50% až 75%
4	75% až 100%

## ÚDRŽBA

- **Před zahájením jakékoli kontroly nebo údržby, zařízení vypněte a vytáhněte z něj akumulátor.**
- Akumulátorový kompresor důkladně vyčistěte po každém použití. Pokud nečistoty nelze odstranit, použijte měkký hadřík navlhčený v mýdlové vodě. Nikdy nepoužívejte čisticí prostředky nebo rozpouštědla jako je benzín, alkohol, čpavek apod.! Tato rozpouštědla mohou poškodit plastové části výrobku.
- Pravidelně kontrolujte své zařízení a když zjistíte, že některé součástky jsou opotřebované nebo poškozené, preventivně je kvůli vlastní bezpečnosti vyměňte. Opotřebované či poškozené části stroje se mohou vyměnit pouze v autorizovaném servisu nebo jejich výměnu zajistí prodejce.
- Postarejte se o to, aby byly použity originální náhradní součástky značky Worcraft.

## OCHRANA ŽIVOTNÍHO PROSTŘEDÍ



Symbol přeškrtnuté nádoby na odpad na produktech nebo v průvodních dokumentech znamená, že použité elektrické a elektronické výrobky nesmí být přidány do běžného komunálního odpadu. Pro správnou likvidaci, obnovu a recyklaci doručte tyto výrobky na určená sběrná místa, kde budou přijata zdarma. Alternativně v některých zemích můžete vrátit své výrobky místnímu prodejci při koupi ekvivalentního nového produktu. Správnou likvidací tohoto produktu pomůžete zachovat cenné přírodní zdroje a napomáháte prevenci potenciálních negativních dopadů na životní prostředí a lidské zdraví, což by mohly být důsledky nesprávné likvidace odpadů. Další podrobnosti si vyžádejte od místního úřadu nebo nejbližšího sběrného místa. Při nesprávné likvidaci tohoto druhu odpadu mohou být v souladu s národními předpisy uděleny pokuty.

# ES PROHLÁŠENÍ O SHODĚ

## ES DECLARATION OF CONFORMITY

vydano/issued by

Výrobce/Producer: Ningbo Pretty Power Tools Co., Ltd  
Sídlo/Seated: Zhouhan Village Industry Zone, Yinzhou District, Ningbo, 315195, P.R.C.

Represented by: SLOVAKIA TREND EXPORT - IMPORT, s.r.o.  
Sídlo/Seated: Michalovská 87/1414, Sobrance 07301, Slovensko  
IČO/ID Nr: 46512250

prohlašuje na vlastní odpovědnost, že následně označené zařízení na základě své koncepce a konstrukce, stejně jako do oběhu uvedené provedení, odpovídá základním bezpečnostním požadavkům příslušných legislativních předpisů/hereby declares that this appliance is in compliance with all basic safety requirements of all relevant directives.

**Akumulátorový kompresor / Cordless Inflator Worcraft CAC-S20LiG, 20V, Li-Ion, 10,3 Bar, LED světlo/light**

**Typ: GL42001**  
**Model: CAC-S20LiG**

byl navržen a vyroben ve shodě s následujícími normami/was constructed and produced in compliance with following standards:

EN IEC 55014-1:2021  
EN IEC 55014-2:2021  
EN 62841-1:2015+AC:15+A11:2022  
EN ISO 12100:2010  
EN ISO 11688-1:2009  
EN ISO 3744:2010  
ISO 4871:1996

a následujícími předpisy (vše v platném znění)/and all relevant directives (all in compliance):

EMC 2014/30/EU  
MD 2006/42/EC  
EU Noise Directive 2000/14/EC Annex VI & 2005/88/EC  
RoHS 2011/65/EU

Noise measured Level/Hladina hluku naměřená LwA (82) dB(A)  
Noise guaranteed Level/Hladina hluku garantovaná LwA (92) dB(A)

Posouzení shody bylo provedeno na základě ES zkoušky typu./Conformity assessment was carried out on the basis of the EC type-examination procedure.

Všechny soubory technické dokumentace se nacházejí k nahlédnutí na adrese: /All related technical documentation and test report are available for checking at seat of company on following address: Slovakia TREND Export – Import s.r.o, Michalovská 87/1414, 073 01 Sobrance, Slovenská Republika

Last two digits when product has been introduced on market  
/ Poslední dvě číslice roku, kdy byl výrobek označen značkou CE: 24

JUDr. Michal ŽEŇUCH  
per procuram  
SLOVAKIA TREND EXPORT - IMPORT, s.r.o.  
Michalovská 87/1414  
073 01 SOB RANCE  
IČO: 46512250, DIČ: 2023403371

Sobrance 3.5.2024  
Datum a místo vydání prohlášení  
Place and date of issue

.....  
Vydal/Issued by. Razítko/Podpis, Stamp/Signature  
JUDr. Michal Žeňuch, confidential clerk/prokurista

# WORCRAFT

POWER TOOLS

## Záruční list / Warranty

Výrobní číslo:	Dátum prodeje:	Podpis a razítko prodejce:

Meno zákazníka (název firmy):	Adresa zákazníka (sídlo firmy):

<b>Zákazník svým podpisem potvrzuje, že mu bylo zařízení předvedeno a vysvětleno, že byl seznámen s návodem k obsluze, nasazením a užíváním stroje a že mu zařízení bylo vydáno kompletní.</b>	Podpis zákazníka:

## Záznamy o reklamaci – záručních opravách

Dátum přijetí reklamace:	Datum ukončení reklamace:	Evidenční číslo reklamace:	Podpis převedené záruční opravy (Záznam o neoprávněné reklamaci)	Razítko servisního technika:

### Podmínky záruky

- Dodavatel poskytuje na tento výrobek záruční dobu uvedenou v tomto záručním listu za podmínek dodržení způsobu používání a skladování výrobku v souladu s platnými podmínkami a normami, jako i návodem k obsluze. Záruční doba začíná běžet od data prodeje. Záruka na baterie je 12 měsíců.
- Prodoužená záruční doba 5 let se poskytuje na výrobek za podmínek, že tento výrobek je dodavatelem označený v seznamu výrobků s prodouženou zárukou, konečným zákazníkům je spotřebitel a výrobek nebude používán na komerční nasazení. Prodoužená záruka je podmíněna pravidelnými servisními prohlídkami v autorizovaných servisních střediscích dodavatele.
- Záruční doba se prodoužuje o dobu, po kterou byl výrobek v záruční opravě a je o tom uveden záznam v seznamu o záručních opravách tohoto záručního listu. Právo na záruční opravu si spotřebitel může uplatnit v některém autorizovaném servisním středisku, podle příloženého seznamu A servisních středisek. Servisní střediska B převádějí záruční opravy pouze na produkty, které byly prodány v jejich provozech. Seznam servisních středisek je pravidelně aktualizován u prodejců a na stránce dovozu: [www.strendpro.sk](http://www.strendpro.sk).
- Servisní středisko je povinné zajistit záruční opravu v zákonem stanovené lhůtě. Zákonem stanovená lhůta pro vyřízení reklamace začíná běžet dnem následujícím po datu přijetí reklamace v servisním středisku..
- Bezplatná záruční oprava nemůže být uplatňována pokud jde o poruchy, které byly způsobeny používáním výrobku v rozporu s ustanoveními uvedenými v návodu k obsluze, nesprávnou manipulací, mechanickým poškozením, běžným mechanickým opotřebením dílů způsobeným provozem stroje, vinou obsluhy, živelnou pohromou, neoprávněným zásahem do výrobku, poruchy zapříčiněné použitím nevhodných náhradních dílů, použitím nevhodného paliva, a zřejmě přetížení stroje v důsledku trvalého překračování horní hranice výkonu. Práce spojené s čištěním, základní údržbou, ošetřováním nebo nastavením zařízení, které může převést obsluha a jsou uvedeny v návodu k obsluze, nespádají do rozsahu záruky.
- Za běžné opotřebením dílů se zvažují hlavně opotřebením: všech rotujících a pohyblivých částí, řezných částí a jejich krytů, střížných šroubů a klínů, převodových a klínových řemenů, řetězových převodů, třecí plochy brzd a spojek, dezény pneumatik a díly běžné údržby jako jsou: vzduchové, hydraulické a olejové filtry, zapalovací svíčky, olejové a chladicí náplně.
- Z prodoužené záruky jsou vyjmuty části strojů a zařízení, na které je konkrétní výrobce poskytuje kratší záruku jako dodavatel na samotný výrobek, ve kterém jsou namontovány. Do této kategorie částí patří: akumulátory, žárovky a podobně.
- Právo uplatnit nároky plynoucí ze záruky má vlastník výrobku, pokud tak učiní nejpozději v poslední den záruční doby.
- Při reklamaci se postupuje podle příslušných ustanovení občanského zákoníku a Zákona o ochraně spotřebitele.
- Servisní prohlídky, které jsou podmínkou prodoužené 5 leté záruky, musí být prováděny pouze v autorizovaném servisním středisku dodavatele, v pravidelných intervalech a období mezi jednotlivými prohlídkami nesmí překročit dobu 12 měsíců. První servisní prohlídka musí být provedena nejpozději do 12 měsíců od data prodeje výrobku. Servisní prohlídky provádějí servisní střediska v období posledních tří a prvních dvou měsíců kalendářního roku. Každá servisní prohlídka musí být zaznamenána v tomto záručním listě s uvedeným datem prohlídky, podpisem a razítkem servisního střediska. Servisní prohlídkou se rozumí kontrola stroje, výměna náplní a filtrů dle doporučení výrobce, výměna opotřebených a poškozených dílů, které mohou ovlivnit poškození nebo opotřebením jiných dílů a samotné nastavení stroje. Úkon servisní prohlídky a použitý materiál se účtuje dle platného ceníku servisního střediska.

Při uplatňování reklamace je reklamující povinen předložit k reklamaci čistý a kompletní výrobek, doklad o koupi nebo vyplněný a potvrzený záruční list. V případě prodoužené záruky, záznamy o servisních prohlídkách a daňové doklady za jednotlivé prohlídky. Při nesplnění některé z podmínek prodoužené záruky uvedené v tomto záručním listu, se na výrobek poskytuje záruční doba 2 roky.

### ZÁRUČNÍ A POZÁRUČNÍ SERVIS PROVÁDÍ ZÁSTUPCE VÝROBCE

Zplnomocněný zástupce výrobce: Slovakia Trend Export-Import s.r.o., Michalovská 87/1414, 073 01 Sobrance

Fax: (056) 652-2329 Tel: 0915 392 687 E-mail: [servis@slovakia-trend.sk](mailto:servis@slovakia-trend.sk)



**AKKUMULÁTOROS KOMPRESSZOR**



**HAZNÁLAT**

Az akkumulátorkompresszor személygépkocsik és haszongépjárművek, motorkerékpárok és kerékpárok abroncsai nyomásának ellenőrzésére és az előírt nyomásra történő feltöltésére szolgál, valamint a mellékelt tartozékokkal sportlabdák, nyugágyak, matracok stb.

- A háttérvilágítású kijelző és a LED lámpa lehetővé teszi az akkumulátorkompresszor használatát még korlátozott látási viszonyok között is.
- A mértékegységek egyszerű visszaállításával a nyomás bar, psi, kPa és kg/cm<sup>2</sup> egységekben mérhető.

A készüléket csak az előírt célokra használja. Minden más használat visszaélésnek minősül. A felhasználó/üzemeltető, és nem a gyártó felelős a helytelen használatból eredő károkért vagy sérülésekért. Kérjük, vegye figyelembe, hogy ez a készülék nem kereskedelmi vagy ipari használatra készült. A garancia nem érvényes, ha a készüléket kereskedelmi, ipari vagy hasonló célokra használják.



**TECHNIKAI PARAMÉTEREK**









	<b>FESZÜLTSG</b>	20 V
	<b>KAPACITÁS</b>	2 Ah
	<b>MAX. FORDULATOK</b>	17 000 perc <sup>-1</sup>
	<b>MAX. ELÉRHETŐ NYOMÁS</b>	10,3 bar
	<b>MAX. FOLYAM</b>	25 l/perc
	<b>LEVEGŐCSŐ HOSSZSÁGA</b>	körülbelül 50 cm
	<b>REZGÉS</b>	5,92 m/mp <sup>2</sup> Eltérés (K) = 1,5 m/mp <sup>2</sup>
	<b>AKUSZTIKUS TELJESÍTMÉNYSZINT (LWA)</b>	90 dB(A) Eltérés (K) = 3 dB(A)
	<b>AKUSZTIKUS NYOMÁSSZINT (LpA)</b>	82 dB(A) Eltérés (K) = 3 dB(A)
	<b>SÚLY</b>	körülbelül 0,73 kg

**A KÉSZÜLÉK RÉSZEI**

1	Levegőtömlő	9	Akkumulátor (nem tartozék)
2	Működtető kapcsoló reteszelő gombja	10	Tű a labda felfújásához
3	LED munkavilágítás	11	Adapter kerékpárok felfújásához
4	Univerzális adapter	12	Gomb a kompresszor bekapcsolásához / a nyomásegység beállításához
5	Szelepcsatlakozás rögzítő kar	13	Gomb az előre beállított nyomásérték növeléséhez
6	Szelep csatlakozás	14	Gomb az előre beállított nyomásérték csökkentésére
7	Működési kapcsoló	15	LCD kijelző
8	Fogantyú		

**JELMAGYARÁZAT**

	Általános figyelmeztetés a veszélyre.
	Olvassa el a használati utasítást.
	Ne dobja a normál háztartási hulladék közé. Ehelyett ökológiailag elfogadható vegye fel a kapcsolatot az újrahasznosító központokkal útközben. Kérjük, figyeljenek az élet védelmére környezet.

	A termék megfelel a vonatkozó európai irányelveknek, és ezen irányelvek megfelelőségértékelési módszerét is elvégezték
	Használjon munkavédelmi szemüveget.
	Viseljen fülvédőt.
	Égési sérülés veszélye. Tartson biztonságos távolságot a forró géprészekről.
	Soha ne irányítsa a sűrített levegő áramát más emberek vagy állatok felé.
	Garantált akusztikus teljesítményszint Lwa dB-ben.
	Védelmi osztály III
	<b>FIGYELMESZTETÉS!</b> Bármilyen ellenőrzés vagy karbantartás megkezdése előtt kapcsolja ki a készüléket, és vegye ki belőle az akkumulátort, hogy elkerülje a véletlen beindulást és az esetleges sérüléseket..

### ÁLTALÁNOS BISZTONSÁGI ELŐÍRÁSOK AZ ELEKTROMOS SZERSZÁMOKHOZ

- **FIGYELMESZTETÉS!** Olvassa el az elektromos kéziszerszámhoz mellékelt biztonsági figyelmeztetéseket, utasításokat, illusztrációkat és műszaki adatokat. Az alábbi utasítások be nem tartása áramütést, tüzet és/vagy súlyos sérülést okozhat..

#### 1) MUNKAHELYI BISZTONSÁG

- A munkahelyet tisztán és jól megvilágított állapotban kell tartani. A rendetlenség és a sötét terek gyakran okozzák a baleseteket.
- Ne használjon elektromos szerszámokat robbanásveszélyes környezetben, ahol gyúlékony folyadékok, gázok vagy por vannak. Az elektromos szerszámok szikrákat bocsátanak ki, amelyek meggyújthatják a port vagy a gőzöket.
- Elektromos szerszámok használatakor ügyeljen arra, hogy gyermekek és más személyek ne férhessenek hozzá. Ha megzavarják, elveszítheti az irányítást az Ön által végzett tevékenység felett.

#### 2) ELEKTROMOS BISZTONSÁG

- Az elektromos kéziszerszám tápkábelének dugójának illeszkednie kell a hálózati aljzathoz. Soha semmilyen módon ne módosítsa az e-mailt. tápkábel. Soha ne csatlakoztasson elosztókhoz vagy más adapterekhez olyan szerszámokat, amelyeknek a tápkábel csatlakozóján biztonsági tú van. A sértetlen dugók és a megfelelő aljzatok csökkentik az áramütés kockázatát. A sérült vagy összegabalyodott tápkábelek növelik az áramütés kockázatát. Ha a tápkábel sérült, ki kell cserélni egy speciális tápkábelre, amelyet a gyártótól vagy annak értékesítési képviselőjétől szerezhet be.
- A kezelő nem érinthet testével földelt tárgyakat, mint pl csövek, központi fűtés, tűzhelyek és hűtőszekrények. Az áramütés veszélye nagyobb, ha teste a földhöz van kötve.
- Ne tegye ki az elektromos szerszámokat esőnek, nedvességnek vagy víznek. Soha ne érintse meg az elektromos kéziszerszámokat nedves kézzel. Soha ne mossa folyó víz alatt és ne merítse vízbe az elektromos szerszámokat.
- A kábelt nem szabad túlterhelni. Soha ne használja a kábelt az elektromos kéziszerszám hordozására, kihúzására vagy kihúzására. A kábelt nem szabad hőnek, olajnak, éles széléknek vagy mozgó alkatrészeknek kitenni. A sérült vagy összegabalyodott kábelek növelik az áramütés kockázatát.
- Soha ne dolgozzon olyan szerszámmal, amelynek elektromos eleme sérült. kábel ill villával, vagy a földre esett és bármilyen módon megsérült.
- Ha az elektromos szerszámokat a szabadban használja, használjon kültéri használatra alkalmas hosszabbítót. A kültéri használatra alkalmas kábel használata csökkenti az áramütés kockázatát
- Ha nedves helyen használja az elektromos szerszámokat, használjon hibaáram-védőkapcsolóval (RCD)

védett tápegységet. Az RCD használata csökkenti az áramütés kockázatát. A „maradékáram-védőkapcsoló (RCD)” kifejezés helyettesíthető a „főáram-megszakító (GFCI)” vagy a „szivárgóáram-megszakító (ELCB)” kifejezéssel.

- Tartsa el. kéziszerszámok kizárólag szigetelt felületekre, amelyek megfogásra szolgálnak, mert működés közben a vágó- vagy fúrótartozékok érintkezhetnek a rejtett vezetővel vagy annak saját vezetőkével.

### **3) SZEMÉLYI BISZTONSÁG**

- Az elektromos kéziszerszámok használatakor legyen figyelmes és éber, fordítson maximális figyelmet az éppen végzett tevékenységre. Koncentrálj a munkára. Ne dolgozzon elektromos szerszámokkal, ha fáradt vagy kábítószert, alkohol vagy gyógyszer hatása alatt áll. Még a pillanatnyi figyelmetlenség is súlyos személyi sérüléshez vezethet elektromos szerszámok használata közben. Amikor az el. ne egyen, igyon vagy dohányozzon a szerszámmal.

- Használjon védőfelszerelést. Mindig használjon szemvédőt. Használjon az Ön által végzett munka típusának megfelelő védőfelszerelést. Védőfelszerelések, mint pl a munkakörülményeknek megfelelően használt légzőkészülék, csúszásmentes biztonsági cipő, fejfedő vagy hallásvédő csökkenti a személyi sérülés kockázatát.

- Kerülje az elektromos áram véletlen bekapcsolását eszközöket. Ne továbbítson e. egy eszköz, amely csatlakoztatva van, ujjával a kapcsolón vagy a kioldón. Győződjön meg arról, hogy a kapcsoló vagy a kioldó „ki” állásban van, mielőtt csatlakoztatja a tápegységhez. Villamosenergia átvitel tartsa az ujját a kapcsolón, vagy csatlakoztassa az elektromos csatlakozót. szerszámok behelyezése az aljzatba bekapcsolt kapcsoló mellett súlyos sérüléseket okozhat.

- Mielőtt bekapcsolná az áramot szerszámokat, távolítsa el minden beállító kulcsot és szerszámot. Az elektromos kéziszerszám forgó részéhez rögzítve maradó csavarkulcs vagy szerszám személyi sérülést okozhat.

- Mindig tartson stabil tartást és egyensúlyt. Csak ott dolgozzon, ahol biztonságosan elérhető. Soha ne becsülje alá saját erejét. Ne használjon elektromos szerszámokat, ha fáradt.

- Öltözz megfelelően. Használjon munkaruhát. Ne viseljen bő ruhát vagy ékszert. Ügyeljen arra, hogy haja, ruhája, kesztyűje vagy bármely más testrésze ne kerüljön túl közel a forgó vagy forró elektromos alkatrészekhez. eszközöket.

- Csatlakoztassa az el. porszívó eszköz. Ha van benne áram porgyújtó vagy -elszívás eszköz csatlakoztatásának képességét, győződjön meg arról, hogy megfelelően van csatlakoztatva és használja. Az ilyen berendezések használata csökkentheti a por okozta veszélyt.

- Rögzítse szilárdan a munkadarabot. A megmunkálandó munkadarab rögzítéséhez használjon asztalos bilincset vagy satut.

- Ne használjon semmilyen eszközt, ha alkohol, kábítószert, gyógyszeres vagy egyéb kábító vagy függőséget okozó anyag hatása alatt áll.

- A készüléket nem használhatják csökkent fizikai, érzékszervi vagy szellemi képességekkel rendelkező személyek (beleértve a gyermekeket is), illetve nem rendelkeznek tapasztalattal és tudással, kivéve, ha felügyelik őket, vagy ha az eszköz használatára vonatkozó utasításokat nem kaptak egy felelős személytől. biztonságuk érdekében. A gyermekeket felügyelni kell, hogy ne játszanak a készülékkel.

### **4) AZ ELEKTROMOS SZERSZÁMOK HASZNÁLAT ÉS KARBANTARTÁSA**

- El. mindig húzza ki a szerszámot a konnektorból. hálózatok bármilyen probléma esetén munka közben, minden tisztítás vagy karbantartás előtt, minden költözéskor és megálláskor! Soha ne dolgozzon elektromos árammal. szerszámot, ha az bármilyen módon megsérült.

- Ha a szerszám szokatlan hangot vagy szagot kezd kibocsátani, azonnal hagyja abba a munkát.

- Ne terhelje túl az elektromos szerszámokat. Az elektromos kéziszerszámok jobban és biztonságosabban működnek, ha olyan sebességgel üzemeltetik őket, amelyre tervezték. Használja a munkához megfelelő eszközöket. A megfelelő szerszám jól és biztonságosan elvégzi azt a munkát, amelyre készült.

- Ne használjon olyan elektromos szerszámokat, amelyeket nem lehet biztonságosan be- és kikapcsolni a vezérlőkapcsolóval. Az ilyen eszköz használata veszélyes. A sérült kapcsolót minősített szervizben kell megjavítani.

- Húzza ki a szerszámot az elektromos hálózatból, mielőtt elkezdi a beállítást, a tartozékok cseréjét vagy a karbantartást. Ez az intézkedés csökkenti a véletlen indítás veszélyét.

- A nem használt elektromos szerszámokat tartsa távol gyermekektől és illetéktelen személyektől. A tapasztalatlan felhasználók kezében lévő elektromos szerszámok veszélyesek lehetnek. Az elektromos szerszámokat száraz és biztonságos helyen tárolja.
- Gondosan tartsa jó állapotban az elektromos szerszámokat. Rendszeresen ellenőrizze a mozgó alkatrészek beállítását és mobilitásukat. Ellenőrizze, hogy nem sérültek-e meg a védőburkolatok vagy más alkatrészek, amelyek veszélyeztethetik az elektromos kéziszerszám biztonságos működését. Ha a szerszám megsérült, újbóli használat előtt javíttassa meg. Sok sérülést az elektromos szerszámok nem megfelelő karbantartása okoz.
- Tartsa a vágószerszámokat élesen és tisztán. A megfelelően karbantartott és élezett szerszámok megkönnyítik a munkát, csökkentik a sérülésveszélyt, és jobban ellenőrizhető a velük végzett munka. A használati utasításban meghatározottaktól vagy az importőr által javasoltaktól eltérő tartozékok használata a szerszám károsodását és sérülést okozhat.
- Elektromos szerszámok, tartozékok, munkaeszközök stb. használja ezen utasításoknak megfelelően, és az adott elektromos kéziszerszámhoz előírt módon, figyelembe véve az adott munkakörülményeket és az elvégzett munka típusát. Ha a szerszámot nem rendeltetésszerűen használja, az veszélyes helyzetekhez vezethet.

## **5) AZ AKKUMULÁTOR SZERSZÁM HASZNÁLATA**

- Az akkumulátor behelyezése előtt győződjön meg arról, hogy a kapcsoló "0-off" állásban van. Az akkumulátor bekapcsolt szerszámra való behelyezése veszélyes helyzeteket okozhat.
- Az akkumulátor töltéséhez csak a gyártó által előírt töltőt használjon. Ha más típusú akkumulátorhoz töltőt használ, az megsérülhet és tüzet okozhat.
- Csak az adott szerszámhoz való akkumulátort használjon. Más akkumulátorok használata sérülést vagy tüzet okozhat.
- Ha az akkumulátort nem használja, tárolja elkülönítve a fémtárgyaktól, például bilincsektől, kulcsoktól, csavaroktól és egyéb apró fémtárgyaktól, amelyek az akkumulátor érintkezőinek érintkezését okozhatják a másikkal. Az akkumulátor rövidre zárása sérülést, égési sérülést vagy tüzet okozhat.
- Az akkumulátorokat óvatosan kezelje. Gondatlan kezelés esetén vegyi anyag távozhat az akkumulátorból. Kerülje a vele való érintkezést. Ha ezzel a vegyszerrel érintkezik, mossa le az érintett területet folyó vízzel. Ha a vegyszer a szembe kerül, azonnal forduljon orvoshoz. Az akkumulátor vegyszerek súlyos sérüléseket okozhatnak.
- Az akkumulátort vagy a szerszámot nem szabad tűznek vagy túl magas hőmérsékletnek kiténi. Tűznek vagy 130°C feletti hőmérsékletnek való kitettség robbanást okozhat.
- Sérült vagy újjáépített akkumulátort vagy szerszámot nem szabad használni. A sérült vagy módosított akkumulátorok kiszámíthatatlanul viselkedhetnek, és tüzet, robbanást vagy sérülésveszélyt okozhatnak.

## **6) SZERVIZ**

- Az elektromos szerszámok szervizelését bízza szakképzett szerelőre. Csak azonos cserealkatrészek használhatók. Ezzel garantálja az elektromos kéziszerszám biztonságának megőrzését.

## **BISZTONSÁGI ELŐÍRÁSOK AZ AKKUMULÁTOROS KOMPRESSZORHOZ**

- Kövesse az összes biztonsági utasítást. Ez csökkenti az esetleges sérülések kockázatát.
- Az üzemeltető vagy a felhasználó felelős a más személyeknek okozott sérülésekért és károkért, illetve a tulajdonukban keletkezett károkért.
- Munkavégzéskor vegye figyelembe a külső környezet hatását.
- Ne használja az akkumulátorkompresszort, ha a környezeti hőmérséklet 5 °C-nál alacsonyabb vagy 40 °C-nál magasabb.
- Ne használja a készüléket robbanásveszélyes környezetben, ahol gyúlékony folyadékok, gázok vagy por vannak.
- Ne tegye ki az akkumulátorkompresszort esőnek, nedvességnek vagy víznek. Soha ne érintse meg a készüléket nedves kézzel. Soha ne mossa le a készüléket folyó víz alatt, és ne merítse vízbe.
- Minden használat előtt ellenőrizze, hogy a készüléken nincsenek-e repedések, lyukak vagy egyéb

hiányosságok, amelyek veszélyeztetik a biztonságos működést.

- Soha ne használjon olyan gépet, amelynek kopott vagy sérült részei vannak. Minden sérült vagy kopott alkatrészt javíttassa meg vagy cseréltesse ki egy hivatalos szervizközpontban. Csak eredeti alkatrészeket használjon. A nem eredeti és/vagy nem megfelelően beszerelt pótalkatrészek használata károsíthatja a készüléket, veszélyezteti biztonságát, balesetet vagy személyi sérülést okozhat, mentesítve a gyártót minden felelősség vagy felelősség alól.
- Győződjön meg arról, hogy a levegőtömlő nincs eltömődött vagy sérült.
- Ne használjon szívárgó vagy sérült akkumulátorkompresszort vagy tömlőket.
- A készüléket csak arra a célra használja, amelyre tervezték. Ne feledje, hogy a készülék nem megfelelő használata és kezelése sérülést okozhat Önnek vagy másoknak.
- Soha ne irányítsa a sűrített levegő áramát más emberek vagy állatok felé. Ügyeljen arra, hogy ne fújja ki a port és a szennyeződést önmagára vagy másokra. Ezen szabályok betartásával csökkentheti a súlyos sérülések kockázatát.
- Viseljen védőárlarcot, ha az akkumulátorkompresszort poros környezetben használja.
- Használat közben ne hagyja felügyelet nélkül az akkus légkompresszort.
- **Figyelmesztetés!** Az akkumulátorkompresszor túlmelegedhet, ha 10 percnél hosszabb ideig folyamatosan működik. 10 perc folyamatos működés után kapcsolja ki az akkumulátorkompresszort, és hagyja hűlni legalább 10 percig.
- **Sérülésveszély!** Ne fújjon fel semmilyen tárgyat a megadottnál nagyobb nyomásra. Felrobbanhatnak és a felhasználó sérülését vagy anyagi kárt okozhatnak.
- **Felrobbanás veszélye!** Ne állítsa be úgy a készüléket, hogy a kimeneti nyomás nagyobb legyen, mint a felfújható tárgy maximális nyomása.
- Ne használja az akkumulátorkompresszort teherautók és traktorok gumibroncsainak felfújására.
- Tartsa az akkus légkompresszor felületét szárazon, tisztán és zsír- és olajmentesen.
- Üzembe helyezés, ellenőrzés, karbantartás vagy hosszabb ideig tartó használaton kívüli használat előtt kapcsolja ki a készüléket és vegye ki belőle az akkumulátort.
- Ne húzza vagy hordozza az akkumulátorkompresszort a levegőtömlőnél fogva.
- Ne használja az akkus kompresszort vegyszerek permetezésére. A mérgező gőzök belélegzése károsíthatja a tüdejét.
- Semmilyen körülmények között ne végezzen változtatásokat a készüléken. A jogosulatlan változtatások negatívan befolyásolhatják az eszköz biztonságát.

## BISZTONSÁGI ELŐÍRÁSOK AZ AKKUMULÁTORHOZ ÉS TÖLTŐHÖZ

- Az akkumulátor és a töltő első használata előtt figyelmesen olvassa el a használati útmutatót.
- 1. Ellenőrizze, hogy a hálózatban elérhető elektromos áram megegyezik-e az akkumulátortöltőn feltüntetett áramerősséggel.
- 2. Ne engedje, hogy nedvesség, eső vagy fröccsenő víz elérje az akkumulátor töltési pontját.
- 3. Ne töltse az akkumulátort 10°C alatti vagy 40°C feletti hőmérsékleten. Az akkumulátor szélsőséges hőmérsékleten történő töltése csökkentheti annak élettartamát.
- 4. A sérült, már nem tölthető akkumulátort veszélyes hulladékként kell kezelni. Ne dobja az akkumulátort szemétkosárba, tűzbe vagy vízbe.
- 5. Csak a gyártó által jóváhagyott akkumulátort és töltőt használjon a készülékekben való használatra.
- 6. Tartsa tisztán a töltőt, távol a portól és szennyeződésektől.
- 7. A készülék javítása előtt mindig távolítsa el az akkumulátort.
- 8. Fedje le az akkumulátor érintkezőit a rövidzárlat elkerülése érdekében.
- 9. Kerülje a robbanásveszélyt!
- 10. Ne dohányozzon az akkumulátor töltése közben vagy a tárolás helyén. A törött akkumulátorokból robbanásveszélyes hidrogéngáz távozhat, amely nyílt lángtól vagy szikrától meggyulladhat.
- 11. Tűz esetén próbálja meg eloltani a tüzet.
- 12. Az akkumulátor és a töltő töltés közben kissé felmelegszik.

## **Vegyveszély**

Ne nyissa ki az elemtartót. Óvja az akkumulátort az ütésektől. Ha elektrolit szivárog az akkumulátorból, meg kell akadályozni a bőrrel való érintkezést. Ha az elektrolit a bőrrel érintkezik, azonnal öblítse le vízzel az érintett területet. Ha elektrolit a szemébe kerül, azonnal forduljon orvoshoz.

## **Töltés**

Csatlakoztassa egy 230 V-os áramforráshoz, és csatlakoztassa a töltőkábelt a töltőmodulhoz. Helyezze be az akkumulátort a töltőbe, ügyeljen a polaritásra (+ / -)! Amikor az akkumulátor töltődik, a piros lámpa világít. Fontos: ha a piros lámpa nem gyullad ki azonnal az éppen használt akkumulátor behelyezése után, húzza ki az akkumulátort, és néhány perc múlva helyezze vissza a töltőbe. A normál töltési idő 1-1,5 óra. Ezen idő letelte után a töltőkészülék gondoskodik a teljesen feltöltött állapot eléréséről. Az akkumulátort hőbiztosíték védi a túltöltés ellen, így sokáig (24 óránál nem tovább) károsodás nélkül a töltőben maradhat. Az akkumulátor és a töltő állandó hőmérsékletre melegítése normális, és nem károsodás jele. Az akkumulátor jelentősen csökkentett üzemideje azt jelenti, hogy az akkumulátort ki kell cserélni.

## **SZERELÉS ÉS HASZNÁLAT**

- **FIGYELMESZTETÉS:** Bármilyen módosítás, javítás vagy karbantartás előtt mindig kapcsolja ki az akkuszerszámot, és vegye ki belőle az akkumulátort.

### **AZ AKKUMULÁTOR ÖSSZESZERELÉSE ÉS LESZERELÉSE (2. ÁBRA)**

- Helyezze be az akkumulátort a készülékbe a képen látható irányban.
- Az akkumulátor eltávolításához nyomja meg a kioldó gombot, majd hátrafelé húzva vegye ki az akkumulátort a készülékből.

### **AZ ADAPTEREK ÖSSZESZERELÉSE (3. ÁBRA)**

- Az akkumulátoros kompresszor mellett a csomag különféle típusú adaptereket is tartalmaz.
- Hajtsa ki a szelepcsatlakozás (5) rögzítőkarját, és helyezzen be a felfújható tárgyon lévő szelep típusának megfelelő adaptert a csatlakozásba (6).
- Ezután rögzítse az adaptert a csatlakozásban a szelepcsatlakozás rögzítőkarjának lehajtásával.

### **BEKAPCSOLÁS ÉS BEÁLLÍTÁS (4. ÁBRA)**

- Az akkumulátor beszerelése után először az akkumulátorkompresszort be kell kapcsolni és be kell állítani.
  - Az akkumulátorkompresszor bekapcsolásához nyomja meg és tartsa lenyomva legalább 3 másodpercig a gombot a kompresszor bekapcsolásához / a nyomásegység beállításához (12). Az akkumulátorkompresszor bekapcsolása jelzi az LCD kijelző megvilágítását.
  - Nyomja meg röviden, majd engedje fel a gombot a kompresszor bekapcsolásához / a nyomásegység beállításához (12), és válassza ki a kívánt nyomásegységet. Az alábbi 4 mértékegység közül választhat: PSI, Bar, KPa, kg/cm<sup>2</sup>.
  - A "+" (gomb az előre beállított nyomásérték növeléséhez) / "-" (gomb az előre beállított nyomásérték csökkentéséhez) megnyomása megjeleníti az előre beállított nyomást az LCD-n.
  - Az előre beállított nyomás növeléséhez nyomja meg a "+" gombot, a "-" gomb csökkentéséhez.
- MEGJEGYZÉS: Az akkumulátorkompresszor fel van szerelve az utolsó művelet emlékezési funkciójával.

### **FELFÚJÁS (5. ÁBRA)**

- A tárgy felfújásának megkezdéséhez nyomja meg a működtető kapcsolót (7).
- A felfújás leállításához engedje el a működtető kapcsolót.
- Ha a felfújás tovább tart, a működtető kapcsolót a reteszelő gomb (2) lenyomott állásban történő megnyomásával lehet rögzíteni.
- Az előre beállított nyomás elérése után a kompresszor automatikusan leállítja a felfújást.

### **AZ AKKUMULÁTOR ÁLLAPOT ELLENŐRZÉSE (8. ÁBRA)**

- Nyomja meg a gombot a készülék testén, hogy aktiválja az akkumulátor állapotjelző LED-jét az

akkumulátor kapacitásának megjelenítéséhez.

A VILÁGÍTÁS LED-EK SZÁMA A JELZŐN	AZ AKKUMULÁTOR MARADÉKKAPACITÁSA
0	< 10%
1	10% -tól 25% -ig
2	25% -tól 50% -ig
3	50% -tól 75% -ig
4	75% -tól 100% -ig

### KARBANTARTÁS

- Bármilyen ellenőrzés vagy karbantartás megkezdése előtt kapcsolja ki a készüléket és vegye ki belőle az akkumulátort.

- Minden használat után alaposan tisztítsa meg az akkumulátorkompresszort. Ha a szennyeződés nem távolítható el, használjon szappanos vízzel megnedvesített puha rongyot. Soha ne használjon tisztítószereket vagy oldószereket, például benzint, alkoholt, ammóniát stb.! Ezek az oldószerek károsíthatják a termék műanyag részeit.

- Rendszeresen ellenőrizze készülékét, és ha azt tapasztalja, hogy egyes részei elhasználódtak vagy sérültek, saját biztonsága érdekében cserélje ki azokat. A gép kopott vagy sérült részeit csak hivatalos szervizben lehet cserélni, vagy az eladó gondoskodik a cseréről.

- Győződjön meg arról, hogy eredeti Warcraft alkatrészeket használ.

### KÖRNYEZETVÉDELEM



Az áthúzott hulladékgyűjtő tartály szimbólum a termékeken vagy a kísérő dokumentumokban azt jelenti, hogy a használt elektromos és elektronikai termékeket nem szabad a normál kommunális hulladékhoz adni. A megfelelő ártalmatlanítás, hasznosítás és újrahasznosítás érdekében ezeket a termékeket szállítsa a kijelölt gyűjtőhelyekre, ahol ingyenesen átveszik azokat. Alternatív megoldásként egyes országokban visszaküldheti termékeit a helyi kiskereskedőnek, ha egyenértékű új terméket vásárol. A termék megfelelő ártalmatlanításával hozzájárul az értékes természeti erőforrások megőrzéséhez, és segít

megelőzni a környezetre és az emberi egészségre gyakorolt lehetséges negatív hatásokat, amelyek a nem megfelelő hulladékkezelésből származhatnak. További részletekért forduljon a helyi hatósághoz vagy a legközelebbi gyűjtőhelyhez. Az ilyen típusú hulladékok szakszerűtlen ártalmatlanítása a nemzeti előírásoknak megfelelően bírságot vonhat maga után.

# WORCRAFT

POWER TOOLS

## Garancialevél/Warranty

Modellszám:	Eladás dátuma:	Eladó aláírása és pecsétje:

Ügyfél neve (cég neve):	Ügyfél címje (Cég címje):

<b>Az ügyfél az aláírásával megerősíti, hogy a készüléket bemutatták és elmagyarázták neki, hogy ismeri a gép üzemeltetésére és használatára vonatkozó utasításokat, valamint hogy a készülék teljesen volt neki kiadva.</b>	Ügyfél aláírása:



## Jegyzések a panszokról – jótálási javítások

A panasz elfogadásának dátuma:	A panasz befejezésének dátuma:	A panasz száma:	Aláírás az átvett jótálási javításról (Jegyzések a jogosulatlan panszról)	Serviztechnikus pecsétje:

### Jótállás feltételek

- A szállító biztosítja a termék jótálását amely szerepel a garancialevelen a feltétellel, hogy a használat és tárolás összhangban lesz a feltételekkel és normákkal, valamint a használati utasítással. A garanciaidő az értékesítés időpontjától kezdődik.  
A jótálási idő a töltőkre 12 hónap.
- A kiterjesztett garanciát 5 éves időszakra nyújtják a feltétellel, hogy a termék bevan írva a hoszab garancia termékek listájára, az utolsó használó a vevő, es nemlesz használva kereskedelmi célokra. A kiterjesztett jótállás rendszeres szervizellenőrzést igényel a szállító hivatalos szervizközpontjában.
- A garancia időtartama meghosszabbodik a termék garanciális idejével mikor a szervizközpontba volt javításba, és a jótállási lapon felvann jegyezve ez az idő. A jótállási igényt a fogyasztó igényelheti egy hivatalos szervizközpontban, a mellékelt "A" szervizközpont lista szerint. A "B" szervizközpontokba csak ojan termékeken végeznek javításokat amelyeket ott adtak ell. A szervizközpontok listáját rendszeresen frissítik a gyártók és az import oldalon: [www.strendpro.sk](http://www.strendpro.sk).
- A Szervizközpontnak a törvényi határidőn belül jótálási javítást kell biztosítania. A panaszkezelés törvényes határideje a panasz kézhezvételét követő napon kezdődik
- Az ingyenes garanciális javítás nem alkalmazható a termék helytelen használatából eredő hibákra, az üzemeltetési utasítás okal elentétben, a nem megfelelő kezelésének, a gép mechanikai károsodásra, az általános mechanikai károsodásra amely általános használatkor keletkezik, az üzemeltető helytelen használatára, természeti katasztrófaéknál, a termékkel való illetéktelen beavatkozásnál, a nem megfelelő pótalkatrészek használatánál a nem megfelelő tüzelőanyag használatnál és a látszólagos gépi túlterhelés következtében fellépő hibáknál a felső teljesítmény határ folyamatos túllépése miatt. Az üzemeltető által kezelhető, és a használati utasításban felsorolt tisztítási, karbantartási, gondoskodás és a beállítási munkák nem tartoznak a jótállás hatálya alá.
- Az alkatrészek kopásának elsősorban ojan alkatrészek kopása érhető mind: minden forgó és mozgó alkatrész, vágó rész és burkolat, kapcsok és ékek, fogaskerekek és ékszíjak, láncos fogaskerekek, súrlódás és tengelykapcsoló súrlódó felületek, gumiabroncs futófelületek és rutinszerű karbantartási alkatrészek, mint például: , hidraulikus és olajsűrűk, gyújtógyertyák, olaj- és hűtőfolyadék-kazetták
- A kiterjesztett garanciából kivannak hagyva olyan gépek és berendezések mentesített részeit, amelyeknél az adott gyártó rövidebb garanciát nyújt, mint maga a termék gyártója. Ez a kategória magában foglalja: akkumulátorok, izzók és hasonlók
- A garancia alá tartozó igények igénybevételéhez való jog a termék tulajdonosa, feltéve hogy ezt legkésőbb a jótállási időszak utolsó napján teszi meg.
- A követelések feldolgozása a Polgári Törvénykönyv és a Fogyasztóvédelmi Törvény vonatkozó rendelkezéseinek megfelelően történik.
- A meghosszabbított 5 éves garanciális feltételeknek megfelelő szervizellenőrzést csak rendszeres időközönként, a szállító hivatalos szervizközpontjában lehet elvégezni, és az egyes vizsgálatok közötti időszak nem haladhatja meg a 12 hónapot. Az első szervizvizsgálatot legkésőbb a termék értékesítésének napjától számított 12 hónapon belül kell elvégezni. A szervizvizsgálatokat a naptári év utolsó három és első két hónapjában szervizközpontok végzik. Minden szervizvizsgálatot fel kell jegyezni a jótállási jegyen a szervizközpont ellenőrzésének, aláírásának és bélyegzőjének dátumával. A szervizvizsgálat a gyártó által ajánlott gépellőrzést, a patronok és szűrők cseréjét, a kopott és sérült alkatrészek cseréjét, amelyek a más alkatrészek károsodását, kopását és a gép beállítását érinthetik. A szolgáltatási ellenőrzést és a felhasznált anyagot egy érvényes kiszolgálóközponti árlista szerint kell kiszámítani.

A panasz benyújtásakor a panaszolt köteles benyújtani egy tiszta és teljes terméket, a vásárlás igazolását, vagy egy kitöltött és megerősített garanciajegyet a panaszra. A kiterjesztett garancia esetén a szervizvizsgálatok és az egyes tőrak adózási dokumentumait rögzítik.  
Ha a garanciális kártyán a meghosszabbított garanciális feltételek egyikének sem felel meg, a termék 2 év garanciát vállal.

**A JÓTÁLLÁSON BELÜLI ÉS JÓTÁLLÁSON KÍVÜLI SZERVIZT A GYÁRTÓ FELHATALMAZOTT KÉPVISELŐJE VÉGZI**

A gyártó felhatalmazott képviselője: Slovakia Trend Export-Import s.r.o., Michalovská 87/1414, 073 01 Sobrance

Fax: (056) 652-2329 Tel: 0915 392 687 E-mail: [servis@slovakia-trend.sk](mailto:servis@slovakia-trend.sk)

## Compresor cu acumulator

### UTILIZAREA PENTRU CARE A FOST CONCEPUT

Acest dispozitiv este destinat umflării anvelopelor de mașini, motociclete și biciclete, precum și a mingilor de sport, a mingilor de apă, a saltelelor pneumatice și a altor articole similare.

Acest dispozitiv nu este potrivit pentru anvelopele cu volume foarte mari, cum ar fi anvelopele pentru camioane sau tractor de exemplu.

Echipamentul trebuie utilizat numai în scopul pentru care a fost conceput. Orice altă utilizare este considerată a fi un caz de utilizare greșită. Utilizatorul/operatorul și nu producătorul va fi responsabil pentru orice daune sau vătămări de orice fel cauzate ca urmare a acestora.

Vă rugăm să rețineți că echipamentul nostru nu a fost proiectat pentru utilizare în aplicații comerciale, sau industriale. Garanția noastră va fi anulată dacă mașina este utilizată în afaceri comerciale, comerciale sau industriale sau în scopuri echivalente.

### SPECIFICAȚII TEHNICE

Model	CAC-S20LiG (GL42001)	Clasa de protecție	III
Alimentare cu energie	20V d.c.	Nivel presiune acustică	$L_{pA}=82 \text{ dB(A)}$ , $K=3 \text{ dB(A)}$
Presiune max. de operare	10,3bar	Nivel putere acustică	$L_{wA}=90 \text{ dB(A)}$ , $K=3 \text{ dB(A)}$
Viteză max. de operare	17000 /min	Putere declarată	92dB(A)
Debit de aer	25 l/min	Vibrații	$a_h=5,92 \text{ m/s}^2$ , $K=1,5 \text{ m/s}^2$
Lungime furtun aer comprimat	Aprox.50cm	Greutate (fără acumulator)	Aprox. 0,73kg

### INFORMAȚII PRIVIND ZGOMOTUL/VIBRAȚIILE

Nivelul de vibrații indicat în această fișă de informații a fost măsurat în conformitate cu un test standardizat din EN 62841 și poate fi utilizat pentru a compara o sculă cu alta. Poate fi utilizat pentru o evaluare preliminară a expunerii.







Nivelul declarat de emisie de vibrații reprezintă principalele aplicații ale sculei. Cu toate acestea, dacă scula este utilizată pentru aplicații diferite, cu accesorii sau scule de inserație diferite sau este întreținută prost, emisia de vibrații poate diferi. Acest lucru poate crește semnificativ nivelul de expunere pe întreaga perioadă de lucru.

O estimare a nivelului de expunere la vibrații ar trebui să ia în considerare, de asemenea, momentele în care scula este oprită sau când funcționează, dar nu efectuează efectiv treaba. Acest lucru poate reduce semnificativ nivelul de expunere pe întreaga perioadă de lucru. Identificați măsuri suplimentare de siguranță pentru a proteja operatorul de efectele vibrațiilor, cum ar fi: întreținerea instrumentului și a accesoriilor, menținerea mâinilor calde, organizarea tiparelor de lucru.

### DESCRIEREA APARATULUI (fig.1)

1	Furtun de aer	6	Orificiu evacuare aer	11	Adaptor bicicletă franceză
2	Buton blocare întrerupător	7	Declanșator întrerupător	12	Comutator ON/OFF & Buton unite
3	Bec LED de operare	8	Mâner	13	Setarea digitală creștere
4	Orificiu umflare mingi	9	Set de acumulatori (neinclus)	14	Setarea digitală descreștere
5	Maneta de blocare a iesirii aerului	10	Ac de aer	15	Ecran LCD

### EXPLICAREA SIMBOLURILOR

	Atenție!		Atenție! Purtați căști de protecție. Impactul cu zgomotul poate duce la afectarea auzului.
	Citiți manualul.		Atenție la piesele fierbinți!
	În conformitate cu cerințele relevante ale directivelor UE).		Aparatele electrice nu trebuie eliminate împreună cu deșeurile menajere.

### SIGURANȚA

Avertismente generale de siguranță a sculelor electrice  
**AVERTISMENT** Citiți toate avertismentele și toate instrucțiunile de siguranță.

Nerespectarea avertismentelor și instrucțiunilor poate duce la electrocutare, incendiu și/sau vătămări grave.

Păstrați toate avertismentele și instrucțiunile pentru referințe ulterioare. Termenul „sculă electrică” din avertismente se referă la scula electrică acționată de la rețea (cu cablu) sau la scula electrică alimentată cu acumulator (fără fir).

Siguranța zonei de lucru

- Păstrați zona de lucru curată și bine iluminată. Zonele aglomerate sau întunecate provoacă accidente.
  - Nu utilizați sculele electrice în atmosfere explozive, cum ar fi în prezența lichidelor inflamabile, a gazelor și a reziduurilor. Sculele electrice generează scântei care pot aprinde praful sau vaporii.
  - Țineți copiii și trecătorii departe în timp ce utilizați o sculă electrică.
- Distragerile vă pot face să pierdeți controlul.

Siguranța electrică

- Ștecherile sculelor electrice trebuie să se potrivească cu priza. Nu modificați niciodată ștecherul în niciun fel. Nu utilizați niciun adaptor cu scule electrice cu împământare. Ștecherile nemodificate și prizele potrivite vor reduce riscul de șoc electric.
- Evitați contactul corpului cu suprafețele împământate, cum ar fi țevi, calorifere, sobe și frigider. Există un risc crescut de șoc electric dacă corpul dumneavoastră este împământat.
- Nu expuneți sculele electrice la ploaie sau la umezeală. Pătrunderea apei într-o sculă electrică va crește riscul de electrocutare.
- Nu abuzați de cablu. Nu utilizați niciodată cablul pentru a transporta, trage sau deconecta scula electrică. Țineți cablul departe de căldură, ulei, margini ascuțite și piesele mobile. Cablurile deteriorate sau încurcate cresc riscul de electrocutare.
- Când utilizați o sculă electrică în aer liber, utilizați un prelungitor adecvat pentru utilizare în exterior. Utilizarea unui cablu potrivit pentru utilizarea în aer liber reduce riscul de electrocutare.
- Dacă folosirea unei scule electrice într-un loc umed este inevitabil,

utilizați o sursă protejată cu dispozitiv de curent rezidual (RCD). Utilizarea unui RCD reduce riscul de electrocutare.

#### Siguranță personală

- Rămâneți vigilenți, urmăriți ce faceți și folosiți bunul simț atunci când utilizați o sculă electrică. Nu folosiți o sculă electrică când sunteți obosit sau sub influența drogurilor, alcoolului sau medicamentelor. Un moment de neatenție în timpul utilizării uneltelor electrice poate duce la vătămări corporale grave.
- Folosiți echipament individual de protecție. Purtați întotdeauna ochelari de protecție. Echipamente de protecție, cum ar fi mască de praf, Încălășimtea de protecție antiderapantă, casca de protecție sau protecția auditivă utilizate în condiții adecvate vor reduce vătămrile personale.
- Preveniți pornirea accidentală. Asigurați-vă că comutatorul este introdus poziția oprită înainte de a conecta la sursa de alimentare și/sau la acumulator, pentru a ridica sau a transporta scula. Purtarea sculelor electrice cu degetul pe comutator sau punerea sub tensiune a sculelor electrice care au comutatorul pornit provoacă accidente.
- Scoateți orice cheie de reglare înainte de a roti scula electrică pornită. O cheie lăsată atașată la o parte rotativă a sculei electrice poate duce la vătămări corporale.
- Nu vă întindeți excesiv. Păstrați o poziție adecvată și un echilibru în orice moment. Acest lucru permite un control mai bun al sculei electrice în situații neașteptate.
- Îmbrăcați-vă corespunzător. Nu purtați haine largi sau bijuterii. Țineți părul, îmbrăcămintea și mănușile departe de părțile mobile. Hainele largi, bijuteriile sau părul lung pot fi prinse în părțile mobile.
- Dacă sunt prevăzute dispozitive pentru conectarea instalațiilor de extracție și colectare a prafului, asigurați-vă că acestea sunt conectate și utilizate corespunzător. Utilizarea colectării prafului poate reduce pericolele legate de praf.

#### Utilizarea și îngrijirea sculelor electrice

- Nu forțați scula electrică. Utilizați scula electrică corectă pentru aplicația dvs. Scula electrică corectă va face treaba mai bine și mai sigur la rata pentru care a fost proiectată.
- Nu utilizați scula electrică dacă întrerupătorul nu o pornește și nu o oprește. Orice sculă electrică care nu poate fi controlată cu comutatorul este periculoasă și trebuie reparată.
- Deconectați ștecherul de la sursa de alimentare și/sau acumulatorul de la scula electrică înainte de a face orice reglare, a schimba accesoriile sau a depozita sculele electrice. Astfel de măsuri preventive de siguranță reduc riscul pornirii accidentale a sculei electrice.
- Întreținerea sculelor electrice. Verificați alinierea greșită sau blocarea pieselor în mișcare, spargerea pieselor și orice altă condiție care poate afecta funcționarea sculei electrice. Dacă este deteriorată, reparați scula electrică înainte de utilizare. Multe accidente sunt cauzate de scule electrice prost întreținute.
- Păstrați uneltele de tăiere ascuțite și curate. Uneltele de tăiere întreținute corespunzător, cu muchii ascuțite, sunt mai puțin susceptibile de a se bloca și sunt mai ușor de controlat.
- Folosiți scula electrică, accesoriile și biți de scule etc. în conformitate cu aceste instrucțiuni, ținând cont de condițiile de lucru și de lucrul de efectuat. Utilizarea sculei electrice pentru operațiuni diferite de cele prevăzute poate duce la o situație periculoasă.

#### Utilizarea și manipularea sculelor electrice cu acumulator

- Încărcați un set de acumulatori reîncărcabili folosind numai încărcătorul recomandat de producător. Încărcătoarele sunt adesea proiectate pentru un anumit tip de unitate de baterii reîncărcabile. Există pericolul de incendiu dacă sunt utilizate alte tipuri de seturi de acumulatori reîncărcabili.
- Numai acumulatorii reîncărcabili furnizați trebuie utilizați cu o sculă electrică. Utilizarea altor acumulatori reîncărcabili poate duce la pericol de vătămare sau incendiu.
- Când nu sunt folosite, depozitați seturile de acumulatori reîncărcabili departe de agrafe, monede, chei, cuie, șuruburi sau alte obiecte metalice mici care ar putea cauza scurtcircuitarea contactelor.

Scurtcircuitarea contactelor unei seturi de acumulatori reîncărcabili poate duce la deteriorarea termică sau la incendiu.

- Fluidele se pot scurge din seturile de acumulatori reîncărcabili dacă sunt utilizate necorespunzător. Dacă se întâmplă acest lucru, evitați contactul cu fluidul. Dacă apare contactul, clătiți zona afectată cu apă. Solicitați asistență medicală suplimentară dacă vreunul dintre lichide vă intră în ochi. Scurgerea lichidului bateriei poate provoca iritații sau arsuri ale pielii.

#### Reparații

- Solicitați ca reparațiile sculei dvs. electrice să fie efectuate de către o persoană calificată care utilizează numai piese de schimb identice. Acest lucru va asigura menținerea siguranței sculei electrice.

#### Recomandări pentru manipularea optimă a acumulatorului

- Asigurați-vă că întrerupătorul este în poziția oprit înainte de a introduce acumulatorul. Introducerea acumulatorului în mașinile care au comutatorul pornit poate provoca accidente.
- Folosiți numai baterii WORCRAFT destinate special mașinii. Utilizarea oricăror alte acumulatori poate crea un risc de vătămare și incendiu.
- Nu deschideți acumulatorul. Pericol de scurtcircuitare. Protejați acumulatorul împotriva căldurii, de ex. de exemplu, împotriva luminii solare intense continue, a focului, a apei și a umidității. Pericol de explozie.
- În caz de deteriorare și utilizare necorespunzătoare a acumulatorului, pot fi emise vapori. Aerisiți zona și solicitați ajutor medical în caz de plângeri. Vaporii pot irita sistemul respirator.
- Utilizați acumulatorul numai împreună cu produsul dumneavoastră. Numai această măsură protejează bateria împotriva supraîncălzirii periculoase.
- Acumulatorul poate fi deteriorat de obiecte ascuțite, cum ar fi cuie sau șurubelnițe sau prin forța aplicată în exterior. Poate apărea un scurtcircuit intern, iar acumulatorul se poate arde, poate emite fum, exploda sau se poate supraîncălzi.
- Nu scurtcircuitați acumulatorul. Există pericol de explozie.
- Protejați acumulatorul împotriva umezelii și apei.
- Depozitați acumulatorul numai într-un interval de temperatură cuprins între -20 °C și 50 °C. De exemplu, nu lăsați acumulatorul în mașină vara.
- Curățați ocazional fantele de aerisire ale acumulatorului folosind o perie moale, curată și uscată.

#### Avertismente de siguranță pentru încărcătoare acumulatorilor

- Nu permiteți niciodată copiilor, persoanelor cu limitări fizice, senzoriale sau mentale sau fără experiență și/sau cunoștințe și/sau persoane nefamiliare cu aceste instrucțiuni să folosească încărcătorul de acumulatori. Reglementările locale pot limita vârsta operatorului.
- Supravegheați copiii în permanență. Acest lucru va asigura că copiii nu se joacă cu încărcătorul de acumulatori.
- Țineți încărcătorul de acumulatori departe de ploaie sau umiditate. Pătrunderea apei în încărcătorul de acumulatori crește riscul unui șoc electric.
- Păstrați încărcătorul curat. Contaminarea poate duce la pericolul de electrocutare.
- Înainte de fiecare utilizare verificați încărcătorul de acumulatori. Dacă se detectează daune, nu utilizați încărcătorul de acumulatori. Nu deschideți niciodată încărcător de acumulatori singur. Toate reparațiile trebuie efectuate de Centrul de Service. Încărcătoarele de acumulatori deteriorate și cablurile USB măresc riscul de electrocutare.
- Nu utilizați încărcătorul de acumulatori pe suprafețe inflamabile (de exemplu, hârtie, textile etc.) sau în împrejurimi. Încălzirea încărcătorului de acumulatori în timpul procesului de încărcare poate prezenta un pericol de incendiu.
- Deteriorarea mașinii poate cauza emisia de vapori. Aerisiți zona și solicitați asistență medicală în caz de disconfort. Vaporii pot irita sistemul respirator.

#### Instrucțiuni de siguranță pentru lucrul cu compresorul

- Familiarizați-vă cu compresorul. Citiți cu atenție manualul de utilizare. Aflați aplicațiile și limitările sale, precum și potențialele pericole specifice legate de această sculă. Respectarea acestei reguli va reduce riscul de electrocutare, incendiu sau vătămare gravă.
- Risc de spargere. Nu presetați compresorul astfel încât să rezulte o presiune de ieșire mai mare decât presiunea maximă marcată a compresorului.
- Pentru a reduce riscul de electrocutare, nu expuneți la ploaie. Depozitați în interior.
- Inspectați unitatea pentru fisuri, găuri de știfturi sau alte imperfecțiuni care ar putea face ca compresorul să devină nesigur. Nu tăiați sau nu dați găuri niciodată în compresor.
- Asigurați-vă că furtunul nu are obstacole sau umflături. Furtunurile încurcate sau încălcite pot cauza pierderea echilibrului și se pot deteriora.
- Folosiți compresorul numai pentru utilizarea prevăzută. Nu modificați sau modificați unitatea față de designul sau funcția originală.

- Fiți întotdeauna conștienți de faptul că utilizarea greșită și manipularea necorespunzătoare a acestui dispozitiv de umflare vă pot provoca vătămări dumneavoastră și altora.
  - Nu lăsați niciodată un dispozitiv de umflare nesupravegheat cu furtunul de aer atașat la elementul care este umflat.
  - Nu continuați să utilizați un compresor sau un furtun care curge aer sau nu funcționează corect.
  - Nu încercați să trageți sau să transportați compresorul de furtunuri.
  - Respectați întotdeauna toate regulile de siguranță recomandate de producătorul compresorului dvs. în plus față de toate regulile de siguranță pentru compresor. Respectarea acestei reguli va reduce riscul de vătămare corporală gravă.
  - Nu utilizați compresorul ca dispozitiv de respirație.
  - Nu îndreptați niciodată un jet de aer comprimat către oameni sau animale.
- Aveți grijă să nu aruncați praf și murdărie către dumneavoastră sau către alții. Respectarea acestei reguli va reduce riscul de vătămare corporală gravă.
- Protejați-vă plămânilor. Purtați o mască de față sau de praf dacă operația este prăfuită. Respectarea acestei reguli va reduce riscul de vătămare corporală gravă.
  - Nu folosiți acest compresor pentru a pulveriza substanțe chimice.

Plămânii tăi pot fi afectați prin inhalarea de vapori toxici.

- Verificați piesele deteriorate. Înainte de a utiliza în continuare dispozitivul de umflare sau scula pneumatică, o protecție sau o altă piesă care este deteriorată trebuie verificată cu atenție pentru a determina dacă va funcționa corect și își va îndeplini funcția prevăzută.
- Risc de spargere. Monitorizați cu atenție obiectele în timpul umflării.
- Pentru a reduce riscul de supra-umflare, utilizați periodic un manometru de încredere în timpul umflării. Manometrul de pe compresor este doar pentru referință și, prin urmare, nu este obligatoriu pentru valori exacte.
- Nu lăsați niciodată compresorul nesupravegheat în timpul umflării.
- Lăsați pompa să se răcească timp de zece (10) minute după fiecare zece (10) minute de utilizare continuă. Nu blocați niciodată orificiile de umflare sau dezumflare în timpul funcționării.
- Păstrați aceste instrucțiuni. Consultați-le frecvent și folosiți-le pentru a instrui pe alții care pot folosi acest compresor. Dacă împrumutați cuiva acest compresor, împrumutați-i și aceste instrucțiuni.

## OPERAREA

### ASAMBLAREA ACUMULATORULUI (fig.2)

Atașarea acumulatorului prin introducerea acestuia pe piciorul sculei, după ce se aude un clic, acesta este blocat ferm în poziție. Pentru a scoate acumulatorul, apăsați butonul de blocare al acumulatorului și trageți-l afară.

Montarea adaptoarelor compresorului (a se vedea fig. 3)

Această sculă este destinată să umfle anvelopele bicicletei, mingi și baloane etc. Așa că vine cu adaptorii corespunzători pentru acestea.

R: Pentru anvelopele pentru biciclete de tip american, poate conecta direct gura de umflare (6) pe capacul anvelopei, apoi apăsați pârghia de blocare (5) pentru a o fixa ferm.

B: Pentru anvelopele de biciclete de tip francez, înainte de a conecta orificiul de evacuare a aerului de umflare (6) pe capacul anvelopei, trebuie să înșurubați adaptorul de tip francez. (11) mai întâi pe capacul tip, apoi conectați orificiul de evacuare a aerului de umflare (6) pe adaptorul francez (11), apoi apăsați pârghia de blocare (5) pentru a o fixa ferm.

C: Pentru umflarea mingilor de fotbal sau ceva asemănător, introduceți acul de aer (10) în orificiul de evacuare a aerului de umflare (6) și apăsați pârghia de blocare (5) pentru a-l bloca în poziție, apoi introduceți acul de aer în orificiul de admisie de umflare a mingii.

D: Pentru umflarea baloanelor sau ceva asemănător, introduceți adaptorul pentru baloane (4) în orificiul de evacuare a aerului de umflare (6) și apăsați pârghia de blocare (5) pentru a-l bloca, apoi introduceți adaptorul pentru balon în orificiul de umflare de pe balon.

Pornire/oprire și presetare (fig.4)

După asamblarea acumulatorului, înainte de a face orice umflare, acesta trebuie să alimenteze scula și să ajusteze presetarea, dacă este necesar. Pentru a porni, trebuie doar să apăsați butonul ON/OFF (12), ecranul LCD se va aprinde. Acum puteți selecta unitatea dorită prin apăsarea rapidă a comutatorului (12). Există patru unități pe care le puteți alege: PSI/Bar/KPA/kg/cm<sup>2</sup>.

Apăsați butonul +/-, presiunea de presetare va apărea pe LCD. Dacă doriți să modificați presiunea presetată, apăsați „+” pentru a o crește sau „-” pentru a o reduce.

Pentru a opri, trebuie doar să apăsați comutatorul (12) și să-l țineți apăsat timp de 3 secunde, compresorul va fi oprit.

Notă: Compresorul are o funcție de memorare. Când utilizați din nou compresorul, presetarea implicită este încă activată ultima dată

## ÎNȚEȚINEREA

Pericol!

Scoateți întotdeauna bateria din echipament și scoateți ștecherul de alimentare înainte de a începe orice operațiune de curățare.

Curățarea

- Păstrați toate dispozitivele de siguranță, orificiile de ventilație și carcasa motorului fără murdărie și praf pe cât posibil. Ștergeți echipamentul cu o cârpă curată sau suflați-l cu aer comprimat la presiune scăzută.
- Vă recomandăm să curățați imediat dispozitivul de fiecare dată când ați terminat de utilizat.
- Curățați echipamentul în mod regulat cu o cârpă umedă și puțin detergent moale. Nu folosiți agenți de curățare sau solvenți; acestea ar putea ataca piesele din plastic ale echipamentului. Asigurați-vă că apa nu se poate infiltra în dispozitiv. Pătrunderea apei într-o sculă electrică crește riscul unui șoc electric.

Întreținerea

Nu există piese în interiorul echipamentului care necesită întreținere suplimentară.

închis.

Umflarea (fig. 5)

Pentru a începe umflarea, apăsați declanșatorul comutatorului (7). Eliberați declanșatorul pentru a opri.

Pentru o umflare convenabilă de lungă durată, blocați declanșatorul comutatorului în poziția apăsată apăsând butonul de blocare (2) în jos.

Notă: Când presiunea în anvelope a atins setările de presiune țintă, aparatul se va opri automat.

Încărcarea bateriei (Fig.6)

1. Conectați încărcătorul de acumulatori la priza de 220 VAC; Indicatorul luminos de alimentare este verde.

2. Glisați acumulatorul în slotul încărcătorului de acumulator, după auziți un clic, acumulatorul a fost securizat. Indicatorul de alimentare este stins și, între timp, indicatorul de încărcare este roșu. Începe procesul de încărcare.

3. După aproximativ 50 de minute până la 1 oră, indicatorul luminos de încărcare se va stinge și, între timp, indicatorul luminos de alimentare se va aprinde din nou. Indică faptul că procesul de încărcare este complet încheiat.

4. Scoateți ștecherul încărcătorului, apoi scoateți acumulatorul din încărcător.

Recomandări pentru încărcare (Fig.7)

După utilizare, acumulatorul este probabil puțin fierbinte. În acest caz, acumulatorul nu poate fi încărcat. Trebuie să se odihnească, lăsați-l să se răcească.

Indicator de volum al bateriei (fig. 8)

Acumulatorul are o funcție pentru a indica starea volumului. Pentru a afișa această caracteristică, trebuie doar să apăsați butonul de pe carcasă.

- 1 lumină aprinsă înseamnă că volumul rămâne sub 10%;
- 2 lumini aprinse înseamnă că volumul rămâne între 10% și 25%
- 3 lumini aprinse înseamnă că volumul rămâne între 25% și 50%
- 4 lumini aprinse înseamnă că volumul rămâne între 50% și 75%
- 5 lumini aprinse înseamnă că volumul rămâne între 75% și 100%

## PROTEJAREA MEDIULUI



Pentru a preveni deteriorarea mașinii în timpul transportului, acesta este livrat într-un ambalaj rezistent. Majoritatea materialelor de ambalare pot fi reciclate. Duceți aceste materiale la locațiile de reciclare corespunzătoare. Duceți mașinile nedorite la distribuitorul local. Aici vor fi eliminate într-un mod sigur pentru mediu.

Aparatele electrice aruncate sunt reciclabile și nu trebuie eliminate împreună cu deșeurile menajere! Vă rugăm să ne sprijiniți activ în conservarea resurselor și protejerea mediului, returnând acest aparat la centrele de colectare (dacă sunt disponibile).

WORCRAFT

# Descriere detaliată pentru CAC-S20LiG

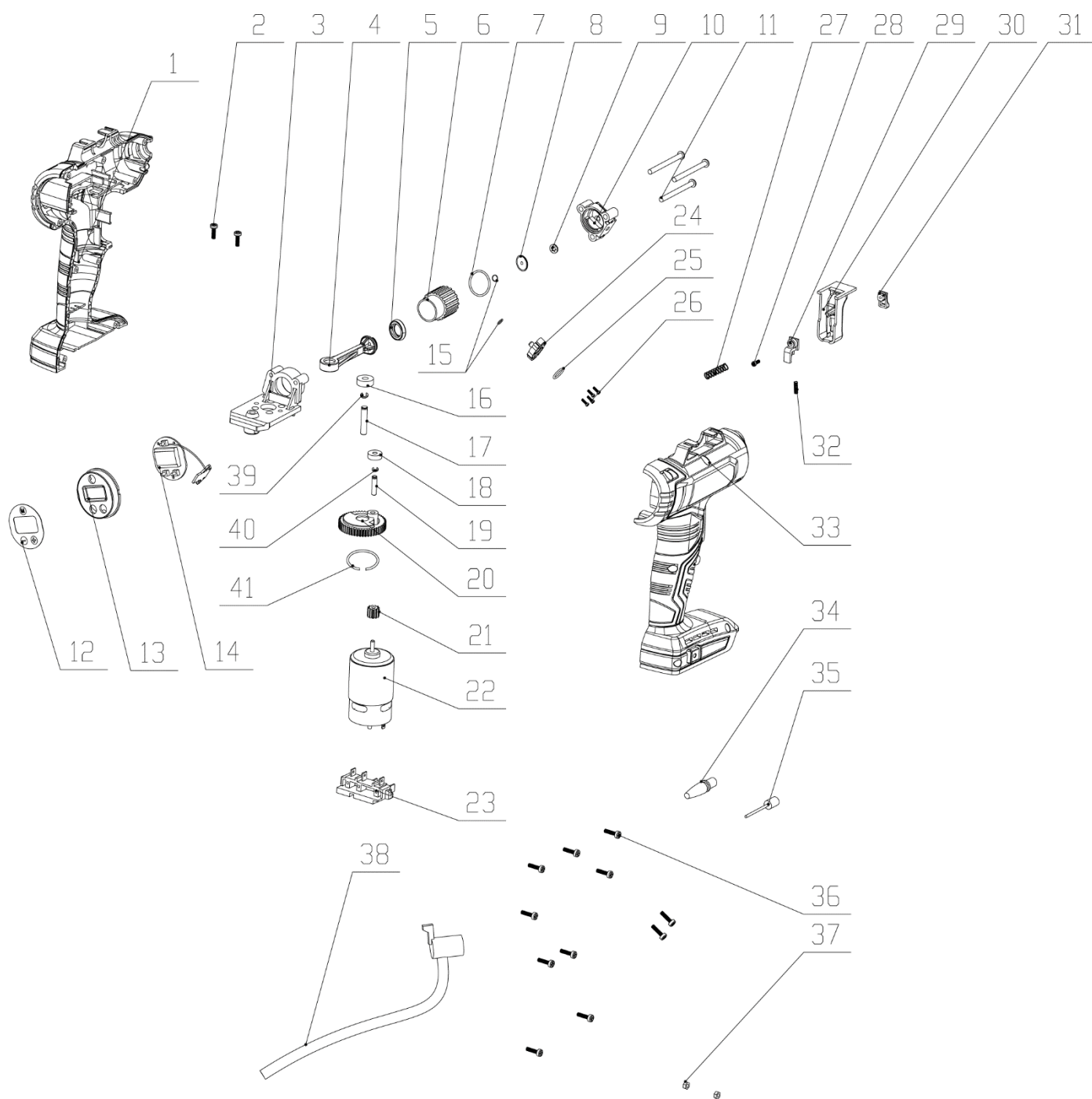

**Lista pieselor de schimb pentru CAC-S20LiG**

<b>Nr.</b>	<b>Descriere</b>	<b>Cant.</b>	<b>Nr.</b>	<b>Descriere</b>	<b>Cant.</b>
1	Carcasă stanga	1	22	Motor #550	1
2	Șurub cu cap în cruce	2	23	Picior de conectare	1
3	Suportul pompei	1	24	Suport de aer al pompei	1
4	Arbore cotit	1	25	Inel O 2	1
5	Garnitură de cauciuc	1	26	Șurub cu cap în cruce	7
6	Cilindru	1	27	Arc comutator	1
7	Inel O	1	28	Șurub	1
8	Supapă din cauciuc	1	29	Clemă	1
9	Inel de fixare 4	1	30	Declanșator întrerupător	1
10	Capacul cilindrului	1	31	Buton de blocare	1
11	Șurub autofiletat	3	32	Arc pentru butonul de blocare	1
12	Eticheta afișajului LCD	1	33	Carcasă dreapta	1
13	Capac LCD	1	34	Orificiu pentru balon	1
14	PCB LCD	1	35	Ac de aer	1
15	inel O 3	2	36	Surub autofiletant	11
16	Rulment 605ZZ	1	37	Piuliță	2
17	Știft 2	1	38	Furtun compresor	1
18	Rulment 604ZZ	1	39	Inel de fixare 2	1
19	Știft 1	1	40	Inel de fixare 1	1
20	Echipament mare	1	41	Inel de fixare 3	1
21	Angrenaj motor	1			

# WORCRAFT

POWER TOOLS

## Lista de garanție / Warranty

Numărul de fabricație:	Data vânzării:	Semnătura și ștampila vânzătorului:

Numele clientului (denumirea firmei):	Adresa clientului (sediul firmei):

<b>Clientul prin semnătura sa confirmă, că instalația i-a fost prezentată și explicată, că a fost încunoștințat cu modul de folosire, punerea în funcțiune a mașinii și utilizare, și că instalația i-a fost eliberată (predată) completă.</b>	Semnătura clientului:



## Note despre reparații – reparații de garanție

Data primirii reclamației:	Data de sfârșit al reclamației:	Numărul de evidență a reclamației:	Semnătura de reparație garantată (nota despre reparația nexecutată)	Ștampila tehnicianului serviciului:

### Condițiile de garanție

1. Furnizorul oferă pentru acest produs perioada de garanție menționată în această listă de garanție cu respectarea condițiilor modului de utilizare și depozitare a produsului, corespunzător cu condițiile și normele în vigoare, în sensul indicațiilor de utilizare. Perioada de garanție începe la data vânzării produsului. Garanția pentru baterii este de 12 luni.
2. Perioada de garanție prelungită de 5 ani se acordă clienților pentru produsul trecut în tabelul produselor cu garanția prezentată. Ultimul client este consumatorul, în condițiile că produsul nu va fi folosit ca obiect de comerț. Perioada prelungită este condiționată de control reglementar la centre de servicii autorizate ale furnizorului.
3. Perioada de garanție se prelungeste cu timpul cât a fost produsul în reparații de garanție. Această condiție este consemnată și în tabelul de reparații garantate. Beneficiarul poate revendica dreptul la asigurarea reparației la unul din centre de servis autorizat conform tabelului anexă „A” – centre de serviciu. Centre de serviciu „B” execută reparații de garanție numai la produsele, care au fost vândute la centrele lor de desfacere. Tabelul centrelor de serviciu este actualizat regulat la vânzători, cât și pe siteul de import: [www.strendpro.sk](http://www.strendpro.sk).
4. Centrul de servicii este obligat să asigure reparația în termen stabilit de lege. Termenul stabilit de lege pentru rezolvarea reclamației începe cu ziua următoare după data de primire a reclamației de centru de servicii.
5. Reparația garantată fără plată poate nu fi revendicată când este vorba despre defecțiuni care au fost produse de folosirea produsului contrar prevederilor din indicațiile de utilizare, manipulare necorespunzătoare, defectarea mecanică curentă, uzura produsă de funcționarea mașinii, din vina deservirii, dezastru nestăvilit, intervenție neîndreptătită în produs, defecțiuni pricinuite de folosirea pieselor necorespunzătoare, carburanților necorespunzători și supraîncărcarea mașinii ca urmare a depășirii continue a limitei superioare de randament. Lucrările de curățire, întreținere curentă, repararea sau reglarea instalației, care poate executată de deservirea și sunt cuprinse în indicații de utilizare, nu fac parte din prevederile garanției.
6. Drept uzura curentă a pieselor se consideră uzura principală: a tuturor pieselor rotative și în mișcare, părților de tăiere și capacelor, șuruburilor tăietoare și pironului, curelelor de transmisie, transmisie în lanț, suprafeței de frecare a frânelor și ambreaj, dezenul anvelopelor și piesele de întreținere curentă cum sunt: filtre de aer, hidraulice și de ulei, lumânări de aprindere, rezervoare de ulei și de răcire.
7. Din garanția prelungită sunt scoase părțile mașinilor și instalației pentru care producătorul concret al acestor piese acordă garanția mai scurtă decât furnizorul pentru fiecare product în care sunt montate. Din această categorie fac parte: acumulatele, becurile și etc.
8. Dreptul de aplicare a revendicării rezultat din garanție are proprietarul produsului, dacă face acest lucru cel târziu în ultima zi a perioadei de garanție.
9. La rezolvarea reclamațiilor se procedează conform prevederilor corespunzătoare ale Codului comercial și Legii de protecție a consumatorului.
10. Controlul de servicii, care constituie condiția garanției prelungite de 5 ani poate fi efectuat numai în centrul de servicii autorizat al furnizorului, în intervale regulate; perioada între două controale nu poate depăși 12 luni. Primul control de servicii trebuie făcut cel târziu 12 luni de la data vânzării produsului. Controlul serviciilor efectuează centrele de servicii în perioada ultimelor trei luni și primelor două luni anului calendaristic. Fiecare control de servicii trebuie înregistrat în această listă de garanție cu introducerea datei controlului, semnătura și ștampila serviciului de control. Prin controlul serviciilor se înțelege controlul mașinii, înlocuirea materialului de umplură și filtrelor conform recomandării producătorului, înlocuire pieselor uzate și defecte, cât și reglarea proprie a mașinii. Randamentul controlului de servicii și materialul folosit se stabilește conform tarifului valabil al centrului de servicii.

La aplicarea reclamației reclamantul este obligat să preîntepe lângă reclamație produsul complet și curat, documentul de cumpărare sau lista de garanție completată și confirmată. În cazul garanției prelungite înregistrări ale controlului de servicii și documentele de impoyit pentru fiecare control. În cazul neîndeplinirii a vreunei condiții garanției prelungite cuprinse în această listă de garanție, se acorda pentru produs perioada de garanție de 2 ani.

**SERVICE ÎN GARANȚIE ȘI POSTGARANȚIE ESTE EFECTUAT DE CĂTRE REPREZENTANTUL AUTORIZAT AL PRODUCĂTORULUI**

Reprezentantul împuternicit al producătorului: Slovakia Trend Export-Import s.r.o., Michalovská 87/1414, 073 01 Sobrance

Fax: (056) 652-2329 Tel: 0915 392 687 E-mail: [servis@slovakia-trend.sk](mailto:servis@slovakia-trend.sk)

## CORDLESS INFLATOR

## INTENDED USE

This device is intended for inflating car, motorcycle and bicycle tires as well as sports balls, water balls, air mattresses and other similar items.

This device is not suitable for tires with very large volumes, such as truck or tractor tires for example.

The equipment is to be used only for its prescribed purpose. Any other use is deemed to be a case of misuse. The user / operator and not the manufacturer will be liable for any damage or injuries of any kind caused as a result of this.

Please note that our equipment has not been designed for use in commercial, trade or industrial applications. Our warranty will be voided if the machine is used in commercial, trade or industrial businesses or for equivalent purposes.

## TECHNICAL SPECIFICATIONS

Model	CAC-S20LiG (GL42001)	Protection class	III
Power Supply	20V d.c.	Sound pressure level	$L_{pA}=82 \text{ dB(A)}$ , $K=3 \text{ dB(A)}$
Max. operating pressure	10,3bar	Sound power level	$L_{wA}=90 \text{ dB(A)}$ , $K=3 \text{ dB(A)}$
Max. rotational speed	17000 /min	Guaranteed power	92dB(A)
Air flow	25 l/min	Vibration	$a_n=5,92 \text{ m/s}^2$ , $K=1,5 \text{ m/s}^2$
Length of compress air hose	Approx.50cm	Weight(without battery)	Approx. 0,73kg

## NOISE/VIBRATION INFORMATION

The vibration level given in this information sheet has been measured in accordance with a standardised test given in EN 62841 and may be used to compare one tool with another. It may be used for a preliminary assessment of exposure.







The declared vibration emission level represents the main applications of the tool. However, if the tool is used for different applications, with different accessories or insertion tools or is poorly maintained, the vibration emission may differ. This may significantly increase the exposure level over the total working period.

An estimation of the level of exposure to vibration should also take into account the times when the tool is switched off or when it is running but not actually doing the job. This may significantly reduce the exposure level over the total working period. Identify additional safety measures to protect the operator from the effects of vibration such as: maintain the tool and the accessories, keep the hands warm, organisation of work patterns.

## PRODUCT ELEMENTS (fig.1)

1	Air hose	6	Air outlet	11	French bicycle adaptor
2	Switch lock button	7	Switch trigger	12	ON/OFF SWITCH & Unit button
3	LED working light	8	Handle	13	Digital setting increase
4	Balloon inflate mouth	9	Battery pack (Not included)	14	Digital setting decrease
5	Air outlet lock lever	10	Air Needle	15	LCD display

## EXPLANATION OF SYMBOLS

	Attention!		Caution! Wear ear-muffs. The impact of noise can cause damage to hearing
	Read the manual.		Beware of hot parts!
	Compliance with the relevant requirements of EU directives).		Electrical appliances must not be disposed of with the domestic waste.

## SAFETY

## General Power Tool Safety Warnings

**⚠ WARNING** Read all safety warnings and all instructions.

Failure to follow the warnings and instructions may result in electric shock, fire and/or serious injury.

**Save all warnings and instructions for future reference.**

The term "power tool" in the warnings refers to your mainsoperated (corded) power tool or battery-operated (cordless) power tool.

**Work area safety**

- Keep work area clean and well lit. Cluttered or dark areas invite accidents.
- Do not operate power tools in explosive atmospheres, such as in the presence of flammable liquids, gases or dust. Power tools create sparks which may ignite the dust or fumes.
- Keep children and bystanders away while operating a power tool. Distractions can cause you to lose control.

**Electrical safety**

- Power tool plugs must match the outlet. Never modify the plug in any way. Do not use any adapter plugs with earthed (grounded) power tools. Unmodified plugs and matching outlets will reduce risk of electric shock.
- Avoid body contact with earthed or grounded surfaces, such as pipes, radiators, ranges and refrigerators. There is an increased risk of electric shock if your body is earthed or grounded.
- Do not expose power tools to rain or wet conditions. Water entering a power tool will increase the risk of electric shock.
- Do not abuse the cord. Never use the cord for carrying, pulling or unplugging the power tool. Keep cord away from heat, oil, sharp edges and moving parts. Damaged or entangled cords increase the risk of electric shock.
- When operating a power tool outdoors, use an extension cord suitable for outdoor use. Use of a cord suitable for

outdoor use reduces the risk of electric shock.

- If operating a power tool in a damp location is unavoidable, use a residual current device (RCD) protected supply. Use of an RCD reduces the risk of electric shock.

### Personal safety

- Stay alert, watch what you are doing and use common sense when operating a power tool. Do not use a power tool while you are tired or under the influence of drugs, alcohol or medication. A moment of inattention while operating power tools may result in serious personal injury.
- Use personal protective equipment. Always wear eye protection. Protective equipment such as dust mask, non-skid safety shoes, hard hat, or hearing protection used for appropriate conditions will reduce personal injuries.
- Prevent unintentional starting. Ensure the switch is in the off-position before connecting to power source and/or battery pack, picking up or carrying the tool.
- Carrying power tools with your finger on the switch or energizing power tools that have the switch on invites accidents.
- Remove any adjusting key or wrench before turning the power tool on. A wrench or a key left attached to a rotating part of the power tool may result in personal injury.
- Do not overreach. Keep proper footing and balance at all times. This enables better control of the power tool in unexpected situations.
- Dress properly. Do not wear loose clothing or jewellery. Keep your hair, clothing and gloves away from moving parts. Loose clothes, jewellery or long hair can be caught in moving parts.
- If devices are provided for the connection of dust extraction and collection facilities, ensure these are connected and properly used. Use of dust collection can reduce dust-related hazards.

### Power tool use and care

- Do not force the power tool. Use the correct power tool for your application. The correct power tool will do the job better and safer at the rate for which it was designed.
- Do not use the power tool if the switch does not turn it on and off. Any power tool that cannot be controlled with the switch is dangerous and must be repaired.
- Disconnect the plug from the power source and/or the battery pack from the power tool before making any adjustments, changing accessories, or storing power tools. Such preventive safety measures reduce the risk of starting the power tool accidentally.
- Maintain power tools. Check for misalignment or binding of moving parts, breakage of parts and any other condition that may affect the power tool's operation. If damaged, have the power tool repaired before use. Many accidents are caused by poorly maintained power tools.
- Keep cutting tools sharp and clean. Properly maintained cutting tools with sharp cutting edges are less likely to bind and are easier to control.
- Use the power tool, accessories and tool bits etc. in accordance with these instructions, taking into account the working conditions and the work to be performed. Use of the power tool for operations different from those intended could result in a hazardous situation.

### Use and handling of the cordless electrical power tool

- a) Charge a rechargeable battery unit using only the charger recommended by the manufacturer. Chargers are often designed for a particular type of rechargeable battery unit. There is the danger of fire if other types of rechargeable battery units are used.
- b) Only the rechargeable battery units supplied are to be used with an electrical power tool. The use of other rechargeable battery units may lead to the danger of injury or fire.
- c) When they are not being used, store rechargeable battery units away from paperclips, coins, keys, nails, screws or other small metal objects that could cause the contacts to be

bridged. Short-circuiting the contacts of a rechargeable battery unit may result in heat damage or fire.

- d) Fluids may leak out of rechargeable battery units if they are misused. If this happens, avoid contact with the fluid. If contact occurs, flush the affected area with water. Seek additional medical help if any of the fluid gets into your eyes. Escaping battery fluid may cause skin irritation or burns.

### Service

- Have your power tool serviced by a qualified repair person using only identical replacement parts. This will ensure that the safety of the power tool is maintained.

### Recommendations for Optimal Handling of the Battery

- **Ensure the switch is in the off position before inserting battery pack.** Inserting the battery pack into machines that have the switch on can cause accidents.
- **Use only WORCRAFT battery packs intended specifically for the machine.** Use of any other battery packs may create a risk of injury and fire.
- **Do not open the battery.** Danger of short-circuiting. **Protect the battery against heat, e. g., against continuous intense sunlight, fire, water, and moisture.** Danger of explosion.
- **In case of damage and improper use of the battery, vapours may be emitted. Ventilate the area and seek medical help in case of complaints.** The vapours can irritate the respiratory system.
- **Use the battery only in conjunction with your product.** This measure alone protects the battery against dangerous overload.
- **The battery can be damaged by pointed objects such as nails or screwdrivers or by force applied externally.** An internal short circuit can occur and the battery can burn, smoke, explode or overheat.
- **Do not short-circuit the battery.** There is danger of explosion.
- Protect the battery against moisture and water.
- Store the battery only within a temperature range between  $-20\text{ }^{\circ}\text{C}$  and  $50\text{ }^{\circ}\text{C}$ . As an example, do not leave the battery in the car in summer.
- Occasionally clean the venting slots of the battery using a soft, clean and dry brush.

### Safety Warnings for Battery Chargers

- Never allow children, persons with physical, sensory or mental limitations or a lack of experience and/or knowledge and/or people unfamiliar with these instructions to use the battery charger. Local regulations may restrict the age of the operator.
- **Supervise children at all times.** This will ensure that children do not play with the battery charger.
- **Keep the battery charger away from rain or moisture.** Penetration of water in the battery charger increases the risk of an electric shock.
- **Keep the charger clean.** Contamination can lead to danger of an electric shock.
- **Before each use check the battery charger. If damage is detected, do not use the battery charger. Never open the battery charger yourself. All repairs must be performed by Service Centre.** Damaged battery chargers and USB cables increase the risk of an electric shock.
- **Do not operate the battery charger on flammable surfaces (e. g., paper, textiles, etc.) or surroundings.** The heating of the battery charger during the charging process can pose a fire hazard.
- **Damage to the machine may cause vapours to be emitted. Ventilate the area and seek medical attention in**

**case of discomfort.** The vapours can irritate the respiratory system.

### Safety instructions for working with inflator

- **Know your inflator.** Read operator's manual carefully. Learn its applications and limitations, as well as the specific potential hazards related to this tool. Following this rule will reduce the risk of electric shock, fire, or serious injury.
- **Risk of Bursting.** Do not preset inflator to result in output pressure greater than marked maximum pressure of item to be inflated.
- To reduce the risk of electric shock, do not expose to rain. Store indoors.
- Inspect unit for cracks, pin holes, or other imperfections that could cause inflator to become unsafe. Never cut or drill holes in the inflator.
- Make sure the hose is free of obstructions or snags. Entangled or snarled hoses can cause loss of balance or footing and may become damaged.
- Use the inflator only for its intended use. Do not alter or modify the unit from the original design or function.
- Always be aware that misuse and improper handling of this inflator can cause injury to yourself and others.
- Never leave an inflator unattended with the air hose attached to the item being inflated.
- Do not continue to use an inflator or hose that leaks air or does not function properly.
- Do not attempt to pull or carry the inflator by the hoses.
- Always follow all safety rules recommended by the manufacturer

## OPERATION

### ASSEMBLING BATTERY (fig.2)

Attaching the battery pack by inserting it onto the tool foot, after heard click sound, it is firmly locked in place.

To remove the battery, depress the locking knob of the battery pack and pull out it.

### Mounting the compressor adaptors (see fig 3)

This tool is intended to inflate the bicycle tires, football and balloons etc. So comes with the corresponding adaptors for it.

A: For American type bicycle tires, it can directly plug the inflating out let (6) onto the tire cap, then press the lock lever (5) to secure it firmly.

B: For French type bicycle tires, before plug the inflating air outlet (6) onto the tire cap, it need to screw the French type adaptor(11) onto the type cap first, and then plug the inflating air outlet (6) onto the French adaptor (11), then press the lock lever (5) to secure it firmly.

C: For inflating football or something like, insert the air needle (10) into the inflating air outlet (6) and press the lock lever (5) to lock it in place, then plug the air needle into the inflating inlet on the football.

D: For inflating balloons or something like, insert the balloons adaptor (4) into the inflating air outlet (6) and press the lock lever (5) to lock it in place, then insert balloon adaptor into the inflating inlet on the balloon.

### Power on/off and Presetting (fig.4)

After assembled the battery pack, before do any inflatings, it needs to power the tool and adjust the presetting if necessary.

To power on, just press the ON/OFF switch (12), the LCD will light on. Now you can select your desire unit by quick press the switch (12). There are four units you can choose: PSI/Bar/KPA/kg/cm<sup>2</sup>.

Press +/- button, the presetting pressure will show on the LCD. If you want to change the preset pressure, press "+" to increase or "-" to decrease.

To power off, just press switch (12) and hold it for 3 seconds, the inflator will be powered off.

**Note:** The inflator tool has a remember function. When you operate the inflator again, the default presetting is still on last time

of your inflator, in addition to all safety rules for the inflator. Following this rule will reduce the risk of serious personal injury.

- Do not use inflator as a breathing device.
- Never direct a jet of compressed air toward people or animals. Take care not to blow dust and dirt towards yourself or others. Following this rule will reduce the risk of serious injury.
- Protect your lungs. Wear a face or dust mask if the operation is dusty. Following this rule will reduce the risk of serious personal injury.
- Do not use this inflator to spray chemicals. Your lungs can be damaged by inhaling toxic fumes.
- Check damaged parts. Before further use of the inflator or air tool, a guard or other part that is damaged should be carefully checked to determine that it will operate properly and perform its intended function.
- Risk of Bursting. Carefully monitor objects during inflation.
- To reduce the risk of over inflation, use a reliable pressure gauge periodically during inflation. The pressure gauge on the inflator is for reference only and is therefore not binding for exact values.
- Never leave the inflator unattended during inflation.
- Allow pump to cool for ten (10) minutes after each ten (10) minutes of continuous use. Never block the inflating or deflating outlets while operating.
- Save these instructions. Refer to them frequently and use them to instruct others who may use this inflator. If you loan someone this inflator, loan them these instructions also.

switched off.

### Inflating (fig. 5)

To start inflating, depress the switch trigger (7). Release the trigger to stop.

For convenient longtime inflating, lock the switch trigger on depressed position by push the lock button (2) downside.

Note: When the tire pressure reached the target pressure settings, the machine will automatically stop.

### Battery Charging (Fig.6)

1. Plug the battery charging into the 220VAC socket; The power indicator light on green.
2. Slide the battery pack into the slot of battery charger, after hear a click, the battery pack was secured. The power indicator light off, and meanwhile the charging indicator light on red. The charging process starts.
3. After around 50min to 1hour, the charging indicator light will off, and meanwhile the power indicator light green on again. It denotes the charging process is completely finished.
4. Pull out the charger plug, and then pull off the battery pack from charger.

### Charging tips (Fig.7)

After using, the battery pack probably a little bit hot. In that case, the battery pack can not be charged in. It need to have a rest, let it cool down.

### Battery volume indicator (fig. 8)

The battery pack has a feature to indicator which volume status. To show this feature, just press the button on the housing.

- 1 light on means the volume remains below 10%;
- 2 lights on means the volume remains 10% to 25%
- 3 lights on means the volume remains 25% to 50%
- 4 lights on means the volume remains 50% to 75%
- 5 lights on means the volume remains 75% to 100%

## MAINTENANCE

### Danger!

Always take the battery out of the equipment and pull out the power plug before starting any cleaning work.

### Cleaning

- Keep all safety devices, air vents and the motor housing free of dirt and dust as far as possible. Wipe the equipment with a clean cloth or blow it with compressed air at low pressure.
- We recommend that you clean the device immediately each time you have finished using it.
- Clean the equipment regularly with a moist cloth and some soft soap. Do not use cleaning agents or solvents; these could attack the plastic parts of the equipment. Ensure that no water can seep into the device. The ingress of water into an electric tool increases the risk of an electric shock.

### Maintenance

There are no parts inside the equipment which require additional maintenance.

## ENVIRONMENT PROTECTION



In order to prevent the machine from damage during transport, it is delivered in a sturdy packaging. Most of the packaging materials can be recycled. Take these materials to the appropriate recycling locations. Take your unwanted machines to your local dealer. Here they will be disposed of in an environmentally safe way.

Discarded electric appliances are recyclable and should not be discarded in the domestic waste! Please actively support us in conserving resources and protecting the environment by returning this appliance to the collection centres (if available).

## DE Deutsch

### AKKU-KOMPRESSOR

#### BESTIMMUNGSGEMÄßER GEBRAUCH

Dieses Gerät ist geeignet zum Aufblasen von Auto-, Motorrad- und Fahrradreifen, Sportbällen sowie Wasserbällen, Luftmatratzen und ähnlichen Gegenständen.

Dieses Gerät ist nicht geeignet für Reifen mit sehr großem Volumen, wie z. B. Lkw-Reifen und Traktorreifen.

Das Gerät kann im Netzbetrieb mit Netzkabel verwendet werden, alternativ im Akkubetrieb mit geeignetem Akku.

Das Gerät besitzt keine Ladefunktion für den Akku.

Die Maschine darf nur nach ihrer Bestimmung verwendet werden. Jede weitere darüber hinausgehende Verwendung ist nicht bestimmungsgemäß.

Für daraus hervorgerufene Schäden oder Verletzungen aller Art haftet der Benutzer/Bediener und nicht der Hersteller.

Bitte beachten Sie, dass unsere Geräte bestimmungsgemäß nicht für den gewerblichen, handwerklichen oder industriellen Einsatz konstruiert wurden. Wir übernehmen keine Gewährleistung, wenn das Gerät in Gewerbe-, Handwerks- oder Industriebetrieben sowie bei gleichzusetzenden Tätigkeiten eingesetzt wird.

#### TECHNISCHE DATEN

Modell	CAC-S20LiG (GL42001)	Schutzklasse	III
Stromversorgung	20V d.c.	Schalldruckpegel	$L_{pA}=82 \text{ dB(A)}$ , $K=3 \text{ dB(A)}$
Max. Betriebsdruck	10,3bar	Schalleistungspegel	$L_{wA}=90 \text{ dB(A)}$ , $K=3 \text{ dB(A)}$
Max. Drehzahl	17000 /min	Garantierte Kraft	92dB(A)
Luftstrom	25 l/min	Vibration	$a_h=5,92 \text{ m/s}^2$ , $K=1,5\text{m/s}^2$
Länge des Druckluftschlauchs	Ca. 50 cm	Gewicht (ohne Batterie)	Ca. 0,73kg

#### GERAUSCH-/VIBRATIONSINFORMATION

Der in diesen Anweisungen angegebene Schwingungspegel ist entsprechend einem in EN 62841 genormten Messverfahren gemessen worden und kann für den Vergleich von Elektrowerkzeugen miteinander verwendet werden. Er eignet sich auch für eine vorläufige Einschätzung der Schwingungsbelastung. Der angegebene Schwingungspegel repräsentiert die hauptsächlichen Anwendungen des Elektrowerkzeugs. Wenn allerdings das Elektrowerkzeug für andere Anwendungen, mit unterschiedlichen Zubehören, mit abweichenden Einsatzwerkzeugen oder ungenügender Wartung eingesetzt wird, kann der Schwingungspegel abweichen. Dies kann die Schwingungsbelastung über den gesamten Arbeitszeitraum deutlich erhöhen.







Für eine genaue Abschätzung der Schwingungsbelastung sollten auch die Zeiten berücksichtigt werden, in denen das Gerät abgeschaltet ist oder zwar läuft, aber nicht tatsächlich im Einsatz ist. Dies kann die Schwingungsbelastung über den gesamten Arbeitszeitraum deutlich reduzieren.

Legen Sie zusätzliche Sicherheitsmaßnahmen zum Schutz des Bedieners vor der Wirkung von Schwingungen fest wie zum Beispiel: Wartung von Elektrowerkzeug und Einsatzwerkzeugen, Warmhalten der Hände, Organisation der Arbeitsabläufe.

#### WERKZEUG-ELEMENTE (Abb.1)

1	Luftschlauch	6	Luftauslass	11	Französischer Fahrradadapter
2	Schalttaste schalten	7	Auslöser schalten	12	EIN/AUS-SCHALTER und Gerätetaste
3	LED -Arbeitslicht	8	Handhaben	13	Zunahme der digitalen Einstellung
4	Ballon blasen den Mund auf	9	Akku (nicht enthalten)	14	Digitale Einstellung abnimmt
5	Luftraumhebel	10	Luftnadel	15	LCD Bildschirm

#### ERKLÄRUNG DER SYMBOLE

	Beachtung!		Vorsicht! Tragen Sie Ohrenschützer. Der Lärm kann zu Gehörschäden führen
	Lesen Sie das Handbuch.		Vorsicht vor heißen Teilen!
	Einhaltung der einschlägigen Anforderungen der EU-Richtlinien).		Elektrogeräte dürfen nicht mit dem Hausmüll entsorgt werden.

## SICHERHEIT

**Allgemeine Sicherheitshinweise für Elektrowerkzeuge Lesen Sie alle Sicherheitshinweise und**

**⚠️ WARNING Anweisungen.** Versäumnisse bei der Einhaltung der Sicherheitshinweise und Anweisungen können elektrischen Schlag, Brand und/oder schwere Verletzungen verursachen. **Bewahren Sie alle Sicherheitshinweise und Anweisungen für die Zukunft auf.**

Der in den Sicherheitshinweisen verwendete Begriff „Elektrowerkzeug“ bezieht sich auf netzbetriebene Elektrowerkzeuge (mit Netzkabel) und auf akkubetriebene Elektrowerkzeuge (ohne Netzkabel).

### Arbeitsplatzsicherheit

- **Halten Sie Ihren Arbeitsbereich sauber und gut beleuchtet.** Unordnung oder unbeleuchtete Arbeitsbereiche können zu Unfällen führen.
- **Arbeiten Sie mit dem Elektrowerkzeug nicht in explosionsgefährdeter Umgebung, in der sich brennbare Flüssigkeiten, Gase oder Staube befinden.** Elektrowerkzeuge erzeugen Funken, die den Staub oder die Dämpfe entzünden können.
- **Halten Sie Kinder und andere Personen während der Benutzung des Elektrowerkzeugs fern.** Bei Ablenkung können Sie die Kontrolle über das Gerät verlieren.

### Elektrische Sicherheit

- **Der Anschlussstecker des Elektrowerkzeuges muss in die Steckdose passen. Der Stecker darf in keiner Weise verändert werden. Verwenden Sie keine Adapterstecker gemeinsam mit Schutzgeerdeten Elektrowerkzeugen.** Unveränderte Stecker und passende Steckdosen verringern das Risiko eines elektrischen Schlages.
- **Vermeiden Sie Körperkontakt mit geerdeten Oberflächen wie von Rohren, Heizungen, Herden und Kuhlschranken.** Es besteht ein erhöhtes Risiko durch elektrischen Schlag, wenn Ihr Körper geerdet ist.
- **Halten Sie Elektrowerkzeuge von Regen oder Nässe fern.** Das Eindringen von Wasser in ein Elektrowerkzeug erhöht das Risiko eines elektrischen Schlages.
- **Zweckentfremden Sie das Kabel nicht, um das Elektrowerkzeug zu tragen, aufzuhängen oder um den Stecker aus der Steckdose zu ziehen. Halten Sie das Kabel fern von Hitze, Öl, scharfen Kanten oder sich bewegenden Gerateteilen.** Beschädigte oder verwickelte Kabel erhöhen das Risiko eines elektrischen Schlages.
- **Wenn Sie mit einem Elektrowerkzeug im Freien arbeiten, verwenden Sie nur Verlängerungskabel, die auch für den Außenbereich geeignet sind.** Die Anwendung eines für den Außenbereich geeigneten Verlängerungskabels verringert das Risiko eines elektrischen Schlages.
- **Wenn der Betrieb des Elektrowerkzeuges in feuchter Umgebung nicht vermeidbar ist, verwenden Sie einen Fehlerstromschutzschalter.** Der Einsatz eines Fehlerstromschutzschalters vermindert das Risiko eines elektrischen Schlages.

### Sicherheit von Personen

- **Seien Sie aufmerksam, achten Sie darauf, was Sie tun, und gehen Sie mit Vernunft an die Arbeit mit einem Elektrowerkzeug. Benutzen Sie kein Elektrowerkzeug, wenn Sie müde sind oder unter dem Einfluss von Drogen, Alkohol oder Medikamenten stehen.** Ein Moment der Unachtsamkeit beim Gebrauch des Elektrowerkzeuges kann zu ernsthaften Verletzungen führen.
- **Tragen Sie persönliche Schutzausrüstung und immer eine Schutzbrille.** Das Tragen persönlicher Schutzausrüstung, wie Staubmaske, rutschfeste Sicherheitsschuhe, Schutzhelm oder Gehörschutz, je nach Art und Einsatz des Elektrowerkzeuges, verringert das Risiko von Verletzungen.
- **Vermeiden Sie eine unbeabsichtigte Inbetriebnahme. Vergewissern Sie sich, dass das Elektrowerkzeug ausgeschaltet ist, bevor Sie es an die Stromversorgung und/oder den Akku anschließen, es aufnehmen oder tragen.** Wenn Sie beim Tragen des Elektrowerkzeuges den Finger am Schalter haben oder das Gerät eingeschaltet an die Stromversorgung anschließen, kann dies zu Unfällen führen.
- **Entfernen Sie Einstellwerkzeuge oder Schraubenschlüssel, bevor Sie das Elektrowerkzeug einschalten.** Ein Werkzeug oder Schlüssel, der sich in einem drehenden Gerateteil befindet, kann zu Verletzungen führen.
- **Vermeiden Sie eine abnormale Körperhaltung. Sorgen Sie für einen sicheren Stand und halten Sie jederzeit das Gleichgewicht.** Dadurch können Sie das Elektrowerkzeug in unerwarteten Situationen besser kontrollieren.
- **Tragen Sie geeignete Kleidung. Tragen Sie keine weite Kleidung oder Schmuck. Halten Sie Haare, Kleidung und Handschuhe fern von sich bewegenden Teilen.** Lockere Kleidung, Schmuck oder lange Haare können von sich bewegenden Teilen erfasst werden.
- **Wenn Staubabsaug- und -auffangeinrichtungen montiert werden können, vergewissern Sie sich, dass diese angeschlossen sind und richtig verwendet werden.** Verwendung einer Staubabsaugung kann Gefährdungen durch Staub verringern.

### Verwendung und Behandlung des Elektrowerkzeuges

- **Überlasten Sie das Gerät nicht. Verwenden Sie für Ihre Arbeit das dafür bestimmte Elektrowerkzeug.** Mit dem passenden Elektrowerkzeug arbeiten Sie besser und sicherer im angegebenen Leistungsbereich.
- **Benutzen Sie kein Elektrowerkzeug, dessen Schalter defekt ist.** Ein Elektrowerkzeug, das sich nicht mehr ein- oder ausschalten lässt, ist gefährlich und muss repariert werden.
- **Ziehen Sie den Stecker aus der Steckdose und/oder entfernen Sie den Akku, bevor Sie Geräteeinstellungen vornehmen, Zubehöerteile wechseln oder das Gerät weglegen.** Diese Vorsichtsmaßnahme verhindert den unbeabsichtigten Start des Elektrowerkzeuges.
- **Bewahren Sie unbenutzte Elektrowerkzeuge ausserhalb der Reichweite von Kindern auf. Lassen Sie Personen das Gerät nicht benutzen, die mit diesem nicht vertraut sind oder diese Anweisungen nicht gelesen haben.** Elektrowerkzeuge sind gefährlich, wenn sie von

unerfahrenen Personen benutzt werden.

• **Pflegen Sie Elektrowerkzeuge mit Sorgfalt. Kontrollieren Sie, ob bewegliche Teile einwandfrei funktionieren und nicht klemmen, ob Teile gebrochen oder so beschädigt sind, dass die Funktion des Elektrowerkzeuges beeinträchtigt ist. Lassen Sie beschädigte Teile vor dem Einsatz des Gerätes reparieren.** Viele Unfälle haben ihre Ursache in schlecht gewarteten Elektrowerkzeugen.

• **Halten Sie Schneidwerkzeuge scharf und sauber.**

Sorgfältig gepflegte Schneidwerkzeuge mit scharfen Schneidkanten verklemmen sich weniger und sind leichter zu führen.

• **Verwenden Sie Elektrowerkzeug, Zubehör, Einsatzwerkzeuge usw. entsprechend diesen Anweisungen. Berücksichtigen Sie dabei die Arbeitsbedingungen und die auszuführende Tätigkeit.** Der Gebrauch von Elektrowerkzeugen für andere als die vorgesehenen Anwendungen kann zu gefährlichen Situationen führen.

### **Verwendung und Behandlung des Akkuwerkzeugs**

a) Laden Sie die Akkus nur in Ladegeräten auf, die vom Hersteller empfohlen werden. Für ein Ladegerät, das für eine bestimmte Art von Akkus geeignet ist, besteht Brandgefahr, wenn es mit anderen Akkus verwendet wird.

b) Verwenden Sie nur die dafür vorgesehenen Akkus in den Elektrowerkzeugen. Der Gebrauch von anderen Akkus kann zu Verletzungen und Brandgefahr führen.

c) Halten Sie den nicht benutzten Akku fern von Büroklammern, Münzen, Schlüsseln, Nägeln, Schrauben oder anderen kleinen Metallgegenständen, die eine Überbrückung der Kontakte verursachen könnten. Ein Kurzschluss zwischen den Akkukontakten kann Verbrennungen oder Feuer zur Folge haben.

d) Bei falscher Anwendung kann Flüssigkeit aus dem Akku austreten. Vermeiden Sie den Kontakt damit. Bei zufälligem Kontakt mit Wasser abspülen. Wenn die Flüssigkeit in die Augen kommt, nehmen Sie zusätzlich ärztliche Hilfe in Anspruch. Austretende Akkuflüssigkeit kann zu Hautreizungen oder Verbrennungen führen.

### **Service**

• **Lassen Sie Ihr Elektrowerkzeug nur von qualifiziertem Fachpersonal und nur mit Original-Ersatzteilen reparieren.** Damit wird sichergestellt, dass die Sicherheit des Elektrowerkzeuges erhalten bleibt.

### **Empfehlungen zum optimalen Umgang mit der Batterie**

• Stellen Sie sicher, dass der Schalter ausgeschaltet ist, bevor Sie den Akku einsetzen. Das Einsetzen des Akkus in Maschinen mit eingeschaltetem Schalter kann zu Unfällen führen.

• Verwenden Sie nur die speziell für die Maschine vorgesehenen WORCRAFT-Akkus. Die Verwendung anderer Akkus kann zu Verletzungs- und Brandgefahr führen.

• Öffnen Sie den Akku nicht. Kurzschlussgefahr. Schützen Sie den Akku vor Hitze, z. B. gegen anhaltend starke Sonneneinstrahlung, Feuer, Wasser und Feuchtigkeit. Explosionsgefahr.

• Bei Beschädigung und unsachgemäßem Gebrauch des Akkus können Dämpfe freigesetzt werden. Lüften Sie den Bereich und suchen Sie bei Beschwerden ärztliche Hilfe auf. Die Dämpfe können die Atemwege reizen.

• Verwenden Sie den Akku nur in Verbindung mit Ihrem Produkt. Allein diese Maßnahme schützt die Batterie vor gefährlicher Überlastung.

• Der Akku kann durch spitze Gegenstände wie Nägel oder Schraubendreher oder durch äußere Gewalteinwirkung beschädigt werden. Ein interner Kurzschluss kann auftreten und der Akku kann brennen, rauchen, explodieren oder überhitzen.

- Batterie nicht kurzschließen. Es besteht Explosionsgefahr.
- Schützen Sie den Akku vor Feuchtigkeit und Wasser.
- Lagern Sie den Akku nur in einem Temperaturbereich zwischen  $-20\text{ }^{\circ}\text{C}$  und  $50\text{ }^{\circ}\text{C}$ . Lassen Sie beispielsweise die Batterie im Sommer nicht im Auto.
- Reinigen Sie die Lüftungsschlitze des Akkus gelegentlich mit einer weichen, sauberen und trockenen Bürste.

### **Sicherheitshinweise für Ladegeräte**

• Erlauben Sie Kindern, Personen mit eingeschränkten physischen, sensorischen oder geistigen Fähigkeiten oder mangelnder Erfahrung und/oder mangelndem Wissen und/oder mit diesen Anweisungen nicht vertrauten Personen niemals das Ladegerät zu benutzen. Nationale Vorschriften beschränken möglicherweise das Alter des Bedieners.

• **Beaufsichtigen Sie Kinder.** Damit wird sichergestellt, dass Kinder nicht mit dem Ladegerät spielen.

• **Halten Sie das Ladegerät von Regen oder Nässe fern.** Das Eindringen von Wasser in ein Ladegerät erhöht das Risiko eines elektrischen Schlages.

• **Halten Sie das Ladegerät sauber.** Durch Verschmutzung besteht die Gefahr eines elektrischen Schlages.

• **Überprüfen Sie das Ladekabel vor dem Laden.** Wenn Schäden festgestellt werden, verwenden Sie das Ladegerät nicht. Öffnen Sie das Ladegerät niemals selbst. Alle Reparaturen müssen von einem Servicecenter durchgeführt werden. Beschädigte Ladegeräte und Kabel erhöhen das Risiko eines Stromschlages.

• **Betreiben Sie das Ladegerät nicht auf leicht brennbaren Oberflächen (z.B. Papier, Textilien etc.) bzw. in brennbarer Umgebung.** Wegen der beim Laden auftretenden Erwärmung des Ladegerätes besteht Brandgefahr.

• **Bei Beschädigung des Gerätes können Dämpfe austreten. Führen Sie Frischluft zu und suchen Sie bei Beschwerden einen Arzt auf.** Die Dämpfe können die Atemwege reizen.

### **Sicherheitsanweisungen für die Arbeit mit Inflator**

• Kennen Sie Ihren Inflator. Lesen Sie das Handbuch des Bedieners sorgfältig durch. Erfahren Sie seine Anwendungen und Einschränkungen sowie die spezifischen potenziellen Gefahren im Zusammenhang mit diesem Tool. Das Befolgen dieser Regel verringert das Risiko eines elektrischen Schocks, eines Brandes oder einer schweren Verletzung.

• Risiko des Platzens. Führen Sie den Inflator nicht vor, um den Ausgangsdruck zu erreichen, der größer als der ausgeprägte Maximaldruck des zu aufgebrauchten Gegenstands ist.

• Um das Risiko eines Elektroschocks zu verringern, gibt es nicht Regen aus. Innenräumen aufbewahren.

• Überprüfen Sie die Einheit auf Risse, Stiftlöcher oder andere Unvollkommenheiten, die dazu führen können, dass der Inflator unsicher wird. Niemals Löcher im Inflator schneiden oder bohren.

• Stellen Sie sicher, dass der Schlauch frei von Hindernissen oder Haken ist. Verrückte oder knurrte Schläuche können ein Gleichgewichts- oder Fundamentsverlust verursachen und beschädigt werden.

• Verwenden Sie den Inflator nur für den beabsichtigten Gebrauch. Ändern oder ändern Sie das Gerät nicht aus dem ursprünglichen Design oder der ursprünglichen Funktion.

• Beachten Sie immer, dass Missbrauch und unsachgemäße Umgang mit diesem Inflator zu sich und anderen zu Verletzungen führen können.

• Lassen Sie niemals einen Inflator unbeaufsichtigt, wobei der Luftschlauch an den aufgeblasenen Gegenstand angebracht ist.

• Verwenden Sie keinen Inflator oder einen Schlauch, der Luft

verletzt oder nicht ordnungsgemäß funktioniert.

- Versuchen Sie nicht, den Inflator an den Schläuchen zu ziehen oder zu tragen.
- Befolgen Sie neben allen Sicherheitsregeln für den Inflator immer alle vom Hersteller Ihres Inflator empfohlenen Sicherheitsregeln. Das Befolgen dieser Regel verringert das Risiko schwerer Personenschäden.
- Verwenden Sie Inflator nicht als Atemgerät.
- Richten Sie niemals einen Strahl komprimierter Luft auf Menschen oder Tiere. Achten Sie darauf, keinen Staub und Schmutz auf sich selbst oder andere zu blasen. Das Befolgen dieser Regel verringert das Risiko schwerer Verletzungen.
- Schützen Sie Ihre Lungen. Tragen Sie eine Gesichts- oder Staubmaske, wenn die Operation staubig ist. Das Befolgen dieser Regel verringert das Risiko schwerer Personenschäden.
- Verwenden Sie diesen Inflator nicht, um Chemikalien zu sprühen. Ihre Lungen können durch Einatmen giftiger Dämpfe beschädigt werden.
- Schaden Teile überprüfen. Bevor das Inflator- oder Luftwerkzeug weiter verwendet wird, sollte ein Wache oder ein

anderer Teil, der beschädigt wird, sorgfältig überprüft werden, um festzustellen, dass er ordnungsgemäß funktioniert und seine beabsichtigte Funktion ausführt.

- Risiko des Platzens. Überwachen Sie die Objekte während der Inflation sorgfältig.
- Um das Risiko einer Überflation zu verringern, verwenden Sie während der Inflation regelmäßig eine zuverlässige Manometer. Die Druckgauge am Inflator dient nur als Referenz und ist daher nicht für genaue Werte verbindlich.
- Lassen Sie den Inflator niemals während der Inflation unbeaufsichtigt.
- Lassen Sie die Pumpe zehn (10) Minuten nach jeder zehn (10) Minuten kontinuierlichen Verwendung abkühlen. Blockieren Sie niemals die auflblenden oder deflationenden Steckdosen während des Betriebs.
- Speichern Sie diese Anweisungen. Beziehen Sie sich häufig auf sie und verwenden Sie sie, um andere zu unterweisen, die diesen Inflator verwenden können. Wenn Sie jemandem diesen Inflator ausleihen, geben Sie ihm diese Anweisungen auch an.

## BEDIENUNG

### MONTAGE DER BATTERIE (Abb.2)

Befestigen Sie den Akku, indem Sie ihn auf den Gerätefuß stecken. Nach einem hörbaren Klickgeräusch ist er fest eingerastet.

Um den Akku zu entfernen, drücken Sie den Verriegelungsknopf des Akkupacks und ziehen Sie ihn heraus.

### Montage der Kompressoradapter (siehe Abb. 3)

Dieses Gerät ist zum Aufpumpen von Fahrradreifen, Fußball, Luftballons usw. gedacht und wird mit den entsprechenden Adaptern geliefert.

A: Bei amerikanischen Fahrradreifen können Sie den Luftauslass (6) direkt auf die Reifenkappe stecken und dann den Verriegelungshebel (5) drücken, um ihn fest zu befestigen.

B: Bei Fahrradreifen vom französischen Typ muss vor dem Aufstecken des Füllluftauslasses (6) auf die Reifenkappe zuerst der französische Adapter (11) auf die Typenkappe geschraubt werden und dann der Füllluftauslass (6) daraufgesteckt werden. Setzen Sie den französischen Adapter (11) ein und drücken Sie dann den Verriegelungshebel (5), um ihn fest zu befestigen.

C: Um einen Fußball oder ähnliches aufzublasen, stecken Sie die Luftpindel (10) in den Aufblasluftauslass (6) und drücken Sie den Verriegelungshebel (5), um ihn zu arretieren. Stecken Sie dann die Luftpindel in den Aufblaseinlass am Fußball.

D: Zum Aufblasen von Ballons oder Ähnlichem stecken Sie den Ballonadapter (4) in den Aufblasluftauslass (6) und drücken Sie den Verriegelungshebel (5), um ihn zu verriegeln. Setzen Sie dann den Ballonadapter in den Aufblaseinlass am Ballon ein.

### Ein-/Ausschalten und Voreinstellung (Abb. 4)

Nach dem Zusammenbau des Akkus und vor dem Aufpumpen muss das Werkzeug mit Strom versorgt und bei Bedarf die Voreinstellung angepasst werden.

Zum Einschalten drücken Sie einfach kurz den EIN/AUS-Schalter (12). Das LCD leuchtet auf. Jetzt können Sie durch kurzes Drücken des Schalters (12) die gewünschte Einheit auswählen. Es stehen vier Einheiten zur Auswahl: PSI/Bar/KPA/kg/cm<sup>2</sup>.

Drücken Sie die +/- Taste, der voreingestellte Druck wird auf dem LCD angezeigt. Wenn Sie den voreingestellten Druck ändern möchten, drücken Sie „+“ zum Erhöhen oder „-“ zum Verringern.

Zum Ausschalten drücken Sie einfach den Schalter (12) und halten ihn 3 Sekunden lang gedrückt. Das Aufblasen wird dann ausgeschaltet.

**Hinweis:** Das Inflator-Tool verfügt über eine Merkfunktion. Wenn Sie den Inflator erneut betätigen, ist die Standardvoreinstellung immer noch beim letzten Ausschalten aktiviert.

### Aufblasen (Abb. 5)

Um mit dem Aufpumpen zu beginnen, drücken Sie den Auslöseschalter (7). Lassen Sie den Auslöser los, um anzuhalten.

Für ein bequemes, langfristiges Aufpumpen verriegeln Sie den Auslöser in der gedrückten Position, indem Sie den Verriegelungsknopf (2) nach unten drücken.

**Hinweis:** Wenn der Reifendruck die Zieldruckeinstellungen erreicht, stoppt die Maschine automatisch.

### Laden des Akkus (Abb.6)

1. Stecken Sie den Akku zum Laden in die 220-VAC-Steckdose. Die Betriebsanzeige leuchtet grün.
2. Schieben Sie den Akku in den Steckplatz des Ladegeräts. Nachdem Sie ein Klicken hören, ist der Akku gesichert. Die Betriebsanzeige erlischt und währenddessen leuchtet die Ladeanzeige rot. Der Ladevorgang beginnt.
3. Nach etwa 50 Minuten bis 1 Stunde erlischt die Ladeanzeige und währenddessen leuchtet die Betriebsanzeige wieder grün. Dies bedeutet, dass der Ladevorgang vollständig abgeschlossen ist.
4. Ziehen Sie den Stecker des Ladegeräts heraus und ziehen Sie dann den Akku vom Ladegerät ab.

### Ladetipps (Abb.7)

Nach der Verwendung ist der Akku wahrscheinlich etwas heiß. In diesem Fall kann der Akku nicht aufgeladen werden. Er muss eine Ruhepause einlegen und ihn abkühlen lassen.

### Batteriestandsanzeige (Abb. 8)

Der Akku verfügt über eine Funktion zur Anzeige des Lautstärkestatus. Um diese Funktion anzuzeigen, drücken Sie einfach die Taste am Gehäuse.

- 1 leuchtende Lampe bedeutet, dass die Lautstärke unter 10 % bleibt;
- Wenn 2 Lichter leuchten, bleibt die Lautstärke bei 10 % bis 25 %.
- Wenn 3 Lichter leuchten, bleibt die Lautstärke bei 25 % bis 50 %.
- Wenn 4 Lichter leuchten, bleibt die Lautstärke bei 50 % bis 75 %.
- Wenn fünf Lichter leuchten, bleibt die Lautstärke zwischen 75 % und 100 %.

## WARTUNG

### Gefahr!

Ziehen Sie vor allen Reinigungsarbeiten den Akku heraus und ziehen Sie den Netzstecker.



## Reinigung

- Halten Sie Schutzvorrichtungen, Luftschlitze und Motoregehäuse so staub- und schmutzfrei wie möglich. Reiben Sie das Gerät mit einem sauberen Tuch ab oder blasen Sie es mit Druckluft bei niedrigem Druck aus.
- Wir empfehlen, dass Sie das Gerät direkt nach jeder Benutzung reinigen.
- Reinigen Sie das Gerät regelmäßig mit einem feuchten Tuch und etwas Schmierseife. Verwenden Sie keine Reinigungs- oder Lösungsmittel; diese könnten die Kunststoffteile des Gerätes angreifen. Achten Sie darauf, dass kein Wasser in das Geräteinnere gelangen kann. Das Eindringen von Wasser in ein Elektrogerät erhöht das Risiko eines elektrischen Schlages.

## Wartung

Im Geräteinneren befinden sich keine weiteren zu wartenden Teile.

## HINWEISE ZUM UMWELTSCHUTZ

Um Transportschäden zu verhindern, wird die Maschine in einer soliden Verpackung geliefert. Die Verpackung besteht weitgehend aus verwertbarem Material. Benutzen Sie also die Möglichkeit zum Recyclen der Verpackung. Bringen Sie bei Ersatz die alten Maschinen zu Ihren örtlichen WORLD-PRO TOOLS Vertaghändler. Er wird sich um eine umweltfreundliche Verarbeitung ihrer alten Maschine bemühen.



Alt-Elektrogeräte sind Wertstoffe, sie gehören daher nicht in den Hausmüll!

Wir möchten Sie daher bitten, uns mit Ihrem aktiven Beitrag beider Ressourcenschonung und beim Umweltschutz zu unterstützen und dieses Gerät bei den-falls vorhandeneingerichteten Rücknahmestellen abzugeben.

PL **Polaki**

## AKUMULATOROWA SPRĘŻARKA

### UŻYTKOWANIE ZGODNE Z PRZEZNACZENIEM

Urządzenie przeznaczone jest do pompowania opon samochodów, motocykli, rowerów, a także piłek sportowych, wodnych, dmuchanych materacy i innych podobnych przedmiotów.

To urządzenie nie nadaje się do opon o bardzo dużej objętości, takich jak na przykład opony do samochodów ciężarowych lub ciągników.

Sprzęt może być używany wyłącznie zgodnie z jego przeznaczeniem. Każde inne użycie uważa się za przypadek niewłaściwego użycia. Użytkownik/operator, a nie producent, ponosi odpowiedzialność za jakiegokolwiek szkody lub obrażenia powstałe w wyniku tego.

Należy pamiętać, że nasz sprzęt nie został zaprojektowany do zastosowań komercyjnych, handlowych ani przemysłowych. Nasza gwarancja zostanie unieważniona, jeśli maszyna będzie używana w przedsiębiorstwach komercyjnych, handlowych lub przemysłowych lub do celów równoważnych.

### PARAMETRY TECHNICZNE

Model	CAC-S20LiG (GL42001)	Klasa ochrony	III
Zasilacz	20V d.c.	Poziom ciśnienia akustycznego	$L_{pA}=82$ dB(A), $K=3$ dB(A)
Maks. ciśnienie operacyjne	10,3bar	Poziom mocy akustycznej	$L_{WA}=90$ dB(A), $K=3$ dB(A)
Maks. prędkość obrotowa	17000 /min	Gwarantowana moc	92dB(A)
Przepływ powietrza	25 l/min	Wibracja	$a_n=5,92$ m/s <sup>2</sup> , $K=1,5$ m/s <sup>2</sup>
Długość węża sprężonego powietrza	Około 50 cm	Waga (bez baterii)	Około 0,73kg

### INFORMACJA NA TEMAT HAŁASU I WIBRACJI

Poziom drgań podany w tych wskazówkach został pomierzony zgodnie z wymaganiami normy EN 62841 dotyczącej procedury pomiarów i można go użyć do porównywania elektronarzędzi. Można go też użyć do wstępnej oceny ekspozycji na drgania. Podany poziom drgań jest reprezentatywny dla podstawowych zastosowań elektronarzędzia. Jeżeli elektronarzędzie użyte zostanie do innych zastosowań, z innymi narzędziami roboczymi, z różnym osprzętem, a także jeśli nie będzie wystarczająco konserwowane, poziom drgań może odbiegać od podanego. Podane powyżej przyczyny mogą spowodować podwyższenie ekspozycji na drgania podczas całego czasu pracy.

Aby dokładnie ocenić ekspozycję na drgania, trzeba wziąć pod uwagę także okresy, gdy urządzenie jest wyłączone, lub gdy jest wprawdzie włączone, ale nie jest używane do pracy. W ten sposób łączna (obliczana na pełny wymiar czasu pracy) ekspozycja na drgania może okazać się znacznie niższa.

Należy wprowadzić dodatkowe środki bezpieczeństwa, mające na celu ochronę operatora przed skutkami ekspozycji na drgania, np.: konserwacja elektronarzędzia i narzędzi roboczych, zabezpieczenie odpowiedniej temperatury rąk, ustalenie kolejności operacji roboczych.

### OBJAŚNIENIE SYMBOLI

	Uwaga!		Ostrożność! Nosić nauszniaki. Oddziaływanie hałasu może spowodować uszkodzenie słuchu
	Przeczytaj instrukcję.		Uważaj na gorące części!

	Zgodność z odpowiednimi wymaganiami dyrektyw UE).		Urządzeń elektrycznych nie wolno wyrzucać razem z odpadami domowymi.
---	---	---	--

## CZĘŚCI SKŁADOWE NARZĘDZIA (patrz rys. 1)

1	Wąż powietrzny	6	Outlet powietrza	11	Francuski adapter rowerowy
2	Przycisk blokady przełącznika	7	Wyłącznik przełącznika	12	Przełącznik ON/OFF i przycisk urządzenia
3	LED Light Working	8	Uchwyt	13	Wzrost ustawień cyfrowych
4	Balon napelnia usta	9	Pakiet akumulatorów (nie włożony)	14	Ustawienie cyfrowe zmniejsza się
5	dźwignia blokady	10	Igła powietrzna	15	wyświetlacz LCD

## WSKAZÓWKI BEZPIECZEŃSTWA

### Ogólne przepisy bezpieczeństwa dla elektronarzędzi

**⚠ OSTRZEŻENIE** Należy przeczytać wszystkie wskazówki i przepisy. Błędy w przestrzeganiu poniższych wskazówek mogą spowodować porażenie prądem, pożar i/lub ciężkie obrażenia ciała.

### Należy starannie przechowywać wszystkie przepisy i wskazówki bezpieczeństwa dla dalszego zastosowania.

Użyte w poniższym tekście pojęcie „elektonarzędzie” odnosi się do elektronarzędzi zasilanych energią elektryczną z sieci (z przewodem zasilającym) i do elektronarzędzi zasilanych akumulatorami (bez przewodu zasilającego).

### Bezpieczeństwo miejsca pracy

- **Stanowisko pracy należy utrzymywać w czystości i dobrze oświetlone.** Nieporządek w miejscu pracy lub nieoświetlona przestrzeń robocza mogą być przyczyną wypadków.
- **Nie należy pracować tym elektronarzędziem w otoczeniu zagrożonym wybuchem, w którym znajdują się np. łatwopalne ciecze, gazy lub pyły.** Podczas pracy elektronarzędziem wytwarzają się iskry, które mogą spowodować zapłon.
- **Podczas użytkowania urządzenia zwrócić uwagę na to, aby dzieci i inne osoby postronne znajdowały się w bezpiecznej odległości.** Odwrocenie uwagi może spowodować utratę kontroli nad narzędziem.

### Bezpieczeństwo elektryczne

- **Wtyczka elektronarzędzia musi pasować do gniazda. Nie wolno zmieniać wtyczki w jakikolwiek sposób. Nie wolno używać wtyków adapterowych w przypadku elektronarzędzi z uzziemieniem ochronnym.** Niezmienione wtyczki i pasujące gniazda zmniejszają ryzyko porażenia prądem.
- **Należy unikać kontaktu z uzziemionymi powierzchniami jak rury, grzejniki, piece i lodówki.** Ryzyko porażenia prądem jest większe, gdy ciało użytkownika jest uziemione.
- **Urządzenie należy zabezpieczyć przed deszczem i wilgocią.** Przedostanie się wody do elektronarzędzia podwyższa ryzyko porażenia prądem.
- **Nigdy nie należy używać przewodu do innych czynności. Nigdy nie należy nosić elektronarzędzia, trzymając je za przewód, ani używać przewodu do zawieszenia urządzenia; nie wolno też wyciągać wtyczki z gniazda pociągając za przewód. Przewód należy chronić przed wysokimi temperaturami, należy go trzymać z dala od oleju, ostrych krawędzi lub ruchomych części urządzenia.** Uszkodzone lub splątane przewody zwiększają ryzyko porażenia prądem.
- **W przypadku pracy elektronarzędziem pod gołym niebem, należy używać przewodu przedłużającego, dostosowanego również do zastosowań zewnętrznych.** Użyjcie właściwego przedłużacza (dostosowanego do pracy na zewnątrz) zmniejsza ryzyko porażenia prądem.
- **Jeżeli nie da się uniknąć zastosowania elektronarzędzia w wilgotnym otoczeniu, należy użyć wyłącznika ochronnego różnicowo-prądowego.** Zastosowanie wyłącznika ochronnego różnicowo-prądowego zmniejsza ryzyko porażenia prądem.

### Bezpieczeństwo osób

- **Podczas pracy z elektronarzędziem należy zachować ostrożność, każdą czynność wykonywać uważnie i z rozwagą. Nie należy używać elektronarzędzia, gdy jest się zmęczonym lub będąc pod wpływem narkotyków, alkoholu lub leków.** Moment nieuwagi przy użyciu elektronarzędzia może stać się przyczyną poważnych urazów ciała.
- **Należy nosić osobiste wyposażenie ochronne i zawsze okulary ochronne.** Noszenie osobistego wyposażenia ochronnego – maski przeciwpyłowej, obuwia z podeszwami przeciwpoślizgowymi, kasku ochronnego lub środków ochrony słuchu (w zależności od rodzaju i zastosowania elektronarzędzia) – zmniejsza ryzyko obrażeń ciała.
- **Należy unikać niezamierzonego uruchomienia narzędzia. Przed włożeniem wtyczki do gniazda i/lub podłączeniem do akumulatora, a także przed podniesieniem lub przeniesieniem elektronarzędzia, należy upewnić się, że elektronarzędzie jest wyłączone.** Trzymanie palca na wyłączniku podczas przenoszenia elektronarzędzia lub podłączenie do prądu włączonego narzędzia, może stać się przyczyną wypadków.
- **Przed włączeniem elektronarzędzia, należy usunąć narzędzia nastawcze lub klucze.** Narzędzie lub klucz, znajdujący się w ruchomych częściach urządzenia mogą doprowadzić do obrażeń ciała.
- **Należy unikać nienaturalnych pozycji przy pracy. Należy dbać o stabilną pozycję przy pracy i zachowanie równowagi.** W ten sposób możliwa będzie lepsza kontrola elektronarzędzia w nieprzewidzianych sytuacjach.
- **Należy nosić odpowiednie ubranie. Nie należy nosić luźnego ubrania ani biżuterii. Włosy, ubranie i rękawice należy trzymać z daleka od ruchomych części.** Luźne ubranie, biżuteria lub długie włosy mogą zostać wciągnięte przez ruchome części.
- **Jeżeli istnieje możliwość zamontowania urządzeń odsysających i wychwytyjących pył, należy upewnić się, że są one podłączone i będą prawidłowo użyte.** Użycie urządzenia odsysającego pył może zmniejszyć zagrożenie pyłami.

### Prawidłowa obsługa i eksploatacja elektronarzędzi

- **Nie należy przeciążać urządzenia. Do pracy używać należy elektronarzędzia, które są do tego przewidziane.** Odpowiednio dobranym elektronarzędziem pracuje się w danym zakresie wydajności lepiej i bezpieczniej.
- **Nie należy używać elektronarzędzia, którego wyłącznik/wyłącznik jest uszkodzony.** Elektronarzędzie, którego nie można włączyć lub wyłączyć jest niebezpieczne i musi zostać naprawione.
- **Przed regulacją urządzenia, wymianą osprzętu lub po zaprzestaniu pracy narzędziem, należy wyciągnąć wtyczkę z gniazda i/lub usunąć akumulator.** Ten środek ostrożności zapobiega niezamierzonemu włączeniu się elektronarzędzia

• **Nieużywane elektronarzędzia należy przechowywać w miejscu niedostępnym dla dzieci. Nie należy udostępniać narzędzia osobom, które go nie znają lub nie przeczytały niniejszych przepisów.** Używane przez niedoświadczonych osoby elektronarzędzia są niebezpieczne.

• **Konieczna jest należyta konserwacja elektronarzędzia. Należy kontrolować, czy ruchome części urządzenia działają bez zarzutu i nie są zablokowane, czy części nie są pęknięte lub uszkodzone w taki sposób, który miałby wpływ na prawidłowe działanie elektronarzędzia. Uszkodzone części należy przed użyciem urządzenia oddać do naprawy.** Wiele wypadków spowodowanych jest przez niewłaściwą konserwację elektronarzędzi.

• **Należy stale dbać o ostrość i czystość narzędzi tnących.** O wiele rzadziej dochodzi do zakleszczenia się narzędzia tnącego, jeżeli jest ono starannie utrzymane. Zadbane narzędzia łatwiej się też prowadzi.

• **Elektronarzędzia, osprzęt, narzędzia pomocnicze itd. należy używać zgodnie z niniejszymi zaleceniami.**

**Uwzględnić należy przy tym warunki i rodzaj wykonywanej pracy.** Niezgodne z przeznaczeniem użycie elektronarzędzia może doprowadzić do niebezpiecznych sytuacji.

## Serwis

• **Naprawę elektronarzędzia należy zlecić jedynie wykwalifikowanemu fachowcowi i przy użyciu oryginalnych części zamiennych.** To gwarantuje, że bezpieczeństwo urządzenia zostanie zachowane.

## Zalecenia dotyczące optymalnego obchodzenia się z akumulatorem

- Upewnij się, że przełącznik jest w pozycji wyłączonej przed włożeniem akumulatora. Wkładanie akumulatora do maszyn z włączonymi włącznikami może spowodować wypadek.
- Używaj wyłącznie akumulatorów WORCRAFT przeznaczonych specjalnie dla maszyny. Korzystanie z innych akumulatorów może stwarzać ryzyko obrażeń i pożaru.
- Nie otwieraj baterii. Niebezpieczeństwo zwarcia. Chroń baterię przed wysoką temperaturą, np. przed ciągłym intensywnym światłem słonecznym, ogniem, wodą i wilgocią. Niebezpieczeństwo wybuchu.
- W przypadku uszkodzenia i niewłaściwego użytkowania akumulatora mogą wydobywać się opary. Przewietrz pomieszczenie i zasięgnij pomocy medycznej w przypadku dolegliwości. Opary mogą podrażniać drogi oddechowe.
- Używaj baterii tylko w połączeniu z produktem. Już sam ten środek chroni baterię przed niebezpiecznym przeciążeniem.
- Bateria może zostać uszkodzona przez spiczaste przedmioty, takie jak gwoździe lub śrubokręty, lub przez przyłożenie siły z zewnątrz. Może wystąpić wewnętrzne zwarcie i akumulator może się palić, dymić, eksplodować lub przegrzewać.
- Nie zwieraj baterii. Istnieje niebezpieczeństwo wybuchu.
- Chroń baterię przed wilgocią i wodą.
- Baterię należy przechowywać wyłącznie w zakresie temperatur od -20 °C do 50 °C. Na przykład latem nie zostawiaj akumulatora w samochodzie.
- Od czasu do czasu czyść szczeliny wentylacyjne akumulatora za pomocą miękkiej, czystej i suchej szczotki.

## Ostrzeżenia dotyczące bezpieczeństwa ładowarek baterii

- Nigdy nie pozwalaj dzieciom, osobom z ograniczeniami fizycznymi, sensorycznymi lub umysłowymi lub brakiem doświadczenia i/lub wiedzy i/lub osobom niezaznajomionym z niniejszą instrukcją korzystania z ładowarki baterii. Lokalne przepisy mogą ograniczać wiek operatora.
- Cały czas nadzoruj dzieci. Dzięki temu dzieci nie będą bawić się ładowarką.
- Ładowarkę należy chronić przed deszczem i wilgocią. Przedostanie się wody do ładowarki zwiększa ryzyko porażenia

prądem.

- Utrzymuj ładowarkę w czystości. Zanieczyszczenie może prowadzić do niebezpieczeństwa porażenia prądem.
- Przed każdym użyciem sprawdź ładowarkę. W przypadku wykrycia uszkodzenia nie należy używać ładowarki. Nigdy nie otwieraj samodzielnie ładowarki. Wszelkie naprawy muszą być wykonywane przez Centrum Serwisowe. Uszkodzone ładowarki i kable USB zwiększają ryzyko porażenia prądem.
- Nie używaj ładowarki na powierzchniach łatwopalnych (np. papier, tekstylia itp.) lub w otoczeniu. Nagrzewanie się ładowarki akumulatorek podczas procesu ładowania może stwarzać zagrożenie pożarowe.
- Uszkodzenie maszyny może spowodować wydzielanie się oparów. Przewietrz pomieszczenie i w razie dyskomfortu zasięgnij porady lekarskiej. Opary mogą podrażniać drogi oddechowe.

## Instrukcje bezpieczeństwa pracy z inflatorem

- Poznaj swój inflator. Ostrożnie przeczytaj instrukcję operatora. Poznaj jego zastosowania i ograniczenia, a także konkretne potencjalne zagrożenia związane z tym narzędziem. Zgodnie z tą zasadą zmniejsz ryzyko porażenia prądu, pożaru lub poważnych obrażeń.
- Ryzyko pęknięcia. Nie ustępuj inflatora, aby spowodować ciśnienie wyjściowe większe niż wyraźne maksymalne ciśnienie pozycji do napompowanego.
- Aby zmniejszyć ryzyko porażenia prądem, nie narażaj się na deszcz. Przechowuj w domu.
- Sprawdź jednostkę pod kątem pęknięć, otworów do szpilki lub innych niedoskonałości, które mogą spowodować, że inflator stanie się niebezpieczny. Nigdy nie wycinaj ani nie wyceniaj otworów na inflator.
- Upewnij się, że wąż jest wolny od przeszkód lub zaczepów. Zaplątane lub warknięte węże mogą powodować utratę równowagi lub podstawy i mogą zostać uszkodzone.
- Użyj inflatora tylko do jego zamierzonego użycia. Nie zmiernij ani modyfikuj urządzenia z oryginalnego projektu lub funkcji.
- Zawsze pamiętaj, że niewłaściwe użycie i niewłaściwe obsługę tego inflatora może spowodować obrażenia dla siebie i innych.
- Nigdy nie pozostawiaj inflatora bez opieki z węzłem powietrznym przymocowanym do zawieszonoego przedmiotu.
- Nie używaj inflatora lub węża, który wycieka powietrze lub nie funkcjonuje prawidłowo.
- Nie próbuj ciągnąć ani nosić inflatora przez węże.
- Zawsze przestrzegaj wszystkich zasad bezpieczeństwa zalecanych przez producenta twojego inflatora, oprócz wszystkich zasad bezpieczeństwa dla inflatora. Zgodnie z tą zasadą zmniejsz ryzyko poważnych obrażeń ciała.
- Nie używaj inflatora jako urządzenia oddechowego.
- Nigdy nie kieruj strumieniem sprężonego powietrza wobec ludzi lub zwierząt. Uważaj, aby nie dmuchać kurzu i brudu wobec siebie ani innych. Zgodnie z tą zasadą zmniejsz ryzyko poważnych obrażeń.
- Chroń swoje płuca. Noś maskę twarzy lub kurzu, jeśli operacja jest zakurzona. Zgodnie z tą zasadą zmniejsz ryzyko poważnych obrażeń ciała.
- Nie używaj tego inflatora do rozpylania chemikaliów. Twoje płuca mogą zostać uszkodzone przez wdychanie toksycznych oparów.
- Sprawdź uszkodzone części. Przed dalszym użyciem inflatora lub narzędzia powietrznego osłona lub inna część, która jest uszkodzona, należy dokładnie sprawdzić, aby ustalić, że będzie działać prawidłowo i wykonywać zamierzoną funkcję.
- Ryzyko pęknięcia. Ostrożnie monitoruj obiekty podczas inflacji.
- Aby zmniejszyć ryzyko nadmiernej inflacji, okresowo stosuj

niezawodny wskaźnik ciśnienia podczas inflacji. Wzgórze ciśnienia na inflator jest wyłącznie w celu odniesienia i dlatego nie jest wiążący dla dokładnych wartości.

- Nigdy nie pozostawiaj inflatora bez opieki podczas inflacji.
- Pozwól pompie ostygnąć przez dziesięć (10) minut po każdym dziesięciu (10) minutach ciągłego użytkowania. Nigdy nie blokuj

inflatingowych lub deflacji gniazd podczas pracy.

- Zapisz te instrukcje. Odnoś je często i użyj ich, aby poinstruować innych, którzy mogą korzystać z tego inflatora. Jeśli pożyczysz komuś ten inflator, pożycz im również te instrukcje.

## DZIAŁANIE

### MONTAŻ AKUMULATORA (rys. 2)

**Mocowanie akumulatora poprzez włożenie go na stopkę narzędzia, po usłyszeniu dźwięku kliknięcia, akumulator zostaje pewnie zablokowany na swoim miejscu.**

**Aby wyjąć akumulator, naciśnij pokrętkę blokującą akumulatora i wyciągnij go.**

### Montaż adapterów sprężarki (patrz rys. 3)

To narzędzie jest przeznaczone do pompowania opon rowerowych, piłkarskich, balonów itp. W zestawie znajdują się odpowiednie adaptery.

Odp.: W przypadku opon rowerowych typu amerykańskiego można bezpośrednio podłączyć otwór do pompowania (6) do kołpaka opony, a następnie nacisnąć dźwignię blokującą (5), aby mocno ją zabezpieczyć.

B: W przypadku opon rowerowych typu francuskiego, przed podłączeniem wylotu powietrza do pompowania (6) do kołpaka opony, należy najpierw przykręcić adapter typu francuskiego (11) do kołpaka, a następnie podłączyć wylot powietrza do pompowania (6) do adaptera francuskiego (11), a następnie naciśnij dźwignię blokującą (5), aby mocno ją zabezpieczyć.

C: Aby napompować piłkę nożną lub coś podobnego, włóż igłę powietrzną (10) do wylotu powietrza do pompowania (6) i naciśnij dźwignię blokującą (5), aby ją zablokować, a następnie podłącz igłę powietrzną do wlotu pompowania w piłce nożnej.

D: Aby nadmuchać balony lub coś podobnego, włóż adapter balonów (4) do wylotu powietrza do napełniania (6) i naciśnij dźwignię blokującą (5), aby go zablokować, a następnie włóż adapter balonu do wlotu napełniania balonu.

### Włączanie/wyłączanie i ustawianie wstępne (rys. 4)

Po złożeniu akumulatora, przed napompowaniem należy zasilić narzędzie i w razie potrzeby wyregulować ustawienie wstępne. Aby włączyć, wystarczy szybko nacisnąć włącznik/wyłącznik (12), wyświetlacz LCD się zaświeci. Teraz możesz wybrać żądaną jednostkę, szybko naciskając przełącznik (12). Do wyboru są cztery jednostki: PSI/Bar/KPA/kg/cm<sup>2</sup>.

Naciśnij przycisk +/-, na wyświetlaczu LCD pojawi się ustawione ciśnienie. Jeśli chcesz zmienić ustawione ciśnienie, naciśnij „+”, aby zwiększyć lub „-”, aby zmniejszyć.

Aby wyłączyć, wystarczy nacisnąć przełącznik (12) i przytrzymać go przez 3 sekundy, inflator zostanie wyłączony.

**Uwaga:** narzędzie do nadmuchiwania ma funkcję zapamiętywania. Kiedy ponownie uruchomisz inflator, domyślne ustawienie wstępne będzie nadal włączone, gdy był wyłączony.

## KONSERWACJA

### Niebezpieczeństwo!

Przed przystąpieniem do czyszczenia należy zawsze wyjąć akumulator z urządzenia i wyciągnąć wtyczkę z gniazdka.

### Czyszczenie

- Wszystkie urządzenia zabezpieczające, otwory wentylacyjne i obudowę silnika należy w miarę możliwości chronić przed brudem i kurzem. Wytrzyj urządzenie czystą szmatką lub przedmuchaaj sprężonym powietrzem pod niskim ciśnieniem.
- Zalecamy czyszczenie urządzenia natychmiast po zakończeniu jego używania.
- Regularnie czyść urządzenie wilgotną szmatką i delikatnym mydłem. Nie używaj środków czyszczących ani rozpuszczalników; mogą one uszkodzić plastikowe części urządzenia. Upewnij się, że do urządzenia nie może przedostać się woda. Przedostanie się wody do narzędzia elektrycznego zwiększa ryzyko porażenia prądem.

### Konserwacja

Wewnątrz urządzenia nie ma żadnych części wymagających dodatkowej konserwacji.

### Pompowanie (rys. 5)

Aby rozpocząć pompowanie, naciśnij spust przełącznika (7). Zwolnij spust, aby zatrzymać.

Aby zapewnić wygodne, długotrwałe pompowanie, zablokuj spust przełącznika w pozycji wciśniętej, wciskając przycisk blokady (2) w dół.

Uwaga: Gdy ciśnienie w oponach osiągnie wartość docelową, maszyna automatycznie się zatrzyma.

### Ładowanie akumulatora (rys. 6)

1. Podłącz moduł ładowania akumulatora do gniazdka 220VAC; Wskaźnik zasilania świeci na zielono.
2. Wsuń akumulator do szczeliny ładowarki. Po usłyszeniu kliknięcia oznacza to, że akumulator został zabezpieczony. Wskaźnik zasilania zgaśnie, a w międzyczasie wskaźnik ładowania zaświeci się na czerwono. Rozpocznie się proces ładowania.
3. Po około 50 minutach do 1 godziny kontrolka ładowania zgaśnie, a w międzyczasie kontrolka zasilania ponownie zaświeci się na zielono. Oznacza to, że proces ładowania został całkowicie zakończony.
4. Wyciągnij wtyczkę ładowarki, a następnie wyjmij akumulator z ładowarki.

### Wskazówki dotyczące ładowania (ryc. 7)

Po użyciu akumulator prawdopodobnie jest trochę gorący. W takim przypadku akumulator nie będzie mógł zostać naładowany. Należy odpocząć, poczekać aż ostygnie.

### Wskaźnik poziomu baterii (rys. 8)

Zestaw baterii posiada funkcję wskazującą stan głośności. Aby wyświetlić tę funkcję, wystarczy nacisnąć przycisk na obudowie.

Świecenie 1 lampki oznacza, że głośność pozostaje poniżej 10%;

Świejące 2 lampki oznaczają, że głośność pozostaje na poziomie od 10% do 25%

Świejące 3 lampki oznaczają, że głośność pozostaje na poziomie od 25% do 50%

Świejące 4 lampki oznaczają, że głośność pozostaje na poziomie od 50% do 75%

Świeci się 5 lampek, co oznacza, że głośność pozostaje na poziomie od 75% do 100%

## INFORMACJA DOTYCZĄCA OCHRONY ŚRODOWISKA



W celu zabezpieczenia urządzenia przed uszkodzeniami w czasie transportu, jest ono dostarczane w odpowiednio mocnym opakowaniu. Większość materiałów można poddać ponownej utylizacji. Należy umieścić materiały w odpowiednich dla ich właściwości pojemnikach utylizacyjnych. Nieużywany już sprzęt można odnieść do miejscowego sprzedawcy. Zostanie on odpowiednio zutylizowany w sposób bezpieczny dla środowiska.

Akumulatory Li-ion nadają się do recyklingu. Należy oddawać je do punktów utylizacji odpadów chemicznych, tak aby akumulatory mogły być poddane procesowi recyklingu lub utylizowane w ekologiczny sposób.

Zużyte urządzenia elektryczne są surowcami wtórnymi – nie wolno wyrzucać ich do pojemników na odpady domowe, ponieważ mogą zawierać substancje niebezpieczne dla zdrowia ludzkiego i środowiska! Prosimy o aktywną pomoc w oszczędnym gospodarowaniu zasobami naturalnymi i ochronie środowiska naturalnego przez przekazanie zużytego urządzenia do punktu składowania surowców wtórnych - zużytych urządzeń elektrycznych.

## Exploded view for CAC-S20LiG

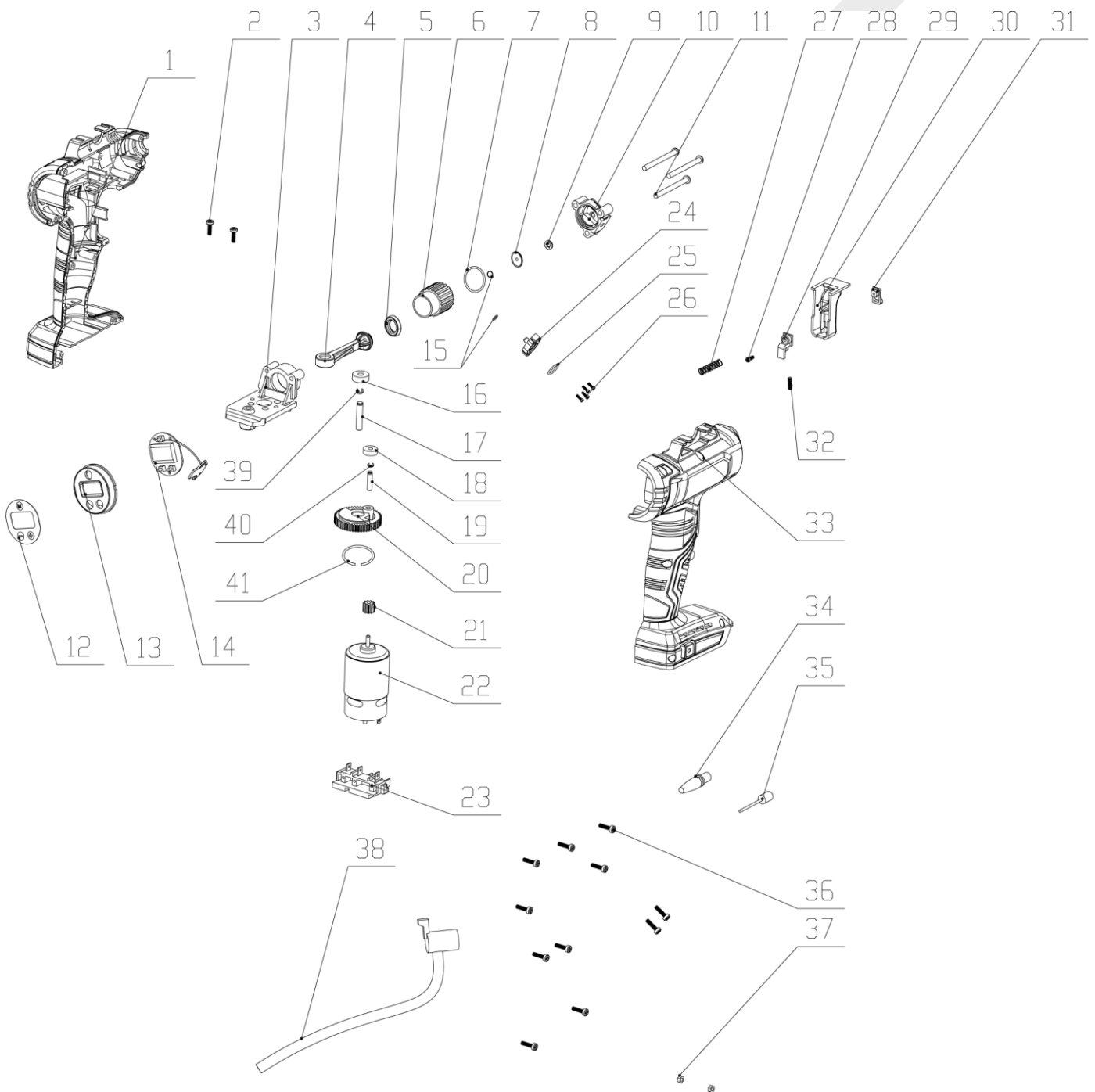

## Spare parts list for CAC-S20LiG

NO.	Description	Q'ty
1	Left housing	1
2	Cross head screw	2
3	Pump bracket	1
4	Crank shaft	1
5	Rubber seal	1
6	Cylinder	1
7	O-ring	1
8	Rubber valve sheet	1
9	Snap ring 4	1
10	Cylinder gront cover	1
11	Self-tap screw	3
12	LCD display label	1
13	LCD cover	1
14	LCD PCB	1
15	O-ring 3	2
16	605ZZ bearing	1
17	Pin 2	1
18	604ZZ bearing	1
19	Pin 1	1
20	Big gear	1
21	Motor gear	1

NO.	Description	Q'ty
22	#550 motor	1
23	Connect foot	1
24	Pump air mounth	1
25	O-ring 2	1
26	Cross head screw	7
27	Switch spring	1
28	Screw	1
29	Clip	1
30	Swith trigger	1
31	Lock button	1
32	Spring for lock button	1
33	Right housing	1
34	Balloon mouth	1
35	Air needle	1
36	Self tapping screw	11
37	Nut	2
38	Compressor hose	1
39	Snap ring 2	1
40	Snap ring 1	1
41	Snap ring 3	1